

**ҚАЗАҚСТАН РЕСПУБЛИКАСЫ
БІЛІМ ЖӘНЕ ҒЫЛЫМ МИНИСТРЛІГІ**

ШЫМКЕНТ УНИВЕРСИТЕТІ



**«Қазіргі заман жағдайындағы ғылым мен білім» тақырыбындағы
Халықаралық
ғылыми-тәжірибелік конференцияның**

ЕҢБЕКТЕР ЖИНАҒЫ

СБОРНИК ТРУДОВ

**Международной научно-практической конференции
на тему
«Наука и образование в современных реалиях»**

X том

Шымкент, 2021

ӘОЖ 378 (075.8)
ББК 78.58
Қ 22

**Ұйымдастыру алқасы
Организационная коллегия**

Ұйымдастыру алқасының төрағасы: Ғ.С. Пралиев – э.ғ.д.,
Шымкент университетінің Басқарма Төрағасы

Председатель организационной коллегии: Ғ.С. Пралиев – д.э.н.,
Председатель Правления Шымкентского университета

**Қ 22 «Қазіргі заман жағдайындағы ғылым мен білім» тақырыбындағы
Халықаралық ғылыми-тәжірибелік конференцияның
ЕҢБЕКТЕР ЖИНАҒЫ. X том.
-Шымкент: «Нұрлы Бейне» баспасы, 2021. -347 бет.**

**СБОРНИК ТРУДОВ Международной научно-практической
конференции на тему «Наука и образование в современных
реалиях» том X. -Шымкент: Издательство «Нурлы Бейне», 2021.
-347 стр.**

ISBN 978-9965-554-38-2

Жинаққа «Қазіргі заман жағдайындағы ғылым мен білім» тақырыбындағы халықаралық ғылыми-тәжірибелік конференцияның ғылыми еңбектері енді. Еңбектер жинағын республиканың ЖОО студенттері, магистранттары мен жас ғалымдардың баяндамалары құрайды.

Баяндамалардың мазмұны ғылымның педагогика және психология, жаратылыстану, филология, математика және информатика, әлеуметтік ғылымдар, дене шынықтыру және спорт салалары бойынша жан-жақты мәселелерді қамтиды.

ӘОЖ 378 (075.8)
ББК 78.58

ISBN 978-9965-554-38-2

© Шымкент университеті, 2021

АЛҒЫ СӨЗ

Қазақстан Республикасының Президенті Қасым-Жомарт Кемелұлы Тоқаевтың 2021 жылы 5 қаңтарда жарық көрген «Тәуелсіздік бәріненде қымбат» атты мақаласы негізінде болашаққа нық қадам басуға бағытталған, патриоттық рухы биік қазақстандық қоғам құру және 2021 жылы республика Тәуелсіздігінің 30 жылдығын мереке-леумен қатарлас, Президент мақаласындағы «Таным мен тағылым» бөлімінде атап өтілген «...Ел тарихын, ұлт шежіресі мен құндылықтарын сақтау мен дәріптеу» бағытын іске асыру үшін мерейлі іс-шаралардың ішінде халқымыздың батырларын ұлықтауда бар. Осы мақсатты жүзеге асыру үшін Шымкент университеті **«Қазіргі заман жағдайындағы білім және ғылым»** атты республикалық ғылыми-тәжірибелік конференциясын ұйымдастырды.



Бүгін Шымкент университеті үшін дәстүрлі жыл сайынғы ғылыми-практикалық конференция екінші рет онлайн өтіп жатыр. Пандемия барлығымызды мәжбүрлеп оқшаулануымызға қарамастан, жас ғалымдар мен тәжірибелі мамандар арасында пікір және тәжірибе алмасуды тоқтатпады.

Конференцияның мақсаты: студенттер мен оқушылардың оқу-зерттеу жұмыстарының нәтижелерін талқылау; жастарды ғылыми-зерттеу қызметіне белсенді тарту; тәжірибе алмасу және білім беру мекемелерінің ынтымақтастығын орнату.

Біздің конференция ғылымның қазіргі даму кезеңіндегі көптеген өзекті мәселелерін қозғайды, атап айтқанда:

- Жаратылыстану ғылымдары (биология, экология, география, физика, химия);
- Педагогика және психология;
- Филология (шет тілдері, қазақ және орыс тілдері және әдебиеті);
- Математика. Информатика. Бағдарламалау;
- Әлеуметтік ғылымдар (тарих, құқықтану, экономика, саясаттану);
- Дене тәрбиесі.

Конференция маңызды оқиға болып табылады және сөзсіз ғылыми зерттеу үдерісін жақсартуға ықпал етеді және одан әрі жемісті жұмыс істеуге ынталандырады.

Сіздерге зор денсаулық, ғылыми және практикалық қызметіңізде сәттілік тілеймін!

Сейтқұлов Н.А.
- Шымкент университетінің ректоры,
п.ғ.д., профессор

СЕКЦИЯ 10. ЖАЛПЫ БІЛІМ БЕРУ СЕКЦИЯСЫ ӘЛЕУМЕТТІК ЖҰМЫС ЖӘНЕ ӘЛЕУМЕТТІК ҒЫЛЫМДАР

Абдиманова Багиля Жексеновна

Ғылыми жетекшісі: Атемова Калина Турсуновна – п.ғ.д., доцент

Кілт сөздер: педагогика, психология, ғылым, социология.

Социология XIX ғ. аяғы мен XX ғ. басында пайда болған әлеуметтік ғылым болып, келе құрылады. Социологияның негізін құрушы француз ойшылы Огюст Конт (1798-1857), «социология» терминін ойлап тапты. «Социология» латынның сөзі «қоғам» дегенді және гректің «социетас» деген мағынаны білдіреді. XIX ғ. социология қоғамды танитын ғылым болып толық қалыптасты. Қазіргі кезде социология – адамдардың жеке бастың, топтың және қоғамның дамуын зерттейтін ғылым. Социология қоғамды және әлеуметтік қатынасын да тұтастай зерттей келе, ғылым ретінде әлеуметтік жұмысқа қоғам туралы білім береді. Әлеуметтік қызметкердің социолог болуы тиіс, ол қоғамның дамуы мен құрылымның заңдылығын жақсы білуі тиіс. Әлеуметтік жұмыста қоғамды, жеке тұлғаны, отбасын, саясатын, дінді және т.б. зерттеуде, осылардың барлығы оған білім ретінде керек болады. Көп балалы отбасымен жұмыс жүргізу, нашакор, жұмыссыз қалғандар мен жалғыз басты аналар мен және т.б. жұмыс жүргізу алдында әлеуметтік қызметкер отбасы, еңбек социологиясын, девианттық мінез-құлық социологиясын, гендерлік социологияны білуі тиіс. Осы бойынша біріншіден, социология әлеуметтік қызметкерге білім береді, ал әлеуметтік қызметкер ғылымға сүйенеді.

Әлеуметтік жұмыс социология зерттейтін пәндерге жатады, ол: «дене шынықтырудың мәдениеті мен спорт социологиясы», «медицина социологиясы», «тәрбиелеу социологиясы», «әлеуметтік білім беру» сияқты «әлеуметтік жұмыс социологиясы» деп социологияның бір бөлігі болады. Жалпы социологиямен салыстырғанда, әлеуметтік жұмыс қолданбалы пәндерге жатады.

Әлеуметтік жұмыста өз зерттеу тәсілдерімен қоса, социология әдістерін де пайдаланады. «Әлеуметтік жұмыс» атты мамандықтың студенттері өз мамандығына байланысты зерттеулерді: анкета, интервью, бақылау, әлеуметтік әдіс құжаттарды сараптау және т.б. социологиялық әдістерден кейін жүргізеді. Болашақ әлеуметтік қызметкерлер «Әлеуметтік жұмыстың мәселелерін социологиялық әдістері мен меңгеру техниасы» атты сабақты зерттейді.

Әлеуметтік жұмыс ғылым және іс-әрекет тәжірибесі ретінде социологияға эмпирикалық мәліметтер және деректер береді.

Әлеуметтік қызметкер өзінің іс-әрекетінің объектісі ретінде адамды алады, ал адамды ғылымдар меңгереді: социология, педагогика, психология, медицина және т.б. Тек философия ғана адамды тұтас етіп қарастырады,

барлық ғылымды бір арнаға ортақтастырады. Философия ерте заманда адамзаттың әлемді тұтас екенің түсіндіру мақсаты негізінде туындаған. Адамның өзінің өмір сүруі, ақыл-есінің болуы және дамуы философиялық мәселені деген «Мен кімін?» «Мен және басқа адамдар қайдан пайда болады?» деген философиялық сұрақтар қояды. Ол адамзат туралы жалпы сұрақтарды талқыға салады, оның өмірінің мағынасын және өмір сүруін ашады. Философия ақылмен байланысты. «Адамға философия керек пе?» деген сұрақ, «ақылды болу пайдалы ма, адамға ойлану керек пе?» дегенді білдіреді. «Философия» гректің сөзі «ақылға сүйіспеншілік» деген мағынаны білдіреді. Бірақта философия тек Грецияда ғана емес, Грецияға дейін де пайда болған. «Философия» деген терминді ежелгі грек математигі Пифагор, б.э.д. 2600 жыл бұрын ойлап тапқан деп есептейді.

Философия көптеген бөлімдерден тұрады: «онтология» (болыс туралы ілім), «гносеология» (таным туралы ілім), «аксиология» (баға туралы ілім), «социология» (қоғам туралы ілім) және т.б. Өз бөлімдерінде философия жоғарыдағы аталған ғылымдарды қайталамайды, бірақ тану, ойлау, қоғам, адам туралы жалпы сұрақтарды қарастырады. Философиядан басқа философиялық ғылымдарға біртіндеп өту толық айқындалмаған, кейде қай жерде философия бітіп, тек жеке мәселелерді ойлау, тану, адамды зерттеу басталатының көрсету қиын. Бұл философия ғылымының басқа ғылымдарға қарағанда, ерте дамығаның және жалғыз ғылым тәріздес білім болғанына байланысты. Біртіндеп философиядан бөлініп, жеке ғылымдар құрыла бастады, мысалы, астрономия, геометрия, физика, терапия, математика. Жаңа ғылымдар пайда болуы мен құрылуы жалғасуда философия ғылымы да дауда. Философия мен басқа да ғылым арасында осы өзгерістерге қарамай, философия екі ролі мен міндеті: методологиялық және дүниетанымдық қалуда. Дүниетаным ретінде философия барлық ғылымдарды біріктіреді, ғылымдар жүйесін, әлемнің тұтастай ғылыми көрінісін құрады. Методология ретінде философия ғылымдарды басқарады, ол оған танымның жалпы әдістерін береді.

Әлеуметтік жұмыс іс-жүзінде қолданбалы ғылым болғандықтан, теориялық ғылымдармен тығыз байланысты. Ал философия болса әлеуметтік жұмысқа осындай ғылымдар арқылы әсер етеді сол арқылы байланыста болады. Бірақ әлеуметтік жұмыс іс-жүзінде қолдана отырып, әлеуметтік қызметкердің әрекетімен байланысты. Сондықтан философия әлеуметтік қызметкерге жалпы мәдениет психологиялық және логикалық феномен ретінде керек. Философиялық білім адамның жеке дара қасиетін көтереді, оны тәуелсіз ойлайтын, өзінше әрекет жасайтын әрбір адамның тұрмыстық бағасын байқайтын ада ретінде тәрбиелейді

Пайдаланылған әдебиеттер:

1. Аргументы и факты. 1997.
2. Осы жерде және ары қарай: Народное хозяйство СССР в 1989 г. М., 1990
3. Антонов А.И., Медков В.М. Социология семчи. М., 1996.
4. Антология социальной работы. Т.3. М., 1995г.

ПЕДАГОГИКАЛЫҚ САЛАУАТТАНУДЫҢ ДАМУ НЕГІЗДЕРІ

Абдукаримова Гульдана Қонысбековна

Ғылыми жетекшісі

Майгельдиева Шарбан Мусабековна – п.ғ.д., профессор м.а.

Кілт сөздер: салауаттылығы, мәдениет, жалқаулық, қомағайлық.

Салауатты өмір сүру салты дегеніміз – био-элеуметтік категория. Салауатты өмір сүру салты – интегративті түрде қалыптасады және адамның іс-әрекетіне байланысты болады. Салауатты өмір сүру салты – шаруашылық күнделікті үй тұрмысы, материалдық және рухани формаларын қанағаттандыру үшін қоғамдық ұйымдарда өзін-өзі ұстай білу, қоғамдық тәртіппен санасу, артық сөз айтпау, орынсыз саясатпен айналыспау, кез-келген адамдарды жамандамау, біреуді біреуге шағыстырмау, өзін ақылды деп есептеп, басқаларды ақымақ ретінде көру, ата-анамен баланың тәрбиелі қарым-қатынасы, тазалық гигиенасын сақтау, ұтымды тамақтану, зиянды әдеттерден аулақ болу, спортпен шұғылдану тағы басқалар жатады.

Салауатты өмір сүру салтын сақтау әр азаматтың ойы мақсатының бірі. Қазақстан Республикасының Президенті Н.Ә.Назарбаевтың еліміздің халқына жолдауында 2030 жылға дейін экономикалық - элеуметтік биіктерге көтерілу үшін рухани байлықтың, денсаулықтың қажеттігі атап көрсетілгені мәлім /1/. Сондықтан Жолдаудағы салауатты өмір салтын қалыптастыру, оны насихаттау шараларын белсендірек жүргізгеніміз абзал. Әсіресе жас ұрпақтың бойына тазалық пен сергектікті орнықтыру – біздің міндетіміз. Сондықтан да басты міндеттердің бірі - балалардың ауырмауға, денсаулықтарын күтуге, салауатты өмір салтын ұстауға, гигиеналық дағды жан мен тән саулығы жан-жақты даму, қабілетін көтеру, ата-ана мен баланың бір-бірін тануға үйрету, үлкендерді сыйлау осы міндеттерді атқару үшін оқу орындарында валеология пәні енгізілген.

Салауатты сөзінің негізгі мағынасы – парасатты, байыпты, ақылды, ойлы, білімді, зерделі және сабырлы деген ұғымды білдіреді. Қоғамымыздағы адамзаттың өмірінің аяғына дейін денсаулығының мықты болуы қоршаған ортаның тазалығына байланысты.

Өмір сүру салты дегеніміз – әрбір жеке адамнан бастап, бүкіл қоғамның қалай еңбек етіп, қалай тұрмыс құрып, бос уақытында демалатыны, қысқасы, олардың қалыптасқан өмір тіршілігі, яғни, адамның өмір сүру салты қандай болса, өзі де сондай, өмір сүру салты тұлға мен қоғам деңгейінің прогресті даму көрсеткішінің категориясы.

Салауатты өмір сүру салты тұлға және адам деңгейінде болуы элеуметтік экономикалық жағдайларға байланысты болады, адамның психикасына, денсаулығына, ағзаның функционалды-биологиялық қасиеттеріне де байланысты. Биологиялық ерекшелігіне байланысты салауатты өмір сүру салты бір келкі болады.

Сонымен, еліміздің кез келген азаматы салауатты өмір сүру үшін парасатты, зерделі және білімді болуы керек. Әсіресе денсаулық жайында білімді болғаны жөн.

Биологияда, медицина мен психологияда қаншама түсініксіз жайлар бары таңқаларлық. Әрине, адам миының жұмысын түсіндіру қиын: 15 миллиард жүйке жасушалары бар, олардың әрқайсысы мыңдаған, тіпті миллиондаған басқа жасушалармен байланысқан және жүйелі жұмыс атқарады. Адам гендерінде не жазылғанын оқу да оңай емес.

Адам үшін денсаулықты сақтап қалу – мақсат. Дәмді тамақтану – мақсат, әрекет жасау – мақсат. Мақсаттар көп, ал уақыт пен күш шектеулі. Таңдауға тура келеді. Мақсаттар бәсекеге түседі. Қажеттісі қайсы: өкпе рагінен өлмеу ме, не болмаса қыздардың алдында сигарет тартып кербездену ме? Әрине, өлмеу екені сөзсіз.

Ертедегі ата-бабаларымыздан бізге шынығуды қажет ететін дене мен кемістікке бейім биологиялық сезімдер немесе психика қалды. Олардың біріншісі – жалқаулық. Адам жануарлар сияқты, ынталандыру болса ғана күш алады. Босансу әрқашан да жағымды. Тек балалар ғана ерекше: олар ешбір мұқтаждықсыз жүгіреді, ойнайды.

Екінші кемшілік – қомағайлық. Тамақ ішіп-жеуден қанағат табу – аса маңызды құбылыстардың бірі. Дәмді тамақ ішіп, оны басқа сезімдер сияқты, жаттықтыруға болады. Адам әлдеқашан етті қуыруды үйреніп, оны дәмді ету тәсілін пайдаланғаннан бері өзінің тамақ сіңіру орталығын жаттықтырады.

Үшінші кемшілік – қорқыныш. Хайуандармен салыстырғанда адамда қорқыныш күшейе түседі, өйткені ол, есіне жақсы сақтайды, оның кейіннен болар салдарын да болжай біледі. Сондықтан тек оны өзінің ауырулары ғана емес, басқа біреулерден көргені, оқығаны немесе көргені үрейлендіреді.

Қорытып айтқанда, адам баласы ақылды, бірақ жалқау әрі қомағай. Табиғат оны тоқ және жеңіл өмір үшін жаратқан жоқ. Мол және дәмді тағам ішіп-жеп, рахаттанып, жылы жайда демалғанының есесін аурумен өтеуіне тура келеді. Егер алғашқыда, яғни қанағат алуды асыра сілтесе, оның көлемі тым көбейіп кетуі ықтимал. Дене азабы өркениет игілігінен келген барлық рахатты жоққа шығаруы мүмкін

Пайдаланған әдебиеттер:

1. Назарбаев Н.Ә. Қазақстан – 2030. Ел президентінің Қазақстан халқына жолдауы. Білім, 1998.
2. Жанабердиева К.А., Адылханов А.С. Қазақстан Республикасының үздіксіз білім беру жүйесіндегі салауатты өмір салтын қалыптастырудың тұжырымдамасы. //Валеология. Дене тәрбиесі. Биология және салауаттылық негізі. №1-2003.
3. Әлімжанова Г. Салауатты өмір салтын ұстау. //Бастауыш мектеп, №2-2004. «Салауаттану денсаулықты сақтау» бағдарламасы бойынша СӨС-ке қалыптастырудың тұжырымдамасы. К.Н.Сатпаев, А.С. Әділханов, Л.З.Тель. – Алматы, 2002.

ЖАС МҮГЕДЕКТЕРМЕН ЖҮРГІЗІЛЕТІН ӘЛЕУМЕТТІК ЖҰМЫС

Азбергенова Баян Аубакировна

Ғылыми жетекшісі: Базарбаева Клара Коңаровна – п.ғ.к. доцент

Кілт сөздер: Мүгедек, әлеуметтік – еңбек, құрылымдық факторлар.

Мүгедек – бұл өмірлік қызметіне шек келтіріп, оның әлеуметтік қорғалуын қажет ететін ағза қызметінің бұзылуы, аурулар, жарақаттар, олардың зардабынан болған дефектілері бар денсаулығы бұзылған тұлға.

Қазақстан Республикасындағы мүгедектерді әлеуметтік қорғау Қазақстан Республикасының Конституциясымен, Қазақстан Республикасының «ҚР мүгедектерді әлеуметтік қорғау туралы» Заңымен және Қазақстан Республикасының басқа да нормативтік құқықтық актілерімен реттеледі.

Мүгедектің мынадай құқықтары бар:

- әлеуметтік қорғалу, соның ішінде сауықтыру, қоғамға бейімделу
- әлеуметтік инфрақұрылым нысандарына кірумен қамтамасыз етілу
- ақпаратты алуға мүмкіндік берумен қамтамасыз етілу
- білім беру, қызмет түрін еркін таңдау, соның ішінде еңбекке байланысты
- Қазақстан Республикасының заңнамасымен анықталатын тәртіппен көрсетілетін тегін медициналық көмектің кепілденген көлеміне ие болу
- кәсіби дайындық және қайта дайындау, еңбекке жарамдылығын қалпына келтіру және жұмысқа орналасу
- Қазақстан Республикасының тұрғын үй заңнамасына сәйкес үй алу
- Мемлекеттік және басқа да ұйымдарда, соның ішінде денсаулық сақтау, мәдениет, байланыс, көлік, қызмет саласында бірінші кезекте қызмет көрсетіледі
- Мүгедектердің шығармашылық мүмкіндіктерін қолдау.

Жас мүгедектермен жұмыс істей отырып оларда мүгедектік жағдайда өмір сүру тәжірибесі, өз жағдайларына «дағдылануы» ересек, егде жастағы мүгедектермен салыстырғанда жоқ екенің естен шығармау керек. Жастық шақ – психиканың, құндылықтардың, өмірге деген қарым-қатынастың қалыптасуы кезеңі. Жас мүгедектерге бұл процесстер дені сау құрбыларына қарағанда басқаша өтеді. Жас мүгедектер үшін қарым-қатынасқа түсудің маңыздылығы мен оны бастан кешірудің сипаты ересек жастағы мүгедектерге қарағанда мүлдем басқа болады.

Жас мүгедектер үшін әлеуметтік – еңбек реабилитациясының ерекше маңызды бағытына оларды оқыту, білім алу болып табылады.

Жас мүгедектерге жалпы білім беру мен кәсіптік дайындау жүйесінің әлемдік даму үрдісі олардың жалпы білім беру жүйесіндегі құқықтарын жүзеге асыруға құқықтық және ұйымдастырылған кепілдіктерінің кеңеюімен, сондай-ақ арнаулы білім беру жүйесінің жетілдірумен сипатталады.

Қазақстан Республикасында жас мүгедектердің әлеуметтік – еңбек реабилитациясының осы білім беру, оқыту кезеңінің мақсаттары оқу орындарының жүйесі арқылы жүзеге асырылады, оларға мыналар жатады:

Мүгедектерді арнайы жасалған жағдайлар негізінде оқыту.

Орта мектепті бітіргеннен кейін жас адамның алдына, соның ішінде мүгедектің алдына әрі қарайғы кәсіптік білім алуы туралы мәселе тұрады. Мысалы, орта оқу орнының мүгедек-түлегі мыналарды игеруі керек:

Кәсіптік әрекеттердің қандай түрлері оның деңсаулығына, әрекеттің ұнамдылығына, материалдық жеткіліктілікке және т.б. жағынан пайдалы екенің анықтау;

Кәсіптік тандаудың қоғамдық және жеке басына маңыздылығын саналы түрде сезіну, өзі үшін қол жетерлік кәсіптік әрекеттер туралы, кәсіптік білім алу жолдары туралы толық хабардар болу.

Осы жағдайда мүгедектерге еңбекпен қамту қызметтерінің әлеуметтік қызметкерлері көмек көрсете алады. Осы қызметтердің мамандары мүгедектермен әңгіме мен тестілеулер өткізіп, соның негізінде мүгедектер өздерінің қабілеттері мен кәсіптік бейімділігін біле алады. Еңбекпен қамту қызметтерімынадай жағдайларды шешуге көмектеседі:

Тірек-қозғалыс жүйесі зақымданған мүгедектерге арналған Мәскеулік институт-интернатта жүргізілген мамандардың зерттеулері соңғы жылдары орта оқу орындарының мүгедек-түлектерінің өздерінің болашақ мамандығын, әрекет түрін тандауда саналы түрде мән беретінің байқаған. Оларды мұндай шешімге қоғамдағы нарықтық қатынастардың барлық әрекет түрлерінің салаларына қатты әсер етіп отырған жағдайлары мен еңбек нарығындағы өз мүмкіндігін пайдаланудағы қатал бәсекелестіктің орнауы итермелеп отыр деуге болады.

Пайдаланған әдебиеттер:

1. Қазақстан Республикасының Конституциясы.
2. Президент жолдауы 2015.
3. ҚР Президентінің 2012 жылғы «Қазақстан-2050» стратегиясы қалыптасқан мемлекеттің жаңа саяси бағыты» атты Қазақстан халқына Жолдауы.
4. Халықты жұмыспен қамту туралы заң.

ӘЛЕУМЕТТІК ЖҰМЫСТЫҢ ЕРЕКШЕЛІГІ

Ақжол Гүлмәрия Алдиярқызы

Ғылыми жетекшісі: Искакова Парида Қуандыққызы – п.ғ.к., доцент

Кілт сөздер: *әлеуметтік-психология, мамандық, кәсіби қызмет.*

Қиын өмірлік жағдайларға тап болған және әлеуметтік қорғауға мұқтаж адамдарға көмек көрсету үшін арнайы әлеуметтік жұмыс институты және әлеуметтік қызметтер жұмыс істейді. Қазіргі уақытта әлеуметтік

жұмыс ретінде қарастырылады: жеке тұлға мен топтарды тұрақты әлеуметтік интеграциялауды немесе реинтеграциялауды қалыптастырудың, қолдаудың, оңалтудың пәнаралық, пәнаралық тәсілдеріне негізделген кәсіби қызмет түрі;

Халықты әлеуметтік қорғауды, әлеуметтік басқаруды, халықтың әлеуметтік осал топтарына қатысты әлеуметтік саясатты жүзеге асырудың кешенді әлеуметтік технологиясы.

Әлеуметтік жұмыс адамның тіршілігін қолдау тұжырымдамасының әлеуметтік-психологиялық, өмірлік және әлеуметтік-педагогикалық аспектілеріне негізделген.

Ресейде әлеуметтік жұмысты өзін-өзі қамтамасыз ететін кәсіби институт ретінде рәсімдеу 1980 жылдардың аяғында, орта буын мамандары - әлеуметтік қызметкерлер үйде қарттар мен мүгедектерге қызмет көрсете бастаған кезде басталды.

1991 жылы біліктілік анықтамалығына жаңа мамандық - әлеуметтік жұмыс жөніндегі маман енгізіледі және осы уақыттан бастап әлеуметтік қызмет көрсету жүйесінің қалыптасуы басталады. 1994-96 жылдары Ресейдің Халықты әлеуметтік қорғау министрлігі осы жаңа саланы дамыту тұжырымдамасын әзірлеп, қабылдады, әлеуметтік қызметтердің әртүрлі түрлерінің типтік ережелері әзірленді.

1995 жылдан 1999 жылға дейін "халыққа әлеуметтік қызмет көрсету негіздері туралы", "қарттар мен мүгедектерге әлеуметтік қызмет көрсету туралы", "Әлеуметтік көмек туралы" Федералдық Заңдар қабылданды. Осы заңнамалық актілерді дамыту үшін халыққа әлеуметтік қызмет көрсетудің нормативтері мен стандарттары бойынша нормативтік және әдістемелік құжаттар қабылданады. Әлеуметтік өкілеттіктерді бөлу туралы конституциялық ережені ескере отырып, Ресей аймақтарында осы қызмет саласының заңнамалық негізі қалыптасуда. Елде әр түрлі әлеуметтік институттар құрылады, әртүрлі деңгейдегі бюджеттерден қаржыландырылатын федералды және Аймақтық әлеуметтік бағдарламалар жасалып, жүзеге асырылады. Әлеуметтік бағыттағы мемлекеттік емес ұйымдарды қалыптастыру жандандырылуда.

Қазіргі уақытта әлеуметтік жұмыс ретінде қарастырылады:

1) пәндік интеграциялануға негізделген кәсіби қызмет түрі,;

тұрақты әлеуметтік интеграцияны қалыптастырудың, қолдаудың, оңалтудың немесе жеке адам мен топтарды қайта интеграциялаудың пәнаралық әдістері;

2) халықты әлеуметтік қорғауды, әлеуметтік басқаруды, халықтың әлеуметтік осал топтарына қатысты әлеуметтік саясатты жүзеге асырудың кешенді әлеуметтік технологиясы.

Әлеуметтік қадағалау (бақылау) және профилактика - әлеуметтік процестерді басқару субъектілерінің халықты және жекелеген тұлғаларды әлеуметтік қорғау саласындағы өз құқықтары мен функцияларын іске асыру жөніндегі практикалық іс-қимыл нысаны. Әлеуметтік қадағалау

субъектілері-заңмен уәкілеттік берілген құрылымдар (Конституциялық, прокурорлық, әкімшілік, қылмыстан кейінгі, әлеуметтік (бейресми) қадағалауды ажыратыңыз);

Әлеуметтік оңалту-организм функцияларының бұзылуына және/немесе әлеуметтік мән-жайларға тіреліп, денсаулықтың бұзылуынан туындаған тіршілік әрекеті шектелген адамның әлеуметтік интеграциясы немесе реинтеграциясы үшін жағдайлар жасауға және қамтамасыз етуге бағытталған медициналық, психологиялық, педагогикалық :әлеуметтік-экономикалық, құқықтық шаралар жүйесі. Қоғамдық байланыстарды әлеуметтік оңалтудың мақсаты (макро және микро деңгейлерде).

Әлеуметтік интеграция-белгілі бір әлеуметтік-мәдени кеңістікте және әлеуметтік уақытта жеке тұлғаның тұлғааралық өзара әрекеттесуі нәтижесінде өмірдің оңтайлы деңгейінің қозғалысы және адамның ықтимал қабілеттері мен мүмкіндіктерін іске асыру шарасының процесі мен сипаттамасы.

Әлеуметтік реинтеграция-бұл бұрын жеке адамға тән және әлсіреген немесе жоғалған, әлеуметтік-мәдени кеңістіктегі әлеуметтік және рөлдік функциялардың қандай да бір себептеріне байланысты қалпына келтіру шарасының процесі мен сипаттамасы.

Соңғы жылдары Ресейде институт ретінде әлеуметтік жұмыс, оның технологиялары, ұйымдастырушылық формалары айтарлықтай өзгерістерге ұшырады. Әр түрлі экономикалық ынтымақтастыққа қарамастан, әлеуметтік мекемелердің саны өсуде.

Пайдаланған әдебиеттер:

1. Горлова Кристина әлеуметтік жұмыс мамандарын даярлау.
- 2."Ресей Федерациясындағы мүгедектердің жағдайы туралы"Мемлекеттік баяндама. – М., 1998.
3. Григорьев С. и., Гусякова Л. г. 1990-шы жылдардың бірінші жартысында Ресейде әлеуметтік жұмыс тұжырымдамасын құру және ұйымдастыру негіздері. Барнаул-Мәскеу, 1993; әлеуметтік саясат және әлеуметтік саралау: әлеуметтік жұмыс теориясы мен практикасының мәселелері. Барнаул, 1993. 112-115 Б.

ЖАСТАРДЫҢ КЕШЕНДІ ӘЛЕУМЕТТІК ӨЗІН - ӨЗІ РЕТТЕУ ТЕТІГІНІҢ ЖҰМЫС МОДЕЛІН ҚАЛЫПТАСТЫРУ

*Байгулов Аслан Касымбекович
Ғылыми жетекшісі:*

Кенжебекова Рабига Ибрагимовна – п.ғ.д., профессор

Кілт сөздер: экономикалық, жастар, социология, әлеуметтік психология.

Қазіргі заман жағдайларында мемлекет пен қоғамның негізгі мақсаты, негізгі функциялары жеке адам әлеуметтік тәжірибе алатын,

әлеуметтік өзін-өзі сәйкестендіруде және өзін-өзі іске асыруда көмек алатын әр түрлі әлеуметтік мәдени орта құру болып табылатын әлеуметтік бағдарланған ізгілікті тәрбиеге шоғырлануға тиіс. Бұл жағдайда тәрбие әлеуметтік орта факторының үнемі ықпал ету жағдайында шығармашылықпен айналысатын жеке адам ретінде субъектінің өзін-өзі дамыту және өзін-өзі реттеу идеясына негізделеді.

Алайда, осы қасиеттер өмірлік және қарапайым экономикалық және құқықтық жағдаяттар қысымымен жиі-жиі бәсеңдеп отырады. Мұнда «өтпелі» деп аталатын нәрсені атап өту қажет: бөтен ортаға бейімделу қиындығы (мысалы ауылдан қалаға немесе керісінше көшкен жағдайда); өмір салтының дағдарысты ауысуы (оқу бітіргеннен кейін дербес өмірге көшу, отбасын құру және/немесе балалы болу қажетті). Нәтижесінде, жас адамға тән жас ерекшеліктері (максимализм, конформизмге ұмтылу және қарапайым толысып жетілмеу) түрлі мінез-құлық ауытқулары үшін қолайлы орта туғызуға ықпал етеді.

Мынадай: әлеуметтік педагогтармен, психологтармен, заңгерлермен және т.б. кадрлармен қамтамасыз етілген әлеуметтік шағын ортадағы медициналық-консультативтік-әлеуметтік қызметін ұйымдастыруға ерекше назар аударған жөн. Оған сүйене отырып, жастардың шынайы сұратуларына жақын басқарушылық "сатыны" әзірлеуге мүмкіндік болады, оның бағыты, іс-қимылы макроәлеуметтік (этномәдени, экономикалық-аумақтық және т.б.) жағдайлардың ерекшеліктерімен, анықталған проблемалардың сипатымен және халықтың нақты микроорта қажеттіліктерінен айқындалады.

Жастармен «желілік қағидат» бойынша жалғыз-жарымдап та, әлгіндей іргетассыз да әлеуметтік жұмыс жүргізудің тиімділігі аз және үнемсіз болатынын практика көрсетіп отыр. Жүйе құраушы буынның болуы кәсіби қамтамасыз етілген, белгілі бір ортада мақсатты жұмыс істейтін және емдеуден бұрын әрқашан алдын алу оңайға түсетін «әлеуметтік ауруларды», проблемаларды неғұрлым ерте анықтау мүмкіндіктеріне негізделген әлеуметтік қызмет жүйесін құруға мүмкіндік береді.

Әлеуметтік жұмыстың кешенді ведомствоаралық жүйесінің барлық құрылымдық элементтері адам проблемаларының (психологиялық, медициналық, құқықтық, экономикалық, экологиялық және т.б.) өзара байланысы сияқты органикалық өзара байланыста болуы қажет. Әрбір қызмет, олардың кадрлары (әлеуметтік педагогтар және түрлі мамандықтардың әлеуметтік қызметкерлері) балалармен және жастармен, отбасымен және отбасылық-көршілік ортамен (қауыммен) жұмыс істеуге бағдарлануы тиіс.

Өз дамуының қазіргі кезеңінде жастар саясаты оны іске асырудың барлық тетіктерін ғылыми негіздеуді қажет етеді. Сонымен қатар мемлекеттік органдардың ерекше әлеуметтік топ ретінде жастармен тығыз байланысы болуы қажет. Осындай байланысты қамтамасыз ету

жолдарының бірі жастар саясаты саласында зерттеулерді жүйелі түрде жүргізіп отыру болып табылады.

Әлеуметтік-маңызы бар жастар бастамалары мен жобаларына мемлекеттен органдардың қолдау көрсетуінің жасалып отырған схемасы жоғарыда айтылғандармен тығыз байланысады. Бұл схема өткізіліп жүрген шаралар мен жобалардың арнайылығы мен нақтылығы есебінен жинақталған әлеуметтік шиеленістерді жоятын тиімді және қарапайым тетік ретінде өзін танытып отыр. Осыған сәйкес, бұған бағытталған қаржыландырудың сандық факторын тиісінше ұлғайта отырып, аталған жұмыстың проблемалық-атаулы өрісін кеңейту қажет

Жоғарыда айтылған проблемаларды шешумен айналысып отырса да, мемлекеттік органдардың жастар проблемасын шешуде айқын және ғылыми негізделген өзара іс-қимыл жүйесі жоқ. Осыған байланысты әр түрлі ведомстволар өкілдері үшін ғылыми-практикалық семинарлар мен конференцияларды, практикалық және теориялық сабақтарды жастар саясатын іске асыру мәселелері бойынша әдістемелік ұсыныстар мен құралдарды кейіннен жарыққа шығара отырып өткізу қажет.

Тағы бір маңызды мәселе – жасөспірімдер мен жастардың бос уақытын мазмұнды өткізуін қамтамасыз ету, осы проблемаға жастардың бос уақытын өткізу құралына айналатын жастар ұйымдарын тарту. Жастарды экономикалық дамыту мен еңбек және жұмыспен қамту саласында жағдайлар жасау: Мемлекеттің жастар саясатындағы басым бағыты әлеуметтенудің және жеке адам дамуының ерте кезеңдерінде жастарға біліктіліктер мен еңбек ету дағдыларын егу үшін жағдайлар жасау болуға тиіс (нақты өндірістік еңбекке қосылу, кез келген әлеуметтік қажетті қызметтегі кәсіби еңбекке даярлау). Еңбексүйгіштікке тәрбиелеу негізінде қоғамға пайда келтіру сияқты абстрактілік үндеу ғана емес, өзі туралы, өзінің жақындары туралы қамқорлық та алынуға тиіс.

Экономикалық проблемаларды шешудегі басқа бір басымдық жастар кәсіпкерлігін дамыту болып табылады. Аталған мәселені шешуге күш-жігер жұмсау ауыл жастарының проблемаларын шешуге мүмкіндік береді, жастар өз проблемаларын ішінара шешу мүмкіндігіне ие болады. Сонымен қатар, жастар кәсіпкерлігін дамыту жазғы уақытта еңбекпен қамту мәселесін шешуге және жас мамандарды студенттік құрылыс және еңбек жасақтары қызметіне тарту арқылы оларды іс жүзінде даярлауға мүмкіндік туғызады.

Пайдаланған әдебиеттер:

1. Экономикалық, әлеуметтік және мәдени құқықтар туралы халықаралық пакт (Нью-Йорк, 16 желтоқсан 1966 ж.).
2. Сансызбаева Г.Н. Халықты әлеуметтік қорғау жүйесі және оның проблемалары/ Оқу құралы.-Алматы: Экономика,1998
3. Қазақстандағы халықтың тұрмыс деңгейі / А.А. Смайыловтың редакциясымен шыққан статистикалық жинақ.-Алматы ҚР статистика жөніндегі Агенттігі,2001

ӘЛЕУМЕТТІК ҚОРҒАУ ЖҮЙЕСІН ҚҰҚЫҚТЫҚ ЖӘНЕ АҚПАРАТТЫҚ ҚАМТАМАСЫЗ ЕТУДІ ЖЕТІЛДІРУ БАҒЫТТАРЫ

Болатов Сұңғат Болатұлы
Ғылыми жетекшісі:
Сарыбаева Әлия Хожанқызы – п.ғ.к

Кілт сөздер: әлеуметтік, қаржыландыру, қамтамасыз, сақтандыру.

Әлеуметтік қатер түрлері және төлемдер негіздері жөніндегі заңнаманы кезең-кезеңімен жүйелеу ұсынылып отыр. Азаматтардың жекелеген санаттарын қосымша қорғауға қатысты арнаулы заңнама әзірленетін болады. Әлеуметтік нормативтерді белгілеу әдістемесін одан әрі жетілдіру жоспарланып отыр. Әлеуметтік қорғау жүйесін реформалау бүкіл республика халқының мүддесін қозғайтын болғандықтан, халықты барлық мүдделі мәселе бойынша анық та толық ақпаратпен қамтамасыз етуге ерекше мән берілуі қажет. Халықтың арасында қажетті түсіндіру жұмысы әлеуметтік әріптестердің қатысуымен жүргізіледі.

Реформаланатын әлеуметтік қорғау жүйесінде әлеуметтік сақтандырудың рөлі артуын ескере отырып, халықты әлеуметтік қорғау жүйесінде ақпараттық қамтамасыз ету мен есепке алу маңызды мәселеге айналады.

Модель құрылымын жасау жоспарлануда, соған сәйкес жеке тұлғаның бірыңғай тіркеу коды арқылы азаматтың әлеуметтік төлемдерді алуы жүзеге асырылады, түрлі ведомстволарда қолданылып жүрген біредейлендірулер соған негіз болмақшы. Мұндай жүйенің өзекті элементі "Жеке тұлға" деген мемлекеттік дерекқор болып табылады, бұл инфрақұрылымды ұстауға арналған әкімшілік шығыстарын азайтуға, сақтандыру аударымдарын төлеу мен әлеуметтік төлемдерді алу құқығы арасында байланыс орнатуға мүмкіндік береді. Әлеуметтік қорғау жүйесінің мұқтаждары үшін актуарлық есептердің әдістемелік базасын жетілдіру жөнінде шаралар қабылданады (актуарлық есептер - сақтандыру ұйымының төлеу қабілеттілігі мен қаржылық тұрақтылығының қажетті деңгейін қамтамасыз ету мақсатында сақтандыру және қайта сақтандыру шарттары бойынша міндеттемелер мөлшерінің экономикалық-математикалық есептері).

Халықты әлеуметтік қорғау жүйесін қаржылық және институционалдық қамтамасыз етуді жетілдіру бағыттары Реформа аяқталғанға дейін мемлекет халықты әлеуметтік қорғау жүйесін қаржыландыру көзі болып қала береді деп көзделуде. Мұндай жағдай мемлекеттің қатысуының азаюына және әлеуметтік сақтандыру тетіктерінің дамуына қарай бірте-бірте өзгертін болады. Мемлекет барлық әлеуметтік төлемдердің толығын және уақытында төленуін бюджеттен қамтамасыз етеді.

Әлеуметтік сақтандыру жүйесін қаржыландыру әлеуметтік салық ставкаларын 3% азайту және сақтандыру аударымдарын қызметкер табысының 3% мөлшерінде енгізу есебінен жүзеге асырылады. Бұл ретте аударымдарды төлеушілер алғашқы кезеңде жұмыс берушілер болады. Әлеуметтік сақтандыруға аударымдарды дербестендіру қызметкердің, кәсіподақтардың және қызметкерлер бірлестіктерінің қаражаттардың аударылу процесін бақылауға ықыласын арттырады. Әлеуметтік сақтандыруға аударымдарды дербестендіру есебін енгізу әлеуметтік қорғау жүйесін реформалаудың аса маңызды шарттарының бірі болып табылады.

Әлеуметтік қамсыздандыру жүйесін мемлекеттік реттеу Қазақстан Республикасында әлеуметтік қорғаудың жаңа саясатын жүзеге асырудың негізгі қағидаты болып табылады. Жүйеге қатысушылардың қызметін бақылау мемлекетте қалатын болғандықтан, мемлекеттің рөлі мемлекеттік бюджеттен қаржыландырылмайтын әлеуметтік сақтандыру жүйесі мен жинақтаушы зейнетақы жүйесінің дамуы деңгейі жоғары болған жағдайдың өзінде де жетекші болады. Халықты әлеуметтік қорғау мәселелері жөніндегі уәкілетті мемлекеттік орган жинақтаушы зейнетақы жүйесі, әлеуметтік сақтандыру және қызметкердің өмірі мен денсаулығына келтірілген зиянды өтеу саласындағы әлеуметтік өлшемдерді өзгерту жөнінде шаралар қабылдау үшін актуарлық әлеуетті күшейтеді.

Әлеуметтік сақтандырудың міндетті түрлерін енгізу жүйеге қатысатын азаматтардың аударымдарын шоғырландыру үшін мамандандырылған институттарды құруды қарастырады. Шектелген ынтымақтастық қағидатына негізделген әлеуметтік сақтандыру жүйесі дамуының халықаралық тәжірибесін ескере отырып, халықтың толық қамтылуын және бүкіл жүйенің сенімділігін қамтамасыз ету, әкімшілік шығыстарды қысқарту мақсатында мемлекеттің 100 пайыз қатысуымен жабық акционерлік қоғам түрінде мемлекеттік әлеуметтік сақтандыру қоры (бұдан әрі – Қор) құрылмақ. Аударымдардың қатысуы мен мөлшерін жеке бақылау арқылы Қор қысқа мерзім ішінде еңбектің ресми секторын, соның ішінде жекеше ұйымдар үшін қызығушылық тудырмайтын шалғайдағы ауылдық аудандарды әлеуметтік сақтандырумен қамтуға мүмкіндік береді.

Пайдаланған әдебиеттер:

1. «Социальная работа: теория и практика» Москва 2004
2. « Социальное государство» Москва,2004
3. «Қазақстан -2030» стратегиясы
4. Жалғызбасты зейнеткерлер мен мүгедектерге арналған әлеуметтік тұрғын-үй туралы ереже. Алматы, 2002
5. 2001ж 7 наурызда жарияланған «Мемлекеттік әлеуметтік көмек туралы» ҚР заңы

ЖОБАЛАУ ІС-ӘРЕКЕТІ ҚҰРАЛДАРЫ АРҚЫЛЫ МЕКТЕПКЕ ДЕЙІНГІ ЕРЕСЕК ЖАСТАҒЫ БАЛАЛАРДЫҢ ТАНЫМДЫҚ ДАМУЫ

Даулетов Марат Абдималикович

Ғылыми жетекшісі: Молдахмет Құлахмет – п.ғ.д., профессор

Кілт сөздер: педагогика, психология ақыл-ой, төзімділік, көркемдік, жоба.

Жобалау әрекеті білім беру саласында жақында ғана пайда болып, және бір кең тарап жатқан әдістердің бірі. Оның негізгі бағыты, қандай да бір мәселені шешуде жетістікке жету. Жобалау әдісі арқылы ұйымдастырылған оқыту үрдісінде балалар шынайы өмірдің тәжірибесіне негізделген мәселені - ізденіске бағытталған әрекетке қатысып, нәтижеге жету барысында жаңа білімді, тәжірибені игеруге кеңінен мүмкіндік алады. Жобалау әдісі педагогикада жаңалық емес. Жобалау іс-әрекеті 19 ғасырдың 2 - ші жартысында АҚШ мектептерінде пайда болған. Оның негізін қалаған психолог – педагог Джон Дьюи.

Джон Дьюидің ілімін жалғастырушы – Колумбия университетінің профессоры Уильям Килпатриктің ойынша, жобалау іс-әрекеті балаларды өз жұмысының жемісін көруге ынталандыру арқылы өмірге дайындау. Еуропада кеңтараған жобалау әдістемесі біртіндеп қалыптасқан білім беру үдерісіне енгізіліп отыр. Жобалау әдісінің мақсаты:

- Мектеп жасына дейінгі балалардың жобалау іс-әрекетіне қабілеттерін дамытудың педагогикалық шарттарын анықтау, зерттеу жүргізу.

Ал міндеттері:

- экологиялық тәрбиелік бағыттағы жобалау іс-әрекетіне балалардың қызығушылығын қалыптастыру
- жобалау іс-әрекетін оқу - тәрбие үрдісіне енгізу.
- іс - тәжірибе жасау арқылы балалардың танымдылық белсенділігін дамыту мәселесінде туындаған қиындықтарды, ата -аналардың балалардың зерттеу іс-әрекетіне деген көзқарасын анықтау;

Балабақшада жобалау әдісі бізге не береді және не үшін қажет дейтін болсақ?

1. Мектеп жасына дейінгі балаларға сапалы тәрбие мен білім берумен қатар, педагогтардың шығармашылық ізденіспен бірге балалармен жұмыс жасау үшін жобалау іс – әрекетін балабақшаға енгізу керек.

2. Әр тәрбиеші осы жоба арқылы жұмыс жасаса, педагогтар мен балалардың және ата – аналардың бірлескен шығармашылығы болып табылды.

Жобалау әдісінің маңызы:

Бала жұмыс барысында шынайы объектімен және процеспен толық танысады. Ол баланың нақты жағдаяттарды шешуге, құбылыстарды терең танып білуге және жаңа объектілерді құрастыруға жетелейді. Жобалау

әдісін жүзеге асыру және оның мазмұның ашу үшін ерекше оқытудың формаларын пайдалану қажет. Олардың ішінде жетекші түрі еліктеу (имитация) ойыны деп аталады. Имитациялық ойын бұл еркін, адамды шынайы және табиғи қалыптаса ұстауға ықпал ететін балалардың өзіндік «мен» түсінігін қалыптастыратын шығармашылық, белсенділік, өздігінен дербес әрекет етуге бағыт беретін ойынның түрі.

Ойынның қызметі:

- психологиялық – балаға түсірілген күшпенен эмоционалды көңіл күүді үйлестіру; мұнда балаға көмектесе отырып өзіне және өзгелерге деген қатынасын өзгерту, психикалық көңіл-күйлеріне қарау;

- технологиялық – баланың ойлауымен қиял шындыққа жақындату.

Ойында бала өзіне қауіпсіз сезініп, психологиялық тұрғыдан еркін және өзінің дамуына ықпал ету қажет. Әдістемелік нұсқауларда сипатталған дәстүрден тыс техникаларды тиімді пайдалану, балалар үшін өте қызықты әрі шығармашылыққа жетелейтін жол болғандықтан оны жобалау әдісінде топтық және ұжымдық жұмыстарда пайдаланған маңызды болмақ.

Жобалау әдісі 3 кезеңнен тұрады

- 1 кезең – Даярлық кезеңі

- 2 кезең – Негізгі кезең

- 3 кезең – Қорытынды кезең

Қорытынды кезеңінде әрекеттің нәтижесін көрсететін, материалдық өнімді ұсынатын презентацияға дайындалу.

Пайдаланылған әдебиеттер:

1. Н.Рыжова «Экологическое образование в детском саду», Москва, 1989.
2. «Мектепке дейінгі білім» № 2, 2009.
3. 1. Ф.Н. Жұмабекова. «Мектепке дейінгі педагогика» [100-108 беттер]. 2012 жылы.
4. «Бала мен балабақша», Алматы, № 8, 2010ж.
5. ҚР білім беруді дамытудың 2011-2020 жылдарға арналған мемлекеттік бағдарламасы. //Егемен Қазақстан 2011 ж.

ҚАЗАҚСТАН РЕСПУБЛИКАСЫНДАҒЫ НАШАҚОРЛАР САНЫН АЗАЙТУҒА АРНАЛҒАН ШАРАЛАР

Джасаякбаева Динара Сырлыбаевна

Ғылыми жетекшісі: Алметов Нығметжан – п.ғ.д., профессор

Кілт сөздер: есірткі, шекара, нашақорлық, күрес, азайту.

Бүкіләлемдік нашақорлық пен есірткі бизнесіне қарсы күрес Күніне арналған «Біз – есірткісіз болашақ үшін» іс- шараларын өткізу туралы 2005-2007 жылдары нашақорлық пен есірткі бизнесінің алдын алу туралы Қазақстан облысының әкімдігі бекіткен аймақтық Бағдарламасын жүзеге асыру жұмыстары жүргізілуде.

Осы Бағдарлама негізінде 2007 жылғы 26 маусымда Бүкіләлемдік нашақорлық пен есірткі бизнесіне қарсы күрес Күні шеңберінде «Біз— есірткісіз болашақ үшін» ашық іс-шаралары болып өтті.

Іс-шаралардың мақсаты: балалар, жасөспірімдер және жастарды салауатты өмір салтын насихаттауға тарту, Қазақстан аймағында нашақорлықтың алдын алу, сүйіспеншілік сезіміне, өз Отанының, қаласының патриоттары болуға тәрбиелеу.

Аталған шаралар көлемінде плакаттар конкурсы, нашақорлыққа қарсы асфальтқа салынған суреттер конкурсы, психологиялық тренингілер өткізілді. Қатысқан балалардың ішінен көзге түскендері, футболкалар, бейсболкалар, арнайы белгілер, күнтізбелер, кітапшалармен марапатталды.

Өткен жылдар ішінде мемлекеттік басқару органдары, білім Департаменті, нашақорлық пен есірткі бизнесіне қарсы күрес жөніндегі облыстық Басқармасының бірлесе күш салуының нәтижесінде, сондай-ақ қоғамдық ұйымдар мен БАҚ –тың қатысуымен Қазақстан заңнамалары талаптарын орындауға деген көзқарас едәуір өзгерген.

2007 жылғы 26 маусымда жасөспірімдер Үйінде Бүкіләлемдік нашақорлық пен есірткі бизнесіне қарсы күрес Күніне арналған дөңгелек стол отырысы болып өтті. Нашақорлыққа қарсы суреттердің көрмесі ұйымдастырылып, «Жастар және нашақорлық» атты фильм көрсетілді.

Жамбыл облысында үстіміздегі жылдың 5 айында нашақорлыққа байланысты 200 қылмыс анықталды. Оның 89 есірткілік заттарды өткеруге байланысты болса, 12-і есірткі контрабандасына қатысты тіркелді.

Жамбыл облысы Қырғыз елімен қойы — қоралас, малы — аралас. Көрші елдердің арасындағы шекараның ұзындығы 90 шақырым. Шекара белдеуі, негізінен таулы, қыратты жерлермен өтеді. Бұл есірткі тасымалының жолын кесуде едәуір қиындық туғызады. Мысалы, жылдың басынан бері облыс аумағына бір ғана Қырғыз елінен 150 мың адам келген. Оның үстіне Тәжікстан мен Өзбекстан елдерінен шығатын есірткі саудагерлерінің “сүрлеуі” де облыстың авто-темір жол қатынастары арқылы өтеді. Ізін жасырып, өтіп кеткісі келетіндер көп. Осындай арам пиғылды алыпсатарлардың жолын кесу мақсатында мамыр айында “Канал-2006” деп аталатын кешенді жедел-профилактикалық операция өткізілді. Нәтижесі жаман емес: 18 қылмыс анықталды.

Жалпы, үстіміздегі жылдың 5 айында есірткілік заттарды шекарадан жасырын алып өтумен және сатумен айналысқан 18 азамат ұсталыпты. Оның көпшілігі Қырғыз Республикасының азаматтары болып табылды.

Атыраулық полицейлер есірткінің таралуын тежеу бағытындағы жұмыстарын Ресейдің Астрахань облысындағы әріптестерімен бірге өткізу үрдісін қалыптастырды. Өйткені, екі елдің шекаралас аудандары бір-бірімен аралас-құралас жатыр. Атыраудың Құрманғазы ауданы Астраханьның төрт бірдей ауданымен шекаралас, бір елден екіншісіне кеденшілердің, шекара-

шылардың көзіне түспей, оларды айналып өтетін жолдар жетерлік. Сондай жолдармен контрабандалық есірткі тасымалын өткізбеу үшін Атырау және Астрахань облыстарының полицейлері шекаралас аудандарда кең көлемдегі рейдтік шара өткізіп жүр. Мамырдың соңғы онкүндігінде Атырау облысында “Канал-2006” жедел-сауықтыру кешенді шарасының бірінші кезеңі өтті. Шара барысында есірткінің заңсыз айналымын айғақтайтын 14 қылмыс тіркеліп, 8 қылмыстық іс қозғалып отыр. Оның ішінде есірткі таратуға қатысты – 5, контрабандалық 2 факті анықталған. Бір апталық шара кезінде заңсыз айналымнан 72,95 грамм есірткі заттары (48,01 гр. марихуана, 24,94 гр. героин) тәркіленіпті.

Халықаралық нашақорлыққа қарсы күрес күні қарсаңында (26 маусым) ІІМ Есірткі бизнесіне қарсы күрес және есірткі айналымын бақылау жөніндегі комитеті еліміздегі бұқаралық ақпарат құралдарының жетекшілерімен кездесу өткізді. Мұндағы негізгі мақсат — аталған дерттің алдын алу жолында онымен тиімді жалпыхалықтық сипатта күрес жүргізу үшін бұқаралық ақпарат құралдарын ортақ іске тартып мүмкіншіліктерін терең пайдалану және оның қызметін барынша жете жұмылдыру.

Біз Халықаралық нашақорлыққа қарсы күрес күні алдында осы медиа-форумды өткізуге бел будық. Алдын ала ақпарат құралдарына өздеріміздің ұсынысымызды жолдадық. Соңғы уақыттары есірткіге тәуелді жандардың саны артып отыр.

Әрине, бұл салада бұқаралық ақпарат құралдарының қосып жатқан үлесі зор екендігі сөзсіз. Олар жас ұрпақтың бойында салауатты өмір сүру салтын қалыптастыруға барынша ат салысып келеді. Түрлі 53 БАҚ құралдары есірткіге қарсы насихат жүргізумен айналысуда. Дегенмен, дөңгелек үстел басында телеарналардан нашақорлыққа қарсы насихаттық бейнекөріністерді көрсетуге бөлінетін уақыттың өте қысқалығы айтылып өтті. Бүкіл ел болып, қоғам болып жұмылып кірісіп жатқан шаруаның өрге басуы үшін оған ортақ іс ретінде қарау керек. Сондықтан жастарды қатерлі дерттен сақтандыратын, нашақорлықтың алдын алатын бейнекөрсетілімдерді телеарналар халыққа тегін жеткізуі тиіс. Өйткені, бұл шаруаның бәрі халық үшін, біздің келешек ұрпағымыз үшін керек нәрсе.

Пайдаланылған әдебиеттер:

1. Жастармен жүргізілетін әлеуметтік жұмыстар. А.Н. Агафонов, Қ.Н. Меңлібаев.
2. Отбасымен әлеуметтік-педагогикалық жұмыс. М.Т. Баймұқанова.
3. Қазақстанның қысқаша статистикалық жылнама 2006 Алматы.
4. Статистический ежегодник. Астана 2007.
5. Егемен Қазақстан. 27 маусым, 2006 жыл.
6. Зиянды әдеттердің ұрпақ тағдырына әсері және денсаулық. Е. Керімбек. Білім 2003.

ЖҰМЫССЫЗДЫҚ ПЕН КЕДЕЙШІЛІКТІҢ ЭКОНОМИКАЛЫҚ МАЗМҰНЫ

Ержанов Жанболат Тореханович

Ғылыми жетекшісі:

Майгельдиева Шарбан Мусабековна – п.ғ.д., профессор м.а.

Елімізде «Кедейлік және жұмыссыздық» проблемасы толастар емес, бұлар ең басты мәселелердің бірі болғандықтан 2006 жылы Үкімет қаулысымен 2008-2010 жылдарға арналған кедейлік және жұмыссыздықпен күрес бағдарламасын бекітті. Алға қойған мақсатқа жету үшін жұмысбастылық және табысы аз азаматтарға атаулы әлеуметтік көмек көрсетудің белсенді саясаты іске асырылды.

Бағдарламаның басымды бағыттарының бірі қоғамдық – саяси тұрақтылық және елдің әлеуметтік-экономикалық тұрақты дамуының негізінде ел халқының өмір сүру деңгейін арттыру болып табылады. Бағдарламада кедейлік көлемін қысқарту, жұмыссыздық деңгейін төмендету, зейнетақы мөлшерін арттыру, зейнетақы жүйесін жетілдіру көзделді.

Қазақстан Республикасы Президенті Н.Ә. Назарбаев «2008-2010» ауыл жылы бағдарламасын бекітті. Яғни экономикалық даму ауылдан бастау алады. Ауылдағы халықтарға барынша қолдау көрсету, әлеуметтік жағдайын жақсарту мәселесі белсенді сипатқа ие болады. Ауылдағы жастарды жұмысқа тарту, оларды жұмыспен қамтамасыз ету әлеуметтік экономикалық жақсаруға, сонымен қоса артуына алып келеді.

Қазақстан Үкіметі кедейлікті азайту жөнінде міндеттеме қабылдады. Мыңжылдық дамуының екі мақсатында, Қазақстан қазірдің өзінде қол жеткізіп үлгерді, олар: жалпыға бірдей бастауыш білімі мен қамту және ер балалар мен қыздар үшін білім алудың тең мүмкіндігімен қамтамасыз ету. Өзге екі мақсат – күнкөріс минимумынан төмен табыстағы тұрғын халықтың үлесін сан жағынан азайту мен қауіпсіз ауыз суға қолдары жетпейтін жұртшылықтың үлесін кеміту – дұрысы, 2015 жылға дейін орындалса керек.

Жұмыссыздық және Кедейлік мәселесінің маңыздылығын түсіне отырып, Қазақстан Үкіметі әлеуметтік саланың дамуына көп назар аударуда: ол денсаулық сақтау, білім беру және халықты әлеуметтік қорғау салаларында қаржыландыру жүйесін жетілдіруге бағытталған орта мерзімді програмалар дайындалуда.

Кедейлік дегеніміз – күрделі құбылыс, оның әлеуметтік-экономикалық және мәдени психологиялық терең тамырлары бар. Кедейлік уақытпен кеңістікке қарай салыстырмалы. Кедейлікке баға берумен өлшеуді әр елдің дамуындағы тарихи жағдайларды ескеру арқылы жүргізу керек.

Кедейліктің негізгі себептері жұмыссыздықпен төмен деңгейдегі жалақы болып табылады. Рыноктағы жағдай жұмыспен қамту ауқымдарының артуы мен табыстарының ұлғайуына қарамастан кедейлікті

азайтуға ықпал етпейді. Есеп деректері бойынша, 2006 жылы 17,7 пайыздан астам қызметкерлер төмен жалақы алған, ол жалақы қызметкерлердің өздерінің де, олардың отбасылары туралы баламалы тұрмыс деңгейін қамтамасыз етпеген, оның үстіне төмен ақы төленетін қызметкерлер үлесі азды-көпті тұрақты күйде қалып отыр. Жалақының сатып алушылық қабілеті экономикалық көпшілік секторларында төменнен орташаға дейін құбылады. Тек қаржы және кен өндіру секторларында ғана жалақының жоғары сатып алу қабілеті байқалады. Өздерін-өздері жұмыспен қамтитын халықтың үлесі 36 пайызға дейін, яғни 2690 мың адамға ұлғайды. Өздерін жұмыспен қамтитын халық санының едәуір өсуі даму саласындағы жағдайды қиындатады, өйткені олар, қағида бойынша, төмен жалақы еншілейді және халықты әлеуметтік қорғау жүйесіне көбірек мөлшерде енгізілуі керек.

Жұмыссыздық күрделі әлеуметтік-экономикалық проблема ретінде қалып отыр. Жұмыссыздық деңгейін төмендеуіне қарамастан жастар мен әйелдер арасындағы жұмыспен қамтылу, ауылдағы жұмыссыздық пен созылыңқы жұмыссыздық зәру проблемалар қалпында қалды.

Тұрғындардың әлеуметтік экономикалық мәселелері өзгермелі, көп сипатты болғандықтан әлеуметтік сфераның халықтың жұмысбастылығы, өмір деңгейі, әл-ауқаты сияқты аса маңызды мәселелерге терең зерттеу және анықтау болып табылады. Осы мақсатта мынадай міндет туындайды, яғни жұмыссыздық мәселесін әлемдік дәрежедегі зерттеушілер еңбегін пайдалана отырып, белгілі бір нәтижеге жеткізе білу. Бұған себеп экономикалық тұрақсыздық емес, жұмысбастылықтың аздығы, халық арасында қылмыстың көптігі, жалақының аздығы, инфляция деңгейінің әліде болса жоғары мәртебеге ие болуы және паракорлықтың басылмауы.

Кедейшілік дегеніміз – күрделі құбылыс, оның әлеуметтік – экономикалық және мәдени – психологиялық терең тамырлары бар.

Пайдаланылған әдебиеттер:

1. Үкімет қаулысымен 2008-2010 жылдарға арналған кедейлігі және жұмыссыздықпен күрес бағдарламасы.
2. Краткий статистически ежегодник А: АСРК 2002
3. «Жұмыссыздықтың түсінігі және түрлері» А.О Альжанова А: 8

ТІЛ ДАМУ, САУАТ АШУ САБАҚТАРЫНДА ДА РОЛДІК, СЮЖЕТТІК ОЙЫНДАР РӨЛІ

Ерназарова Молдир Нурбековна

Ғылыми жетекшісі: Алметов Нығметжан – п.ғ.д., профессор

Кілт сөздер: педагогика, психология ақыл-ой, төзімділік.

Тіл дамыту, сауат ашу сабақтарында да ролдік ,сюжеттік ойындарды қолдануға болады. Ролдік ойындар мектепке дейінгі балалармен өмірінде

елеулі орын алады. Бұл ойындар ұзақта , қысқа да болуы мүмкін. Құрылымдық ойындар- балалар әрекетінің бір түрі. Оның негізгі мазмұны қоршаған өмірді алуан түрі құбылыстарды және соларға байланысты іс-әректтерді бейнелеу болып табылады. Құрлыс ойыны бір жағынан сюжетті-рөлді ойнауға ұқсас келеді. Балалар ойын үстінде көпірлер, стадиондар, темір жолдар, театрлар, цирктер т.б. ірі құрлыстар салады. Бала тәрбиесі қиын да, жауапты міндет. Ұрпақ тәрбиесі қоғамнан тыс, оқшау тұрған емес. Ол қоғамның, заманның бағыт- бағдармен, тыныс-тіршілігімен бірге жүріп отырады. Осы орайда кез-келген бүлдіршін үшін бала тәрбиесі ата-анасына берілген тәлім-тәрбиені одан әрі жалғап, жандыратыны сөзсіз.

Балалар үшін оқу да, еңбек те. Ойын - айналадағы дүниені танудың тәсілі. Ол балаларға өмірде кездескен қиыншылықтарды жеңу жолын үйретіп қана қоймай, ұйымдастырушылық қабілетін қалыптастырады. Сондықтан да мектепке дейінгі білім беру жүйесінде әр сабақта ойындарды пайдалану өте тиімді.

Сабақта жүргізілетін «Жалғасын тап» деген ойын толық емес сөйлем берілген кезде қолданылады. Балалар қабілеттеріне қарай сөйлемді жалғастырып әкетеді. «Ұйқасын тап» ойыны балаларды шығармашылыққа баулиды. Өлең жолдарының алғашқы қатары беріледі де, келесі қатарын балалар ойластырады. Ойын жүргізу аяқ астынан ойластырылмайды. Тәрбиеші белгілі мақсат көздеп, сабақ жоспарына енгізіп, арнайы көрнекіліктер дайындайды. Балаларды түгел қатыстыра отырып, оларды шешім қабылдауға, ойын үстінде тез ойлана білуге жетелеу-тәрбиешінің міндетті.

«Бала ойнау барысында өзінің кішкентай екеніне қарамастан оның ойлауы, іс-әрекеттері көп жағдайда ересек адамдар секілді көрінеді», - деп дәлелдеген. Осыдан-ақ ойын әрекетінің баланың даму сатыларына жетелейтінін көруге болады. Қорыта келгенде, әрбір ойын элементтерін балалардың деңгейіне қарай таңдап ала білсе, қолдана білсе болғаны.

Мектеп жасына дейінгі балалар білуге тиісті қарапайым білім негіздерін неғұрлым тереңірек меңгеріп отырып олардың ой- өрісін, білім дағдысы деңгейін, кеңейту, сана сезімін, таным қабылдау әрекетін дамыту, білімге қызығушылыққа баулып, баланың өздігінен еңбектену белсенділігін қалыптастыру қажет. Осындай мақсатта қоғам дамуының айқындайтын негізгі көрсеткіштердің бірі- ақпараттану болғандықтан, бүгінгі адамзаттың шығармашылық әрекетінің нәтижесі компьютердің де маңызы зор. Оқу іс-әрекеттерінде интербелсенді тақтаның мүмкіндіктерін пайдалана отырып, қызықты өткізуге тырысамын.

Инновациялық технологиялардың ерекшелігі – білімді жатқа меңгерту емес, балалардың өз бетінше меңгеруіне ұмтылатындығында. Ол есту, көру қабілеттерін арттыруға, сөздік қорын ауызша дамытуға бағытталады. Жаңа технологияларды пайдалана отырып оқыту арқылы балаларды мынадай жетістіктерге қол жеткіздім.

Әр бала өз бетімен жұмыс істеуге дағдыланды, әр баланың жеке қабілеті анықталды; бір-бірімен бәсекеге түсе алады, өзін – өзі бағалай алады, қорытынды жасай алады.

Білім саласындағы өзгерістерді нәтижелі шешу үшін, оқыту үрдісінде инновациялық технологияларын, соның ішінде шет елдік тәжірибелерді, З. А Михайлова, Мария Монтессори мектебінің элементтерін біз пайдаланып келеміз. Себебі, осы авторлардың педагогикасының негізі әдіс тәсілі дамытушы ортадағы балалардың еркін іс-қимылы, ойыны мен қызығушылығын дамытады.

Ойынның барлық кезеңдерінде баланың қабілеттерін дамытудың алдын алуға жағдай жасайды; өз деңгейіне өзінше көтеріле отырып, бала одан әрі нәтижелі дамиды. Бала ұқыптылыққа үйренеді, өз бетінше әрекет етуге тәрбиелейді, тез әрі тереңнен ойлау қабілетін дамытады.

Еліміздің өсіп –өркендеуіне сай, заман талабына жауап беретін рухани-адамгершілік қасиеттерін қалыптастырған, қоғамдық өмірге икемделген, білім мен өмір заңдылықтарын түсінген, қоғам мен мемлекет және отбасы алдындағы жауапкершілікті сезінетін, салауатты өмір салтын саналы түрде, таңдаған өркениетті елдің азаматын тәрбиелеу білім беру ұйымдарына жүктеледі.

Пайдаланылған әдебиеттер:

1. Әбенбаев С. Тәрбие теориясы мен әдістемесі .Алматы, Дарын 2004
2. Қалиев С., Майғаранова Ш., Бейсенбаев З., Мектептегі тәрбие жұмысының теориясы мен әдістемесі. Алматы 1999
3. Тәжібаева С.Ғ. Мектептегі тәрбие жұмысын ұйымдастырудың технологиясы. Алматы. «Ғылым» 2003
4. Қалиев С., Иманбекова Б.,Жұмабаева Ж. Тәрбие хрестоматиясы. 1-4сынып. Алматы: «Алматы кітап» 2004

МЕКТЕПКЕ ДЕЙІНГІ ПЕДАГОГИКА – МЕКТЕП ЖАСЫНА ДЕЙІНГІ БАЛАЛАРДЫ ДАМУ, ТӘРБИЕЛЕУ

Ескараева Камила Абдирахманована

Ғылыми жетекшісі:

Рысбаева Аршагуль Клышбековна – п.ғ.д., профессор

Кілт сөздер: білім беру ортасы, бейімделу, әлеуметтік қоғам, мекеме.

Мектепке дейінгі педагогика – мектеп жасына дейінгі балаларды дамыту, тәрбиелеу, оқыту және оның негізгі заңдылықтары туралы ғылым. Мектепке дейінгі педагогика пәнінің мақсаты, міндеттері, мазмұны. Негізгі педагогикалық ұғымдары «даму», «тәрбие», «оқыту», «білім беру», «қалыптастыру», «педагогикалық үрдіс». Мектепке дейінгі педагогиканың басқа ғылымдармен байланысы.

Мектепке дейінгі педагогика ғылымының өзекті мәселелері. Зерттеу кезендері. Теориялық және эмпирикалық зерттеу әдістері. Эмпирикалық зерттеу әдістері: бақылау, эксперимент, әңгімелесу, іс-құжаттарды зерттеу. Мектепке дейінгі ұйымда анықтау, қалыптастыру, бақылау эксперименттік зерттеу кезендері. Әдебиеттермен жұмыс. Жинақталған материалды өңдеу. Зерттеу әрекетінің нәтижелерін безендіру.

«Адам», «индивид», «жеке тұлға» ұғымдары. Жеке тұлғаның даму және қалыптасуы. Балалардың жеке тұлғасының дамуы мен қалыптасуына әсер ететін факторлар (тұқым қуалаушылық, орта, тәрбие).

Жеке тұлға дамуының жас кезеңдері, сәби және мектеп жасына дейінгі балаларға сипаттама. Балаларды дамуы мен қалыптасуында әрекеттің ролі. Белсенділігі. Мектеп жасына дейінгі балалар дамуында қарым-қатынастың орны.

Мектепке дейінгі тәрбиенің маңызы. Шет елдердегі мектеп жасына дейінгі тәрбиенің тарихи дамуы (Я. Л.Коменский, Г.Пестолоций, Р.Оуэн, Ф.Фребель,) Ресейдегі алғашқы балабақшалар(Л.К.Щлегер,

А.С.Симонович, Е.Н. Тихеева). Қазақстандағы алғашқы балабақшалар. Қазіргі Қазақстан Республикасында когамдық мектепке дейінгі тәрбиенің дамуы. Мектепке дейінгі ұйым типтері және олардың ерекшелігі.

Тәрбиеші мектепке дейінгі ұйымның оқу- тәрбие үрдісіндегі негізгі тұлға. Оның қызметі мен міндеттері. Тәрбиеші-педагог мамандығының тарихы. Тәрбиеші мамандығының әлеуметтік мәні. Педагогикалық әрекетіне сипаттама. Жеке тұлғалық сапалары. Тәрбиешілердің білімділігі, мәдениеттілігі, шеберлігі, кабілеттілігі, біліктілігі, әдептілігі, балалармен қарым-қатынас стилі, педагогикалық квалиметрия. Профессиограмма. Кәсіптік мінездеме. Мектепке дейінгі ұйымға тәрбиешіні теориялық және практикалық дайындау. Тәрбиеші-педагогтардың білімін жетілдіру жүйесі, жолдары.

Педагогикалық үрдіс. Мектепке дейінгі ұйымдағы педагогикалық үрдістің ерекшелігі. Мектепке дейінгі ұйымдағы педагогикалық үрдістегі балалар әрекеттерінің (ойын, оқу, еңбек, тұрмыстық) ұйымдастырылу үйлесімділігі. Күн тәртібі. Күн тәртібінің бірінші және екінші жартысын ұйымдастыру. Ертеңгілік қабылдау. Серуен және балалар белсенділігі. Мектеп жасына дейінгі балалардың ұйқысы және тамақтандыру әдістемесі. Мектепке дейінгі ұйымдағы педагогикалық үрдісті жоспарлау. Жоспардың түрлері.

Мектепке дейінгі балаларды тәрбиелеу бағдарламасы және қалыптасу тарихы. Мектепке дейінгі балаларды тәрбиелеу тұжырымдамалары. «Балбөбек» бағдарламасы. Балаларды мектепалды дайындау бағдарламалары және оқу-әдістемелік кешендер. Мектепке дейінгі білім беру стандарты. 1 жас және 6 жасаралығындағы балаларды оқыту және тәрбиелеудің базалық минимумы. Ресейдегі балама бағдарламалар. Қазақстандағы «Алғашқы қадам», «Зерек бала» және «Бәз мектепке

барамыз» бағдарламалары және мазмұнының ерекшелігі. Бейімделген (вариативті) бағдарламалар.

Сәби шақтың ерекшелігі. Пренаталдық педагогика - онтогенез туралы ғылым. Пренаталдық кезеңдегі дамудың маңызы. Шет елдегі және еліміздегі сәби шақтағы балардың дамуы мен тәрбиелеу мәселесінің теориялық негіздері. Психологиялық госпитализм. Мектепке дейінгі педагогика ғылымында сәби шақтағы балалардың ерекшелігі туралы зерттеулердің бағыттары. Халық педагогикасында сәби шақтағы балаларды тәрбиелеудегі салт-дәстүрлер. Сәби шақтағы балалардың үлкендермен қарым-қатынасының маңызы.

Нәрестелік шақтағы балалар тәрбиесі. Баланың жөргектегі тәрбиесі. Туғаннан 2,5-3 айға дейінгі кезеңге сипаттама. Нәрестенің күн тәртібі (тамақтандыру, сергіту сәттері, балалар ағзасын шынықтыру). Жандану кешені. 2,5-3 айдан 5-6 айға дейінгі кезеңдегі балалардың дамуы және тәрбиелеу ерекшелігі. 5-6 айдан 9-10 айға дейінгі кезеңдегі нәрестенің даму және тәрбиелеу. 9-10 айдан 1 жасқа дейінгі кезең. Бір жастағы балалардың күн тәртібін ұйымдастыру. Туғаннан бір жасқа дейінгі балалармен жүргізілетін тәрбие жұмыстары.

2 жастағы балаларға сипаттама. 1 жас - 1 жас 6 айдағы және 1 жас 6 айдан 2 жастағы балалардың дамуы және тәрбиелеу ерекшеліктері. Күн тәртібі. Қимылдары. Заттармен жасайтын әрекеттері. Тілінің дамуы.

3 жастағы балалардың дамуы және тәрбиелеу ерекшелігі. Дене бітімінің дамуы. Күн тәртібі. Өздігімен әрекеті. Үш жастағы балалар ойыны және балалармен қарым-қатынасы. Оқу әрекетін ұйымдастыру.

"Дене тәрбиесі", "дене дамуы", "дене жетілуі" ұғымдары. Мектеп жасына дейінгі балалардың дене тәрбиесінің теориялық негіздері. Дене тәрбиесінің мақсат міндеттері. Дене тәрбиесі құралдары. Қимыл-қозғалыс белсенділігі.

Шет ел ғалымдарының /В.Трейер, В.Штерн, К.Бюлер және т.б./ зерттеулеріндегі мектеп жасына дейінгі балаларға дене тәрбиесін беру мәселелері. Мектеп жасына дейінгі балалардың дене тәрбиесі туралы педагогтар мен педиатрлардың көзқарастары /Бенджиман Спок/. ТМД елдерінде дене тәрбиесінің теориясы мен тәжірибесінің қалыптасуы. (В.Г.Леви-Горниевская, П.Ф.Лесгафт, А.И.Быкова, Т.И.Осокина, Д.В.Хухлаева).

Пайдаланған әдебиеттер:

1. Болотина Л.Р, Комарова Т.С, Баранова С.П. Дошкольная педагогика.
2. Козлова С.А.Куликова.Т.А. Дошкольная педагогика. –М, 2000
3. Логинова В.И.Саморукова П.Г. Дошкольная педагогика. – М,1998. В 2х
4. Дошкольная педагогика / Под. Ред. тВ.И.Ядешко, Ф.А.Сохина. – М,
5. Жумабекова Ф.Н. Мектепке дейінгі педагогика: Оқу құралы. Астана:Фолиант, 2008.-336б.

МЕКТЕП ЖАСЫНА ДЕЙІНГІ БАЛАЛАРДЫҢ ЭСТЕТИКАЛЫҚ ТӘРБИЕСІ, ҚАЛЫПТАСУ ЖОЛДАРЫ.

Әбілда Айдана Еділқызы

Ғылыми жетекшісі: Алинбек Ардақ Зәуірбекқызы – п.ғ.к.

Кілт сөздер: педагогика, психология ақыл-ой, төзімділік, табиғат, қамқорлық.

Егеменді еліміздің болашағы жас жеткіншектердің білім дәрежесінің тереңдігімен өлшенеді. Қазіргі заманғы білім беру әлеуметтік құрылымының маңызды элементтерінің біріне айналды. Адамның жеке басын қалыптастыру негізі балабақшадан қаланатыны белгілі. Балабақшадан бастап балаларға білімнің қыры мен сырын жетік таныту, қабілеттерін шыңдау адамгершілік қасиеттерін дарытып Қазақстан Республикасының азаматы деген атаққа лайық болатындай етіп тәриелеу – біздің міндетіміз болмақ. Сондықтан да балабақшадан бастап балалардың жан-жақты дамуына басты назар аударылуы керек.

Эстетикалық тәрбие дегеніміз – баланың қоғамдық өмірде, еңбекте, табиғатта көркем өнерде бар әсемдікті сезіне білуге уйрету, тәрбиелеу деген сөз.

Эстетикалық тәрбие балаға қоршаған ортаның көркемдігін, адамның рухани сулулығын терең түсіндіре білу, сөйтіп оларды ойлау, қиялдау, сөйлеу қабылдау қабілетінің дамуына ықпал ету міндеттерін жүзеге асырады. Сонымен қатар жас ұрпақ әсемдікті, сулулықты түсініп одан ләззат алуға көркем өнер туралы біліммен мағлұматтармен қарулануға эстетикалық тәрбие арқылы мүмкіндік алады.

Эстетикалық тәрбие балалардың әсемдік жөніндегі түсінігін кеңейтіп сұлулықты сүйе білу, оны шығармашылықпен өмірге ендіре білу қабілетін, эстетикалық талғамын, қиялын дамытады. Эстетикалық тәрбие көркем өнер құралы ғана емес қоғамдық өмірдің, оқудың еңбектің, табиғаттың әсемдігін тану кезінде адамдармен қарым-қатынас үстінде тәрбиеленеді. Көркем шығарманы табиғат әсемдігін адамның жақсы тәртібін, тамаша мінез құлқын мәдениеттілігін көріп сүйсіну, қабылдау адамның адамгершілік парасатына эстетикалық сезімдеріне үлкен әсер етеді.

Әсемдікті сезіну баланың өмірін байтып, бір-біріне достық қарым-қатынас мәдениетін, талпынысын, белсенділігін тудырады. Эстетикалық тәрбиенің бала дамуының алғашқы сатысы, бала дүниеге келгенінен бастау жан-жақты дамыған ұрпақ тәрбиелеудің негізі болып табылады.

Жас ұрпақтың эстетикалық талғамын дамыту мынау – «жақсы, әдемі, алмынау – жаман, көріксіз» деп ауызша айтумен жүзеге асырылмайды, бала өнер шығармаларын түсініп, нәр алумен қатар табиғаттың өнердің, еңбектің, тұрмыстың, ән сазын, қолөнер шығармаларын танып білу, өзі жасау арқылы талғамы дамиды. Бұнда оқыту ісі ерекше роль атқарады. Сабакта балалар көркем әдебиет, музыка, кескіндеу туындыларымен танысады, әсемдік

әлеміне саяхат жасайды, содан рахаттанады, түсіну, көру, сезіну талғамы қалыптасады. Бұның өзі болашақтағы рухани дүниесінің баюына негіз болады.

Қазіргі таңда мектеп жасына дейінгі балаларды оқыту барысындағы мәселелердің бірі-балалардың эстетикалық талғамын дамыту, сол арқылы олардың бойында адамгершілік, мейірбандық, имандылық қасиеттерін қалыптастыру. Әр баланың көркемдік ойлау қабілітін дамыта отырып, шығармашылық, қиал сезімін дамыту. Ал, осы мәселелер балабақша қабырғасында әлі де болса өз мәнінде шешілмей келеді. Соның салдарынан балалардың сабаққа ынтасының төмендеуі, енжарлық етек алуда.

Балабақша тәрбиешілері эстетикалық тәрбиені кітап оқу, ән тыңдау, бейнелеу өнері мен театр, кино т.б. өнер түрлері арқылы көркем өнерге тарту, тағы басқа да жолдармен жүргізуге болатынын біліп қана қоймай, оны қалай жүзеге асыру тәсілдерін жан-жақты меңгеріп, жетілдіруі тиіс. Тәрбиеші эстетикалық тәрбиені балаларға өнер түрлерін меңгерту арқылы жүзеге асырады.

Бала өзін қоршаған ортадан әсемдікті сезінуі, оны бағалай білуге талпынуы бүкіл жан дүниесіне, сезіміне әсер етеді. Дегенмен, баланың көркем өнерге деген қабілетінің дамуы, оның шығармашылықпен ұштасуы, бала кезінен тәрбиенің сол түрлерімен айналыстыруға және жеке-дара ерекшеліктерін ескеріп, тәрбиені белгілі мақсатқа бағыттап жүргізуге байланысты.

Баланың эстетикалық мәдениеті және белсенділігі тұтас педагогик алық процесте дамиды. Сондықтан оның барлық еңбегі, демалысы эстетикалық бағытта тиімді ұйымдастырылса, ол өз өміріне әдемілік элементтерін енгізе алады.

Пайдаланған әдебиеттер:

1. Құлшанова С Табиғатты қорғау. \\\ Отбасы және балабақша. – 1993.№6
2. Керімбаева Р Табиғат. Бала. Тәрбие.\\\Отбасы және балабақша
3. Балабақшадағы экологиялық тәрбие /Отбасы және балабақша 1996.№11-12/
4. Көбеева Н «Бала және табиғат» \\\ Үйелмен және балабақша.-1993.№5.

МЕКТЕП ЖАСЫНА ДЕЙІНГІ БАЛАНЫҢ ТІЛ ДАМУЫНЫҢ ЕРЕКШЕЛІКТЕРІ

Әбсамат Еркебұлан Әділбекұлы

Ғылыми жетекшісі:

Майгельдиева Шарбан Мусабековна – п.ғ.д, профессор.а.

Кілт сөздер: *Тәрбиеші-педагог, білім беру ортасы, бейімделу, қоғам, ұйымдар.*

Мектеп жасына дейінгі баланың тамаша сезімінің дамуын тек қана дыбыс үндестігін дұрыс айтуды пайдалана білуімен шектестіріп қоймай, ол

өзінің тілін, оның әрі бейнелі түрде мәнерлеп оқуға немесе мәнерлеп сөйлеуге үйретіп, тырысуында.

Сөйлеу тілі – ауызша тілдің ең қарапайым түрі. Ол жағдайлық, эмоциялық сипатқа ие әрі қарапайым болып келеді, өйткені арнайы дайындықты қажет етпейді. Байланыстыра сөйлеуге үйрету эстетикалық тәрбиеге де әсер етеді: әдеби шығармаларды қайта әңгімелеп айту, балалардың дербес шығармалары тілдің бейнелігі мен мәнерлілігін дамытады, балалардың көркем-сөйлеу тәжірибесін байытады. Өз тілінің даму барысында балалардың тілі олардың әрекет және қарым-қатынас сипатымен байланысты. Мектепке дейінгі жастың соңына қарай тәрбиенің белгілі бір жағдайында бала тілді пайдаланып қана қоймай, сонымен қатар оның құрылысын түсіне бастайды, мұның өзі кейіннен сауат ашуды меңгеруде ерекше маңызға ие.

Соңғы жылдары көптеген мемлекеттерде ерте жастағы балалардың толыққанды дамуын, жан-жақты жетілуін қамтамасыз ету медицина, білім беру және әлеуметтік қорғау салаларының басты назардағы мәселесі болып отыр. Себебі дәл осы ерте жастағы кезеңде баланың физиологиялық, психологиялық тұрғыдан және тұлға ретінде қалыптасуының алғы шарттары қаланады. Мүмкіндігі шектеулі балаларға ерте жастағы көмек көрсетудің маңызын келесі факторлармен түсіндіруге болады: баланың дамуы белсенді динамикалық үдеріс, яғни дамуында кездесетін ауытқулар мен тежелістер арнайы жағдай жасау арқылы баланың орын толтыру мүмкіндігін жүзеге асырады; баланың орталық жүйке жүйесі өте бейімделгіш болғандықтан, олар жаңа ақпарат пен дағдыларды бойларына жылдам сіңіреді; өмірінің алғашқы жылдары бала ағзасының психикалық және моторлық қызметтері қарқынды дамиды. Осы факторлардың барлығы ерте жастағы кезеңнің дамыту мен түзету деңгейі маңызы зор екендігін дәлелдейді.

Арнайы әдебиеттер мәліметтерін қарастырып талдайтын болсақ, сөйлеу тілінің дамуы тежелген ерте жастағы балалардың саны артып келе жатқандығын көреміз. Әсіресе тұрақты түрде мектепке дейінгі мекемелерде тәрбиеленетін балдырғандар арасында сөйлеу тілінің дағдылары жеткілікті деңгейде қалыптаспағандығы анық байқалады. Осы балалардың сөйлеу тілін бағытты түрде түзету, олардың жалпы дамуының да бірде бір шарты болып табылады және екіншілік кемістіктердің пайда болуының алдын алады. Сөйлеу тілі тежелген ерте жастағы балалардың сөйлеу тілін дамытуға едәуір үлес қосатын бағдарлама дайындау бүгінгі таңда көкейкесті мәселелердің бірі деп санаймыз.

Қазіргі уақытта статистикалық көрсеткіштерге жүгінсек, жылдан жылға сөйлеу тіл кемістігі бар балалар саны және логопедиялық көмекті қажет ететін балалардың пайызы өсуде. Кез келген жаста сөйлеу тілінің бұзылуы танымдық іс-әрекеттің және адамның әлеуметтік бейімделу мүмкіншелігін шектейді. Бұл баланың жалпы жеке тұлға ретінде қалыптасуына әсер етеді. Оның зияткерлік дамуы және мінез құлқының

сипаттамасы жас шамасына жиі сай келмейді, ұжымдағы құрбы құрдастарымен қарым қатынасы қиындайды.

Тіл кемістіктерінің себебі сыртқы және ішкі зиянды күштері, себептері (факторлары) немесе екеуінің бірдей организмге әсер етуі деп түсінеміз. Сөйлеу тілін меңгеру әр балада әр түрлі кезеңде және әр түрлі уақытта өтеді. Бұл әр түрлі себептерге байланысты жеке үдеріс. Сөйлеу тілінің дамуының кешеуілденің себептері: жүктіліктің кезіндегі және туған кезіндегі патология, генетикалық себептердің ықпалы, есту мүшесінің зақымдануы, баланың психикалық дамуындағы жалпы артта қалуы, әлеуметтік депривацияның себептері (депривация — тәрбие мен қарым — қатынастың жеткіліксіздігі). Баланың сөйлеу тілі патологиясының негізгі себептері:

1) әртүрлі ішқұрсақ патологиясы іштегі нәрестенің дамуына зиянын тигізеді, сөйлеу тілінің ең ауыр кемістіктері іштегі нәрестенің 4 апталық пен 4 айлық аралығындағы дамуының бұзылуынан пайда болады. Іштегі нәрестенің дамуының бұзылуына анасының ауыр аяқ жүрген кезіндегі токсикоз, вирусты және эндокринді аурулар, жарақаттар, резус-фактор бойынша қанның сыйымсыздығы және басқалар әсер етуі мүмкін.

2) босану кезіндегі жарақаттану және босану кезіндегі асфиксия (оттектің жетіспеуі);

3) өмірінің алғашқы жылдарындағы әртүрлі аурулар;

4) бас сүйегінің жарақаттануы;

5) тұқым қуалаушылық факторлары;

6) әлеуметтік тұрмыстық жағдайларының қолайсыздығы.

Ерте жастағы балалармен тікелей жұмыс істейтін мамандардың байқауы бойынша соңғы жылдары сөйлеу тілі дер кезінде қалыптаспай, дамуында тежелуі бар балалар саны артуда. Сөйлеу тілінің тежелуі дегеніміз 4 жасқа дейінгі сөйлеу тілі дамуының нормадан қалуы (сәйкес келмеуі). Бұндай тежелістер түрлі себептерден болуы мүмкін. Мысалы, сөйлеу тіліне сұраныс болмаған жағдайда, яғни баламен ешкім сөйлеспесе немесе оның қалауы мен тілегін тауып біліп, өз қажеттілігін сөзбен айтуға ынталандырмаған кезде. Сөйлеу тілінің тежелуі осы қызметке жауап беретін жүйке жасушаларының баяу пісіп жетілуінен де, бас миының ауруы мен зақымдалуынан да болады. Жиі кездесетін себептердің бірі – есту қабілетінің зақымдануы. Сөйлеу тілі есту негізінде қалыптасқандықтан, естуінде ауытқулары бар баланың сөйлеу тілінің дамуында да тежелістер мен кемістіктер пайда болады.

Пайдаланған әдебиеттер:

1. Тебенова Қ.С. Дамуында ауытқулары бар балалар. — Қарағанды, 2003.

2. Крылова Н.Л., Корц М.А., Кузевич П.М. Работа воспитателя по развитию речи в повседневной жизни // Дефектология. — 1978. — № 5. — С. 65-71.

3. Кубрякова Е.С., Шахнарович А.М., Сахарный Л.В. Человеческий фактор в языке: Язык и порождение речи / АН СССР. Ин-т языкознания; Отв. ред. Е.С. Кубрякова. — М.: Наука, 1991. — 239
4. Кузнецова Э.В. Лексикология русского языка. — М., 1982.
5. Жұмабекова Ф.Н. Мектепке дейінгі педагогика. — Алматы, 2008.

ШЕТЕЛДІК ПСИХОЛОГИЯДАҒЫ БАЛАНЫҢ ПСИХИКАСЫН ДАМУДЫҢ НЕГІЗГІ ТӘСІЛДЕРІ

*Жакенова Ақтолқын Абилкасимовна
Ғылыми жетекшісі:
Молдахмет Құлахмет – п.ғ.д., профессор*

Кілт сөздер: Әлеуметтік рөлдер, іс-әрекеттер, нұсқаулар. Көптеген шетелдік теорияларды 3 тәсілге біріктіруге болады: 1) биогенетикалық бағытта бала табиғаты бойынша белгілі бір қабілеттерге, мінез-құлық ерекшеліктеріне, мінез-құлық формаларына ие биологиялық тіршілік иесі ретінде қарастырылады. Тұқымқуалаушылық оның дамуының барлық бағытын анықтайды - және оның қарқыны тез немесе баяулайды, ал оның шегі-бала дарынды болады, көп нәрсеге жетеді немесе орта деңгейге жетеді. Сәрсенбі, тәрбиеленіп жатқан бала айналады ғана шарты осындай бастапқыда предопределенного дамуы, қалай тәртіпті көрсеткен, яғни берілген балаға дейін туған.

Биологиялық бағыт аясында рекапитуляция теориясы пайда болды, оның негізгі идеясы эмбриологиядан алынды. Эмбрион (адам эмбрионы) өзінің ішілік тіршілігі кезінде қарапайым екі жасушалы организмнен адамға өтеді. Бұл теория Геккель заңына негізделген: онтогенез (жеке даму) - филогенездің қысқартылған қайталануы (тарихи даму).

Жас психологиясына өткен биогенетикалық заң баланың психикасының дамуын биологиялық эволюцияның негізгі кезеңдері мен адамзаттың мәдени және тарихи даму кезеңдерінің қайталануы ретінде елестетуге мүмкіндік берді. В. Штерн баланың дамуын былай сипаттайды: бала өмірінің алғашқы айларында сүтқоректілер сатысында; екінші жартыжылдықта ол жоғары сүтқоректілер - маймылдар сатысына жетеді; содан кейін - адам жағдайының бастапқы кезеңдері; қарабайыр халықтардың дамуы; мектепке түскеннен бастап ол адамзат мәдениетін игереді-алдымен ежелгі және ескі өсиет әлемінің рухында, кейінірек (жасөспірім кезінде) Христиан мәдениетінің фанатизмі және тек жетілу кезеңінде ол жаңа уақыт мәдениеті деңгейіне көтеріледі.

Дамудың үш сатысының теориясы (Карл Буллер):

- инстинкт;
- дрессура;
- ақыл.

Биологиялық фактор, ең алдымен, тұқым қуалаушылықты қамтиды. Баланың психикасында генетикалық тұрғыдан анықталған нәрсе туралы консенсус жоқ. Отандық психологтар кем дегенде екі тармақты мұра етеді деп санайды - темперамент және қабілеттер.

Қорытынды: негізгі фактор тұқым қуалаушылық болып саналады, бала пассивті объект ретінде қарастырылады.

2) баланың психикасының дамуына қарама-қарсы көзқарас элеуметтанулық (социогенетикалық) бағытта байқалады. Оның көзі - бұл идеялары философ ХУІІ ғасырдың Джон Локк. Ол нәресте балауыз тақтасы (немесе бос қағаз парағы) сияқты таза жанмен туылады деп сенді. Бұл тақтада мұғалім кез-келген нәрсені жаза алады, ал тұқым қуалаушылыққа бой алдырмайтын бала жақын ересектер көргісі келетін етіп өседі.

Қорытынды: қоршаған орта негізгі фактор ретінде қарастырылды, баланың белсенділігі ескерілмеді.

Әлбетте, екі тәсіл де - биологиялық және элеуметтік-гизаторлық - дамудың екі факторының біреуінің маңыздылығын төмендету немесе жоққа шығару арқылы біржақты әсер етеді.

3) Уильям Штерн екі фактордың конвергенция принципін алға тартты. Оның пікірінше, екі фактор да баланың психикалық дамуы үшін бірдей маңызды және оның екі жағын анықтайды.

Бұл теория қоршаған орта мен тұқым қуалаушылықтың арақатынасын қарастырды (Эйзенк дамуды 20% қоршаған орта және 80% тұқым қуалаушылық анықтайды деп санайды).

Бірақ конвергенция теориясы қарастырылмады:

- психикалық дамудың ішкі себептері;
- баланың белсенділігі, ол енжар деп санайды, бейімделеді)

Пайдаланған әдебиеттер:

1. Обухова Л. Ф. Жас ерекшелік психологиясы. – М.: Ресей, 2011, 414Б.
2. Божович л. и. тұлға және оның балалық шақтағы дамуы. - М., 1968.
3. Обухова л. Ф. балалар жас психологиясы: университеттерге арналған оқу құралы. - М.: Ресейдің педагогикалық қоғамы, 2000.-443 с
4. Эльконин д. Б. таңдалған психологиялық жұмыстар. - М., 1989.

МЕКТЕПКЕ ДЕЙІНГІ ТӘРБИЕ МЕН ОҚЫТУДЫҢ ЖАҢАРТЫЛҒАН МАЗМҰНЫ ЖАҒДАЙЛАРЫНДА БІЛІМ БЕРУ ПРОЦЕСІ

Жақсыбек Әскербек Ияқпекұлы

Ғылыми жетекшісі: Алипбек Ардақ Зәуірбекқызы – п.ғ.д.

Кілт сөздер: *Тәрбиеші-педагог, білім білім беру ортасы, бейімделу, қоғам, ұйымдар.*

«Мектепке дейінгі ұйымдар қызметінің үлгілік қағидалары» ҚР Білім және ғылым министрінің 2018 жылғы 30 қазандағы № 595 бұйрығына

сәйкес мектепке дейінгі ұйымдарда (МДҰ жанындағы шағын орталықтарда):

-1 қыркүйектен 30 мамырға дейін Үлгілік оқу жоспарына сәйкес тәрбиелеу – білім беру процесі іске асырылады;

-1 маусымнан 31 тамызға дейін – жазғы сауықтыру кезеңі.

Жаз айларында білім беру процесінің мазмұнын қайталау жүргізіледі және шығармашылық, ойын, тәжірибелік-эксперименттік әрекетке ерекше назар аударылады.

Мектепке дейінгі ұйымда білім беру процесінің мазмұны Мектепке дейінгі тәрбие мен оқытудың мемлекеттік жалпыға міндетті стандартына сәйкес қамтамасыз етіледі.

Білім беру процесінің негізгі міндеттері:

- мектепке дейінгі білім беру сапасын арттыру;
- мектепке дейінгі ұйымда балалардың табысты бейімделуі мен дамуы үшін жағдай жасау;
- коммуникативтілік, креативтілік, сыни ойлау, ынтымақтастық және командада жұмыс істей білу дағдыларын меңгеру;
- балаларды жалпы адамзаттық және ұлттық құндылықтарға баулу.

«Білім туралы» ҚР Заңына сәйкес мектепке дейінгі тәрбие мен оқыту отбасында, мектепке дейінгі ұйымдарда, жалпы білім беретін мектептердің, лицейлер мен гимназиялардың мектепалды даярлық сыныптарында іске асырылады (30-бап 2-тармақ).

Мектепке дейінгі ұйымда оқу жылының басталуы мен аяқталуын сәйкестендіру үшін 1 қыркүйекке дейін толық жасқа жетуді ескере отырып, мынадай жас кезеңдері бойынша топтарды жасақтау қажет:

1) бөбек жасы –0-3 жасқа дейін:

нәрестелік жас - туғаннан бастап;

ерте жас – 1 жастан (ерте жас тобы);

кіші жас – 2 жастан (кіші топ);

2) мектепке дейінгі жас – 3-6 жас:

мектепке дейінгі орта жас – 3 жастан (ортаңғы топ);

мектепке дейінгі ересек жас – 4 жастан (ересек топ);

мектепалды жасы - 5 жастан (мектепалды топтары, сыныптары) .

Үлгілік бағдарлама мазмұнын іске асыру балалардың жас және жеке ерекшеліктерін ескере отырып, оларды жан-жақты дамытуға бағытталған «Денсаулық», «Қатынас», «Таным», «Шығармашылық», «Әлеумет» білім беру салаларын кіріктіру негізінде жүзеге асырылады.

Ұйымдастырылған оқу қызметін өткізуге қойылатын талаптар:

Мектепке дейінгі ұйым топтарында апталық оқу жүктемесінің ең жоғарғы көлемі:

- ерте жас тобы балалары үшін (1 жастан бастап) –7 сағат;

- кіші топ балалары үшін (2 жастан бастап) –9 сағат;

- ортаңғы топ балалары үшін (3 жастан бастап) –12 сағат;

- ересек топ балалары үшін (4 жастан бастап) –14 сағат;

- мектепалды даярлық топтары мен сыныптары балалары үшін- (5 жастан бастап) –20 сағат.

Түрлі жас топтарында ұйымдастырылған оқу қызметінің ұзақтығы:

- ерте жастағы балалар үшін – 7-10 минут;
- кіші жастағы балалар үшін – 10 – 15 минут;
- мектепке дейінгі орта жас балалары үшін – 15 - 20 минут;
- мектепке дейінгі ересек жас балалары үшін – 20 - 25 минут.
- мектепалды жасы балалары үшін - 25-30 мин.

Стандарт мазмұнында 2-тараудың 10-тармағы қайта қаралды:

- «Қатынас» білім беру саласынан «Драма» ұйымдастырылған оқу қызметі алынып тасталды;

- «Әлеумет» білім беру саласынан «Экология негіздері» ҰОҚ алынып тасталды.

Стандарттағы өзгерістер негізінде «Мектепке дейінгі тәрбие мен оқытудың үлгілік оқу жоспарларын бекіту туралы» Қазақстан Республикасы Білім және ғылым министрінің 2012 жылғы 20 желтоқсандағы № 557 бұйрығына өзгерістер мен толықтырулар енгізілді:

- «Көркем әдебиет» ҰОҚ-1-сағат;
- Инвариативтік бөлімнен «Шет тілі» ҰОҚ вариативтік бөлімге ауыстырылды;
- «Қоршаған ортамен танысу» ҰОҚ-0,5 сағат.

Осыған байланысты Мектепке дейінгі тәрбие мен оқытудың үлгілік оқу бағдарламасына өзгерістер енгізілді:

- «Драма» ҰОҚ-нің міндеттері «Көркем әдебиет» ҰОҚ-нің міндеттеріне енгізілуі есебінен шешіледі;
- «Экология негіздері» ҰОҚ-нің міндеттері «Қоршаған ортамен танысу» ҰОҚ-нің міндеттеріне енгізілді.

Барлық жас топтарында Үлгілік оқу жоспарына сәйкес апталық оқу жүктемесінің көлемі сақталған.

Пайдаланған әдебиеттер:

- 1.Әбенбаев С. Тәрбие теориясы мен әдістемесі .Алматы, Дарын 2004
2. Қалиев С., Майғаранова Ш., Бейсенбаев З., Мектептегі тәрбие жұмысының теориясы мен әдістемесі. Алматы 1999
- 3.Тәжібаева С.Ғ. Мектептегі тәрбие жұмысын ұйымдастырудың технологиясы. Алматы. «Ғылым» 200
4. Қалиев С., Иманбекова Б.,Жұмабаева Ж. Тәрбие хрестоматиясы. 1-4сынып. Алматы: «Алматы кітап» 2004

МЕКТЕПКЕ ДЕЙІНГІ ЕРТЕ ЖАСТАҒЫ ТОПТАРДА ПӘНДІК-ДАМУ ОРТАСЫН ҚҰРУДЫҢ МАҢЫЗЫ

Жамбул Мадина Абдуразаққызы

Ғылыми жетекшісі:

Искакова Парида Қуандыққызы – п.ғ.д., доцент

Кілт сөздер: білім беру ортасы, мінез-құлық, бейімделу, әлеуметтік қоғам.

Мектеп жасына дейінгі баланы дамытатын, өсіретін, әрі тәрбиелейтін, бала бойындағы қасиеттер мен мүмкіндіктерді ашып, олардың өнегелі, тәрбиелі болып өсуіне мектепке дейінгі тәрбиенің тигізер әсері зор. Мектепке дейінгі кезеңде баланың зияткерлік, тұлғалық, эмоциялық дамуы жүзеге аса бастайды. Мектепке дейінгі тәрбие мен оқытудың мақсаты осы жас кезеңінде тұлғаның қалыптасуы үшін қажетті алғашқы білім, білік және дағдыларды қалыптастыру. Мектепке дейінгі ұйымдардың маңызды міндеті әр баланың шығармашылық қызметін қамтамасыз етуге, балаға өзін толық жетілдіруге және өзінің белсенділігін көрсетуге, балалармен дамытушы ортаны ұйымдастыру арқылы тәрбиелеу жұмысының дамытушы әсерін арттыруға және педагогикалық үдерісті жетілдіруге мүмкіндік береді. Бүгінгі күні мектепке дейінгі ұйымдарда пәндік-дамытушы ортаны құру арқылы балаларды тәрбиелеу мен оқытуда отандық педагогика және психологияның бай тәжірибесі жинақталған, мектепке дейінгі және ерте жастағы балалар үшін дидактикалық құралдар және дамытушы ойыншықтар жүйесін құру.

Пәндік – дамытушы орта-бұл мектеп жасына дейінгі балалардың тұлғалық, эмоциялық, әлеуметтік және зияткерлік дамуын қамтамасыз ететін жағдайлардың жүйесі.

Қоғамның қазіргі сұранысына сәйкес мектепке дейінгі ұйымдардағы ерте жас бөбекжай топтарға деген сұраныс артып келеді. Бұл сұранысты қамтамасыз ету дәстүрлі әдістер арқылы ғана емес, сондай-ақ заманауи тұжырымдамаларды қолдана отырып жүзеге асырылады. Ерте жастағы балаларды дамытуда пәндік-дамытушы орта маңызды фактор болып табылады. Бала толыққанды дамуы үшін балалар әлемді жарқын, қанық әсермен қабылдайтындай жағдай жасау қажет. Ерте жастағы балалар тобында пәндік-дамытушы ортаны құру баланың толыққанды дамуы үшін, жетекші іс-әрекет түрлерін танымдық және нәтижелі іс-әрекет, заттық және сюжетті-бейнелі ойындарды іске асыру үшін қажетті жағдай болып табылады. Ерте жастағы балалардың режимдік процестер мен ұйымдастырылған оқу қызметінен бос уақыттарының барлығы дербес іс-әрекетпен толықтырылуы қажет. Осы кезеңдегі дербес іс-әрекет әртүрлі болуы мүмкін. Олар: сюжетті-рөлдік, дидактикалық, құрылыс ойындары, қимылдар, бақылаулар, кітаптармен суреттер қарау, танымдық әрекеттер,

бейнелеу өнері, өзіне-өзі қызмет ету элементтері, ересектердің тапсырмаларын орындау.

Баланың дамуы – тәрбиелеу мен оқыту үрдісі барысында ересектермен және құрдастармен алуан түрлі формадағы педагогтар ұйымдастыратын белсенді қарым-қатынаста, мазмұндық әрекеттерде іске асырылады. Баланың айналасында, ол өмір сүретін және білім алатын арнайы пәндік-дамытушы ортасы құрылады.

Бұл ортада мектепке дейінгі жастағы бала жан-жақты дамиды, сезімталдық қабілеттерін қалыптасады, өмірлік тәжірибе жинайды, түрлі заттар мен құбылыстарды реттеуге және салыстыруға үйренеді. Ересектер ерте жастағы балаларды заттар әлеміне енгізеді, олардың қызметі мен неге арналғандығымен таныстырады, қоршаған ортаны тануға бағытталған іс-әрекеттерін ынталандырады.

Осыған байланысты, күннің кез-келген уақытында өз қалауынша заттармен әрекет етуге ойнауға, қозғалу мүмкіндігіне ие болатын пәндік-ойын дамытушы ортасымен қамтамасыз етілуі қажет. Сол себепті, пәндік дамытушы орталықтарды қозғалыс белсенділігін қажет ететін ойышықтармен және жабдықтармен қамтамасыз етіп, олардың орындарын жиі ауыстырып, санитарлық өңдеу тәртібін сақтау қажет. Баланың қолы жететін жерге автодидактикалық, ойын материалдарын орналастырып, ойын бөлмелерінде өзгертуге жеңіл тақырыптық дамыту орталықтарын: «Желілі - рөлдік ойындар бұрышы», «Сенсорлық ойындар бұрышы», «Табиғат бұрышы», «Құм және су» «Кітап бұрышы», «Қуыршақ» , «Сәндену бұрышы» «Оқшаулану бұрышын» жабдықтауға болады.

Әрбір орталықта балалардың жеке қажеттіліктеріне, қызығушылықтарына, тәрбиелеу және дамыту міндеттеріне сүйене отырып, дидактикалық және ойын материалдары іріктеледі. Ерте жастағы балалардың дамуында заттық-кеңістіктік дамытушы орта зор мәнге ие.

Пайдаланған әдебиеттер:

1. Қазақстан Республикасы мектепке дейінгі тәрбие мен оқытудың мемлекеттік жалпыға міндетті стандарты. Астана 2016 жыл.
2. Мектепке дейінгі тәрбие мен оқытудың үлгілік оқу бағдарламасы. Астана .2016 жыл.
3. Мектепке дейінгі балалық шақ.
4. Мектепке дейінгі ерте жастағы балаларды дамытуға арналған дамытушы ортаны құруға арналған талаптар.

КІШІ МЕКТЕП КЕЗДЕГІ СЕНСОРЛЫҚ ТӘРБИЕЛЕУ – ЖАЛПЫ ТӘРБИЕЛЕУДІҢ НЕГІЗГІ ТҮРІ

Жаңабай Құралай Нуржанқызы

Ғылыми жетекшісі:

Кабекеева Кымбат Калиевна – PhD доктор

Кілт сөздер: *Тәрбиеші-педагог, ойын іс – әрекеті, білім беру ортасы, бейімделу, ұйымдар.*

Осы кездегі сенсорлық тәрбиелеу – жалпы тәрбиелеудің негізгі түрі.

Барлық жаңа әсерлер түсімін қамтамасыз ете отырып, ол тек сезім мүшелерінің дамуына ғана емес, баланың қалыпты тұлғалық және психикалық дамуы үшін өте қажет. Әсерлер түсімі шектеулі болса, балалар жалпы дамуын кідірететін «сенсорлық ашығуға» тап болатыны белгілі.

Екі-үш жасқа келгенде сенсорлық тәрбиелеудің міндеттері күрделене бастайды. Жас баланың сенсорлық эталондарды меңгеруге дайын емес болса да, онда заттардың түсі, көлемі, пішіні туралы ақпараттар қорлана бастайды. Бұл ұғымдардың әр алуан болғаны маңызды. Бұл дегеніміз-баланы қасиеттердің барлық негізгі түрлерімен – алты түспен (көгілдір түсті алып тастаған жөн, өйткені балалар оны көк түспен шатастырады), ақ және қара түспен, шеңбер, төртбұрыш, сопақ, тіктөртбұрыш сияқты пішіндермен таныстыру деген сөз.

Мектепке дейінгі тәрбиелеу тәжірибесінде балаларды екі-үш түспен және пішінмен таныстырып, балалардан оларды есте сақтап, дұрыс атауын талап ету сияқты ескірген беталыс әлі де кездеседі. Қазіргі заманғы зерттеулер көрсеткендей, мұндай оқыту баланың сенсорлық дамуына аз себеп болады, заттардың қасиеттері туралы ақпараттардың аясын шектейді. Онымен қоймай, әртүрлі қасиеттерді жаттау олардың басқа түрлеріне балалар назар аудармайды. Нәтижесінде қабылдаудың өзіндік қателіктері пайда болады: егер бала мысалы-сары түсті білсе, бірақ қызыл сары түсті білмесе, ол қызыл сары түсті қателесіп сары- деп қабылдайды.

Балаларды заттардың әртүрлі қасиеттерімен таныстыра отырып, есте сақтауларын және олардың атауларын қолдануды талап етпеген жөн. Бастысы, бала заттардың қасиеттерін олармен әрекеттесу барысында ескере білсе болғаны. Егер ол үшбұрышты «бұрыштама» немесе «шатыр» деп атаса, оқасы жоқ. Тәрбиеші балалармен жұмыс кезінде пішіндер мен түстер атауын қолданады, бірақ мұны балалардан талап етпейді. Балалар мынадай сөздерді түсінсе жеткілікті: «пішін», «түс», «мынадай». Мұнда заттардың көлемімен таныстыру артық. Көлемнің «мүлдем» маңызы жоқ. Ол басқа заттардың көлемімен салыстыруда қабылданады.

Баланың назарын заттардың қасиеттеріне аудару үшін заттармен мынадай әрекеттер ұйымдастырған тиімді: қажетті нәтижеге қол жеткізу үшін заттарды пішіні, көлемі бойынша орналастыру керек, олардың ұқсастығы немесе ұқсамайтынын анықтау керек. Мұны балалар алғашында

көзбен орындай алмайды. Сондықтан оларға заттарды пішіні мен көлемі бойынша салыстыру үшін бірінің үстіне бірін қою ұсынылады. Сыртқы салыстырудан балалар біртіндеп көзбен салыстырға ауысады.

Үш жастағы балалар қарапайым өнімді әрекеттерді орындай алады (мозаика құрастыру, құрылыс материалдарынан қарапайым заттарды жинау). Бірақ ол кезде олар көрген заттар мен қолданылатын материалдардың қасиеттеріне аса назар аудармайды, өйткені олардың маңызын түсінбейді және оған назар салмайды. Сондықтан балаларды қарапайым тапсырмаларды орындауға үйрету кезінде, әр бала пішін, көлем, түс – заттардың тұрақты белгілері екендігін ұққан жөн. Үш жас кезінде балаларды сенсорлық тәрбиелеудің дайындық кезеңі аяқталады және ары қарай олардың сенсорлық мәдениетті жүйелі меңгеруді ұйымдастыру басталады.

Үш жастан бастап балаларды сенсорлық тәрбиелеуде негізгі орында оларды жалпыға ортақ сенсорлық үлгілермен және оларды пайдалану тәсілдерімен таныстыру тұрады.

Түсті қабылдау аясында сенсорлық үлгілер ретінде хроматикалық (түсті) түстер қолданылады (қызыл, қызыл сары, сары, жасыл, көгілдір, көк, күлгін) және ахроматикалық түстер – ақ, сұр, қара.

Хроматикалық түстер спектрде қатаң кезекпен қызылдан күлгінге қарай сәулелік толқынына байланысты орналасқан. Хроматикалық түстер екіге бөлінеді – жылы (қызылдан сарыға дейін) және суық реңктер (жасылдан күлгінге дейін).

Пайдаланылған әдебиеттер:

1. Ерте жастағы (1 жастан бастап 3 жасқа дейінгі) балаларды тәрбиелеу мен оқытуға арналған «Алғашқы қадам» бағдарламасы. Астана, 2010 ж.

2. Қазақстан Республикасының Мемлекеттік жалпыға міндетті мектепке дейінгі тәрбие мен оқыту стандарты. Астана, 2012 ж.

3. Линькова М.Н. Методические рекомендации к программе воспитания и обучения детей раннего возраста (от 1 до 3 лет) «Алғашқы қадам». Астана, 2009 г.

ДЕНСАУЛЫҚ САҚТАУ ТЕХНОЛОГИЯЛАРЫНЫҢ КЕШЕНДІ ЖҮРГІЗУДІҢ БАСТЫ МАҚСАТЫ

Жарасбаева Мейрамхан Нұрсұлтанқызы

Ғылыми жетекшісі:

Арымбаева Кулимхан Маликовна – п.ғ.д., профессор

Кілт сөздер: педагогика, психология ақыл-ой, төзімділік дамыту, қамқорлық.

Баланың дені сау, салмақты, дене дамуы мықты, тәбеті жақсы, ұйқысы толыққанды болып өсуі үшін күн тәртібін қатаң сақтау қажет. Бұл

балаға балалық шақтан бастап ағзасын кез — келген ауруға қарсы тұруына маңызды. Себебі ағзада барлық өмірлік әрекеттер белгілі бір тәртіппен жүріп отырады. Жүрек ырғақты жұмыс жасайды, жиырылуы — босауы, тыныс алу, дем алумен — дем шығару кезектеседі, асқазандағы аста белгілі уақытта қорытылып отырады.

Жалпы табиғатта барлық жағдайлар белгілі реттілікпен жүреді: жыл мезгілдерінің, күн мен түн ауысуы...

Міне, сондықтан мектепке дейінгі мекемелерде күн тәртібі сақталуға қатаң көңіл бөлінген. Шынықтыру – сауықтырудың да тәртібі болған жағдайда ғана баланың ағзасына тиімді болады.

Мектепке дейінгі ұйымындағы денсаулық сақтау педагогикалық технологияларына келсек, мектепке дейінгі кезең – бала ағзасының өте қарқынды дамитын кезеңі екенін білеміз. Яғни осы жас шамадағы баланың ағзасының барлық жүйке жүйелері мен дене мүшелерінің, жүйкелік — психикалық дамуы қалыптаса түскен кезі. Сондықтан да мектепке дейінгі ұйымда денсаулық сақтау іс — шаралары кешенді де жүйелі жүргізілуі қажет. Сонда ғана жаңа өсіп келе жатқан өскелең ағза сыртқы факторлар әсеріне төтеп бере алатын болады.

Денсаулық сақтау технологияларының кешенді жүргізудің басты мақсаты. Мектепке дейінгі балалардың қимыл — әрекеттерін жетілдіріп, оның ағзасын суыққа төзімді болуға жаттықтыру. Дені сау баланы өсіруде бірнеше бағыттар алынды. Балалар ауруларын төмендетуге мүмкіндіктер жасау үшін педагогтардың кәсіби — шеберліктерін өрлету және де ата — аналармен ынтымақтаса отырып, шынықтыруды кешенді ұйымдастыру

Бұл іс — шаралар барлық білім салаларымен байланыстырып, әрекеттестіріп жалпы «Денсаулық сақтау технологиялары» деп аталады.

Шынықтырудың негізгі міндеттері. Баланың тұлғалық ерекшелігін ескере күш — қайраттарын қалыптастыру және денсаулығын шынықтыруды жүзеге асыру. Бұл міндеттерге, тек шынықтыру шараларының кешенді түрде өткізгенде ғана нәтижеге қол жеткізді, яғни балабақшадағы баланың болған бір күні — оның ағзасына пайдалы дәрумендерді енгізіп асмәзірін түрлендіріп, оны балаға жеткізу, қарапайым шынықтыру мен қатар арнайы жоспарланған шараларды, қимыл — әрекеті үйлесімді ұйымдастырылады.

Баламен шынықтыру шараларын ұйымдастыру алдында бірнеше ережелерді сақтау керек:

Дені сау баламен шынықтыруды жүйелі жүргізу, оның теріс эмоциясын (үрей, жылау, мазасыздық) тудырмайтын және біртіндеп үдетіп, ұзартылып, медбике мен педагогтың қатаң қадағалауында болуы қажет.

Қазақстан Республикасының Бала құқықтары туралы конвенция әлемдік тарихта ең көп ел қабылдаған құжат және балалардың құқықтарын жан-жақты анықтайтын халықаралық деңгейдегі жалғыз құжат болып табылады. Конвенцияның негізгі қағидалары барлық балалардың өмір сүруге, дамуға, қорғалуға және кемсітуден азат болуға тең құқылы болуын көздейді.

«25 жыл бойы БҚК ЮНИСЕФ ұйымының Қазақстан Республикасы үкіметімен ынтымықтастығының іргетасы болып келеді. БҚК балаларға мейірімді қоғам құрудың жұмыс құралына айналды. Конвенцияны іс жүзінде іске асыру қазақстандық балалардың осымен бірнеше буынының өміріне оң өзгерістер келуіне септесті», — деп атап өтті Қазақстандағы БҰҰ Өкілі Юрий Оксамитный. «Атап айтқанда, балалар өлім-жітімі бес еседен астам азайды, инклюзивті білім беру дамып келеді, әлеуметтік қорғау жүйесі жетілдіріліп жатыр. Жақында Қазақстан АИТВ жұқпасының анадан балаға таралуынан ада ел ретінде сертификаттаудан өтеді. Бүгін туылған балаларда тіршілік ету, қамқор отбасында дені сау, білімді болып өсу мүмкіндігі 25 жыл бұрынғы жағдаймен салыстырғанда әлдеқайда жоғары», деп қосты ол.

Қазақстанда балалардың, соның ішінде, психикалық және физикалық даму ерекшеліктері бар балалардың, ұрымтал жағдайдағы балалардың және заңмен байланысқа түскен балалардың құқықтарын қорғау саласындағы заңнаманы жетілдіру жалғасып келеді. Бала құқықтары жөніндегі уәкіл институтының құрылуы бірқатар күрделі мәселелер, мысалы, балалар мен жасөспірімдердің психикалық денсаулығын нығайту, балаларға зорлық-зомбылық көрсетудің алдын алу ведомствоаралық жұмыста көрініс тауып, үкіметтің, парламенттің, халықаралық ұйымдардың және азаматтық сектор ұйымдарының күшін біріктірді. Жеткен жетістіктерді талқылауға қоса, БҚК қабылдану мерейтойы – жаңа міндеттерді анықтау және басымдықтарды айқындау мүмкіндігі. Олардың ішінде: балалардың құқықтарын жүзеге асыру бойынша серіктестерді және мақсаттарды біріктіретін балалардың құқықтарын қорғау жөніндегі бірыңғай ұлттық стратегияны жасау және жүзеге асыру, сонымен қатар, балалардың құқықтарына мониторинг жүргізудің кешенді жүйесін дамыту.

Балалардың заңды құқықтары мен мүдделерін сақтау қатысында ұлттық саясатты іске асыруға белгілі бір дәрежеде білім беру, денсаулық сақтау, кедейлікті төмендету, көші-қон саясаты, демографиялық даму, мүгедектерді оңалту және басқа да салаларда балалардың құқықтарын сақтау мәселелері жөніндегі мемлекеттік салалық бағдарламалар бағытталған.

Пайдаланылған әдебиеттер:

1.Құрманалина Ш.Х. «Нәтижеге бағытталған білім беруді ұйымдастыратын жаңа мектеп моделі» және «Бастауыш мектеп түлегінің моделдері». – Астана, 2016.

2.Бітібаева Қ., Құдайбергенова Г., Мұқашева М. Оқытудың инновациялық технологиясы. – Өскемен, 2002

ОТБАСЫМЕН ЖҮРГІЗІЛЕТІН ӘЛЕУМЕТТІК – ПЕДАГОГИКАЛЫҚ ЖҰМЫС ӘДІСТЕМЕСІ МЕН ТЕХНОЛОГИЯСЫ

Закирова Саяра Искандаровна

Ғылыми жетекшісі:

Базарбаева Клара Коңаровна – п.ғ.к. доцент

Кілт сөздер: Отбасы, дәстүрлі емес, эгалитарлы, әлеуметтік.

Отбасы – бұл әлеуметтік институт және шағын әлеуметтік топтардың сипаттарына ие күрделі әлеуметтік жүйе. Қоғамның әлеуметтік институты ретінде отбасы әлеуметтік нормалардың, мінез-құлық үлгілерін, ерлі-зайыптылар арасындағы, басқа жақындар арасында өзара қарым-қатынас кестесін көрсетеді. Осыған байланысты ол адамға туғаннан бастап өлгенге дейін үлкен ықпалын тигізеді, бірақ оның ролі әсіресе адамның психологиялық, эмоционалдық – еріктік, рухани-адамгершілік негіздері қалыптасып жатқан өмірінің алғашқы кезеңдерінде өте басым. Сонымен қатар отбасы қоғамның даму деңгейіне тәуелді, оның проблемаларын бейнелейді.

Отбасы шағын топ ретінде – бұл тұрмыс құруға, қандық жақындақ, адамның жеке қажеттіліктерін өтеуге негізделген адамдардың қоғамдастығы. Оны ортақ экономикалық кеңістік, өзара тәуелді өмір салты, эмоционалдық-адамгершілік байланыс, өзара жәрдем, көмек беру, қорғау ерекшелендіреді. Отбасы туралы толық мәлімет алу үшін ер-әйел, еркек-бала, әйел-бала, бала-бала, еркек-жақын, әйел-жақын, бала-ата-ана, бала-жақын өзара қатынастарының барлық жағын ескеру қажет.

Шағын әлеуметтік топ ретінде отбасыға түрлі өмір кезеңдерінде өзгеріп отыратын қоғамдық мақсаттардың қатары тән: қызығушылықтағы, отбасы мүшелерінің қажеттіліктері мен ұстанымдарындағы шағын айырмашылықтар. Сондықтан, отбасының ұзақ та бақытты өмір сүруі ерлі-зайыптылар және басқа да отбасы мүшелері бір-біріне қалай көмектесетіндігі, түсінетіндігі, қиындыққа қарсы бірлесіп күресетіндігі, шыдамдылық танытатындығына байланысты.

Отбасының потенциалын анықтайтын оның *интегралдық* сипаттарына психологиялық денсаулық, функционалдық-рольдік кеісушілік, әлеуметтік-рольдік адекваттылық, эмоционалдық қанағаттанушылық, микроәлеуметтік қатынастағы бейімдеушілік, ұзақ отбасылық өмірге ұмтылыс жатады.

Отбасындағы маңызды роль қарым-қатынасқа бөлінеді. Оның құрамды бөліктері: коммуникативтік (ақпарат алмасу); интерактивтік (өзара әрекетті ұйымдастыру); перцептивтік (партнерлердің бір-бірін қабылдауы). Өйткені шындық өмірде адамдар арасындағы қарым-қатынас түрліше құрылады, отбасылардың тіршілік етуінің түрлі варианттары болуы мүмкін.

Ең кең тараған ерлі-зайыптардан, ата-ана мен балалардан тұратын нуклеарлық отбасы. Мұндай отбасы айырылысу, жесірлік, тұрмысқа дейінгі баланың тууына байланысты толық және толық емес болуы мүмкін.

Егер отбасында ата-ана мен балалардан басқа басқа да жақындар (ерлі-зайыптылардың ата-анасы, олардың іні-ағалары, апа-қарындастары, немерелері) болса ондай отбасын кеңітілген деп атайды. Отбасылар балалардың болу-болмауы және олардың санына байланысты бөлінуі мүмкін: баласыз, бір балалы, көпбалалы және аз балалы отбасылар.

Отбасылық міндеттердің бөлінуіне және кім көшбасшы болуына байланысты отбасының үш типі бар.

1. Дәстүрлі (патриархалдық) отбасы. Мұндай отбасында кем дегенде үш ұрпақ өмір сүреді және көшбасшылық роль үлкен ер адамға беріледі. Балалар мен әйелдер еріне экономикалық тәуелді, ер және әйел адамның міндеттері нақты бөлінген, ерадам басшы.

2. (эксплуататорлық) отбасы. Көшбасшылық ер адамға берілумен, ер әне әйел адамның міндеттерінің нақты бөлінуімен қатар әйел адамға ер адаммен қатар қоғамдық жұмысты атқару бекітіледі. Мұндай отбасыларда әйелдерге түсетін күштің көптігіне байланысты проблемалар кешені пайда болуы мүмкін.

3. Эгалитарлы отбасы – отбасы міндеттерді ерлі-зайыптылар және басқа да мүшелер арасында тең бөледі, эмоционалдық қатынас сенімге, сыйластыққа құрылады.

Сонымен бірге басқа да отбасы типтері белгілі. Мысалы, ана ролін әке не үлкен аға, апа атқаратын отбасылар. Мұндай тенденциялар әлеуметтік жұмыскерлерден отбасыға көмек ету проблемасына ерекше қарауды талап етеді.

Пайдаланған әдебиеттер:

1. Правила о порядке организациидеятельности дошкольных организаций Республики Казахстан от 09.08.2000. (№1216).

2. Азаров Ю.П. Семейная педагогика: Педагогика Любви и свободы.М., 1993. 3. Алешина Ю.Е. Семейное и ндивидуальное консультирование. М.,1994.

3. Арнаутова Е.П. Основы сотрудничества педагога с семьей дошкольника. М., 1994.

4. Белопольская Н.Л. Некоторые вопросы психолого—педагогического консультирования семей, имеющих детей с отклонениями в интеллектуальном развитии // Дефектология. 1984. №5 С.15-18.

3-5 ЖАСТАҒЫ БАЛАЛАРДЫҢ МЕКТЕПКЕ ДАЙЫНДЫҒЫНЫҢ НЕГІЗГІ ШАРТТАРЫ

Исмайлова Феруза Муратбековна

Ғылыми жетекшісі:

Сарыбаева Әлия Хожанқызы – п.ғ.к., доцент м.а.

Кілт сөздер: педагогика, психология ақыл-ой, төзімділік дайындық.

3-тен 6 жасқа дейінгі аралықты мектепке дейінгі кезең деп есептейді. Бұл кезде бала алғышқы кезеңмен салыстырғанда тез өсіп, салмағы тез артады. Жоғары жүйке жүйесінің дамуы да жоғарылайды, бойының өсуінде де өзгерістер байқалады. Мысалы, 5 жасында 6-7 см-ге артса, 6 жаста 7-8 см өссе, 7 жасында 10см өседі. Баланың кеуде клеткасының өсуіне байланысты аяғы мен дене пропорциясы өзгереді. Бұлшық еттері дамиды, денесі кішкене кезеңмен салыстырғанда сымбатты бола бастайды. Қимыл қозғалысының дамуы бұлшық етінің дамуына үлкен әсерін тигізеді. Сонымен қатар қанайналым жүйесінің жұмысында да өзгерістер байқалады. Жүрегінің көлемі 4 жас пен 1 жасты салыстырғанда 4-5 есе артады. Сәбилік кезеңмен салыстырғанда қан тамырларының соғуы да жиілейді. 5-6 жаста қан тамырларының соғуы төмендейді, бірақ ересек адаммен салыстырғанда баланың қан тамырының соғуы жиі болады. 7 жасқа келгенде бас миы салмағы артады, яғни 3 жаста 1200 грамм болса, 7 жаста 1250 грамм болады. 3 жасқа дейін баланың екінші сигналдық системасының дамуы психикасының дамуына өзіндік сепігін тигізеді. Өйткені бала құрбы-құрдастарымен, айналасындағы үлкен адамдармен жиі-жиі тілдік қарым-қатынаста болады, бұның өзі баланың логикалық ойлауына ерік сапасы мен есінің, қабылдауы мен қиялының, зейінінің дамуына әсер етеді. Соның нәтижесінде баланың алдыңғы кезеңдермен салыстырғанда қоршаған ортамен қарым-қатынасы артып, жас кезеңіне тән өзіндік ерекшелігі қалыптасады.

3 жастан кейінгі кезең сәбилік кезеңнен мектепке дейінгі өту кезеңі деп есептеледі. Осы кезде бала заттармен өз бетінше әрекет етуге талпынады, бірақ әлі де болса үлкендер тарапынан қамқорлық күтеді. Сөйлеуі дұрыс дамып жетілуіне байланысты, сөзі анық емес, түсініксіз болады.

3 жастан жоғары қарай сөздік қоры дамып, өзінің ана тіліндегі барлық сөздерді меңгеріп, түсінеді, тілдік қарым-қатынасы жоғары сатыға көтеріледі. Ойлауы көрнекі амалдық, бейнелік болып, кейбір мәселені өздігінен шешіп ой қорытындысын шығара алады. Баланың санасының мазмұны күрделеніп, 3 жастың соңына қарай мазмұндық рөлдік ойындар ойнайды.

4 жасқа келгенде денесінің бұлшық етінің күші артып, ептілігі, икемділігі, қозғалысқа икемділігі байқалады. Доптың немесе басқа бір заттарды нысанаға лақтырып қағып алуды үйренеді, бірақ көргені мен

естігенін ұзақ есінде сақтап, өз мағынасында тез жаңғыртып бере алмайды. Рөлдік ойындарын да күнделікті көріп жүргендерін ғана бейнелейді.

5 жасқа келгенде қимыл-қозғалысының нақты дамуына байланысты, жүру, жүгіру, секіру, қабырғадан өрмелеу, еңбектеу, шаңғы, шана, велосипед тебуді үйренеді. Үлкендермен еркін қарым-қатынас жасауына байланысты баланың грамматикалық сөздік өоры молайып, тәрбиешінің айтқан сөздерін жақсы түсініп, оған өзінің түсінігі бойынша жауап береді. Осы кезде тәрбиешінің тапсырмасын және қарапайым еңбек әрекеттерін де орындайды. Үлкендердің басшылығымен көптеген әдет-дағдыларды меңгеру де бала психикасының дамуына көп ықпалын тигізеді. Ертегі дәне әңгімедегі кейіпкерлерге өзінше баға беріп, талдау жасайды, соның нәтижесінде қиял, ойлау, есте сақтауының дамығандығын байқаймыз. Бала ұжыммен бірігіп, ойнап, еңбек әрекеттерінің нәтижесінде өзінің жасаған жұмысына эмоциялық баға беріп, эстетикалық талғамы артады.

Пайдаланған әдебиеттер:

1. Болотина Л.Р, Комарова Т.С, Баранова С.П. Дошкольная педагогика.- М,1997.
2. Козлова С.А. Куликова Т.А. Дошкольная педагогика. –М, 2000.
3. Логинова В.И. Саморукова П.Г. Дошкольная педагогика. – М,1998.
4. Дошкольная педагогика / Под. Ред. т.В.И. Ядешко, Ф.А. Сохина.

ҚАЗАҚСТАНДАҒЫ ӘЛЕУМЕТТІК ЖҰМЫСТЫҢ ТАРИХЫ

Ишанкулов Мухриддин Пархатович

Ғылыми жетекшісі:

Арымбаева Кулимхан Маликовна – п.ғ.д., профессор

Кілт сөздер: *әлеуметтік, қолдау көрсету, жұмыссыздар, проблемалар.*

Кеңес үкіметі алғашқы жылдардан бастап ақ шаруашылықты қалпына келтірумен қатар, әлеуметтік жұмыстарға да көкіл бөлген. «Әлеуметтік қамтамасыз ету» түсінігі ол кезде әлі қалыптаспаған болса да, әлеуметтік жұмыс саласында алғашқы қадамдар қойылған. 1918ж. В.И. Лениннің жарлығымен орталық және жергілікті басқару органдарына, еңбекшілер үшін әлеуметтік жәрдем және қолдау көрсету мәселелерін зерттеудің жеке бір жүйесіне бөліп қарастыру жүктелген.

Онда былай делінген: «Тұрғындарды азық-түлік және өнеркәсіп товарларымен қамтамасыз ету, әлеуметтік қамтамасыз ету және сақтандыру, тұрғын үй құрылысы, денсаулықты сақтау, еңбекшілерге курорттық қызмет көрсету жұмыстарын жақсартуға бағытталған барлық және әртүрлі бастамаларға қызу қолдау көрсетілсін».

1921ж. бастап әлеуметтік сақтандыру жүйесі кең қолданыла бастады. 1922ж. (КСРО құрылған жыл) «Әлеуметтік қамтамасыз ету» түсінігі өзгеріп, енді ол «Материалдық қамтамасыз ету және қызмет көрсетудің мемлекеттік жүйесі» деп атала бастады. Бұл жұмыстар мемлекеттік және қоғамдық ұйымдар есебінен атқарылады. Онда егде жастағы, науқас болған, еқбек ету қабілетін жоғалтқан, көп балалы отбасы мүшелері болған әрбір КСРО азаматына жәрдем көрсетілуі айтылған еді. Зейнетақымен және жәрдемақымен қамтамасыз ету жұмыстарына ерекше көкіл бөлінген. Бірнеше мемлекеттік емес зейнетақылық сақтандыру қорлары түзілген. Ленин, ал кейін Семашконың (денсаулық сатау министрі) тікелей бақылауымен еқбекшілердің демалуын тиімді ұйымдастыру жүйесі қалыптасты, санаторийлер, профилакторийлер және т.б. ашылды.

1922 ж. бастап қауіпті өндірісте жұмыс істейтін адамдарды қорғау және реабилитация жасау заңы іске қосылады. Алғашқы мемлекеттік сақтандыру қоғамдары мен компаниялары пайда болды.

1924 ж. КСРО-ның бірінші конституциясы (Ата заң) қабылданды. Әлеуметтік қамтамасыз ету жүйесі заңындағы «еқбекшілер» деген сөз «тұрғындар» деген сөзбен алмастырылды. Жетімдер, жесірлер, мүгедектер, науқастар, көп балалы аналар, жұмыссыздар мемлекет қамқорлығына алынды. 1929 ж. әлемде ең алғаш болып КСРО үкіметі барлық еқбекшілерді, еқбекке түрлі декгейде қабілетін жоғалтқан адамдарды және жұмыссыздарды толық әлеуметтік қамтамасыз етуді заң жүзінде орнатты. Бұл жұмыстар мемлекет және жұмыс берушінің есебінен жүргізіліп, оған кәсіподақтар жәрдем беретін болған.

Ақысыз медицина және білім беру саласы шет елдерді тақ қалдырған. Тұрғындарды әлеуметтік қамтамасыз етудің бұндай биік декгейі тек КСРО мемлекетінде ғана болған. Әлеуметтік мәселелердің шешімі тікелей экономикаға байланысты болғаны үшін де, әлеуметтік мәселелер дәстүрлі түрде экономикалық саясатта енгізілген. 1960 ж. бастап әлеуметтік саясат үкімет жұмысының ерекше бағытына айналған, бірақ экономикалық қызметпен тығыз байланысы үзілмеген. Еқбекшілердің тұрмыстың жағдайын жақсарту үшін көптеген іс-шаралар белгіленген. Әлеуметтік саясат – тұлғалардың мүдделері мен қажеттіліктерін белсенді және мақсатқа бағытталған түрде қалыптастыруға, тұлғаның жан-жақты дамуы үшін материалдық және рухани игіліктерді дұрыс пайдалануға қаратылған еді. Бірақ іс жүзінде әлеуметтік бағдарламалар толығымен орындала бермеді.

Егде жастағылардың, науқастардың, еқбек ету қабілетін толық немесе белгілі бір мөлшерде жоғалтқан адамдардың, бағушысынан айырылған отбасы мүшелерінің материалдық жәрдем алу құқықтары Ата заңда бекітілген еді. Бұл құқықтық кепілі – әлеуметтік сақтандыру жұмыстары болды. Жәрдемақылар мемлекет және ұжым шаруашылықтары (колхоз) есебінен берілетін. Зейнетақы және жәрдемақыларды басқа да қамтамасыз ету түрлері болған. Мысалы: мүгедектерді кәсіби-техникалық оқыту және қайта дайындау, жұмысқа орналастыру, протездік-ортопедтік жәрдем және

арнайы көлік құралдарын тегін беру, мүгедектер мен егде адамдарды интернат-үйлерге орналастыру, оларды санаторий-курорттарда емдеу және т.б. жұмыстар.

Әлеуметтік қамтамасыз етудің комплекстік дамуы қоғамдық өндіріс күштерінің өсуіне, қызметкерлердің жұмыстағы белсенділігін арттыруға түрткі болды. Әлеуметтік қамтамасыз ету кепілдігі тұлғаның моральды-психологиялық жағдайына оқ әсер етуі есепке алынды. Қлестіру қатынастары элементі ретіндегі әлеуметтік қамтамасыз ету жүйесі, өндіріс күштерінің даму деңгейімен белгіленген. Экономикалық өсу мөлшеріне қарай, әлеуметтік проблемаларды шешуші және де тиімді жағдайлар жасала бастады.

Пайдаланған әдебиеттер:

1. «Әлеуметтік саясат» Алматы 1999 25 –бет.
2. Гастенка Л.Н. «Страхование» Алматы 2003 183 – бет.
3. Карибджанова А.С. «Соц.защита населения» Алматы . Экономика 1999 136бет.
4. Гастенка Л.Н. «Финансовое обеспечение социальной защиты населения РК»
5. Говорухина Е.И. «Управление социальной защиты населения в условиях рыночных преобразований» Алматы 2004.

МЕКТЕПКЕ ДЕЙІНГІ ҰЙЫМ ПЕДАГОГТАРЫНА ҚОЙЫЛАТЫН ТАЛАПТАР

Қалыбек Назгүл Нұрмаханқызы

Ғылыми жетекшісі: Базарбаева Клара Конаровна – п.ғ.к., доцент

Кілт сөздер: Тәрбиеші-педагог, білім білім беру ортасы, бейімделу, қоғам, мекеме.

Әдіскер және тәрбиешінің педагогикалық әрекетіне сипаттама. Әдіскер және тәрбиешінің педагогикалық әрекетінің компоненттері – мотив, мақсат, жүзеге асыру жолдары мен нәтижесі. Әдіскер және тәрбиешінің педагогикалық техникасы. Педагогикалық шеберлік. Әдіскер және тәрбиешінің қызметіне қойылатын қоғамдық, әлеуметтік, дидактикалық талаптар. Болашақ маманның белсенділігінің түрлері: қарым-қатынас, таным және өздігімен білім алуы, зерттеу, өзін-өзі тәрбиелеу белсенділігі. Әдіскердің тұлғалық сапалары: педагогикалық такт, көрегендік, оптимизм, кәсіптік қарым-қатынас мәдениеті, педагогикалық рефлексия. Педагогикалық біліктілігі: гностикалық, құрастыру, ұйымдастырушылық және арнаулы біліктілік. Әдістемелік кабинет – оқу-тәрбие процесіндегі дәстүрлері жинақтау орталығы, мұрағат. Кабинеттегі кітапхана, хабарландыру бұрышы, дидактикалық материалдар мен құралдар. жұмыс

жоспарлар мен іс-құжаттар. Әдіскердің қызметі мен міндеттері. Әдіскердің жеке тұлғасы, қызмет ерекшелігі, педагогикалық жұмыстың шығармашылық сипаты. Тәрбиеші-педагогтарды аттестациядан өткізу. Нарықтық жағдайындағы мектеп жасынан дейінгі балалардың құқықтарын қорғауға бағытталған іс-шаралар

Білім беру жүйесінің негізінде мектепке дейінгі мекемені басқару Білім беру жүйесінің негізінде мектепке дейінгі мекемені басқару принциптері. Педагог тұлғасына жеке тұрғыдан қарау принципі. Басшының тұлғалық қасиеттері. Басшы қасиеттерінің құрылымы. Басқару қасиеттерін жіктеу бағыттары. Басқару үрдісінде басшыға қажетті қасиеттер. Басқарушының ұйымдастырушылық және әкімшілік қасиеттері. Басқарушының еріктік қасиеттері. Интеллектуалды-тұлғалық, эмоционалды-еріктік, әлеуметтік – топтық қасиеттер. Педагогикалық тәжірибеде балабақшаны басқарудың жағдайы

Педагогикалық тәжірибеде балабақшаны басқарудың жағдайын диагностикалау. Басқарудың гумандылығы. Басқарудың тәжірибелік негіздері. Басқару деңгейлері. Басқару стильдері Курт Левин бойынша басшының қылық типіне сәйкес басқару стильдері: демократиялық, авторитарлық, либералды. Қазіргі кезде жіктелетін басқару стильдері. Басқару матрицасы.

Мектепке дейінгі білім беру үрдісін басқарудың технологиясын құрастырудың негіздері. Білім беру үрдісіне бағдарлана отырып мектепке дейінгі мекемені басқаруға қараудың тұрғылары. Мектепке дейінгі мекеменің тәжірибелік іс-әрекетіне басқаруды ендірудің тиімділігі Ұжымдық топ құрылымдары модельдері. Топтағы басшылық және лидер. Ұжым басшысының имиджі. Топтағы психологиялық климат мәселелері. Ұжымға жаңашыл өзгерістерді енгізу Ұжымдағы өзгерістер кезеңінде психологиялық консультация жүргізу. Иновациялық процестің негізгі кезеңдері. Жаңа өзгерістерді ендіру кезеңіндегі психологиялық кедергілер.

Мектепке дейінгі тәрбиені ұйымдастыру, оқу – тәрбие жұмысын басқарудың ең маңызды бөлімі – жоспарлау. Жоспар түрлері, оның ерекшеліктері, құрылымы, мазмұны мен құрастырудың тиімді жолдары. Жылдық, айлық, күнделікті жоспар, тәрбиеші-педагогтардың календарлық, тақырыптық, күнделікті жоспарлары. Пікір сайыс – әлдебір даулы да өзекті мәселені ашық талқылау. Қатысушылардың алдын-ала даярлығы. Пікір сайысты өткізу әдістемесі, оған басшылық. Қатысушылардың құқығы, оған қойылатын талаптар, ережелер. Дөңгелек үстелдің мектепке дейінгі тәрбиенің өзекті мәселелерін талқылаудағы маңызы. Өткізу әдістемесі мен қойылатын талаптар. Іскерлік ойынның тиімділігі, құрылымы. Ойынға қатысушылардың қарым-қатынас ерекшелігі және оған қойылатын талаптар. Іскерлік ойындардың мазмұны мен өткізу әдістемесі. Семинар – тәрбиеші педагогтардың білім дәрежесін және ғылыми теориялық деңгейін көтеру үшін ұйымдастырылуы. Әдіскердің семинарға дайындығы және

ұйымдастыру әдістемесі. Семинарды өткізуде қолданылатын әдістер мен тәсілдер. Семинарлар түрлері. Әдіскердің және педагогикалық ұжымның даярлығы Педагогикалық кеңес – мектепке дейінгі тәрбиенің әр түрлі бағыттағы сұрақтарын талдап шешеді. Педагогикалық кеңеске даярлық. Педагогикалық кеңесті өткізуге қолданылатын тиімді әдістер

Мектеп жасына дейінгі балаларды оқыту және тәрбиелеудің мақсат, міндеттерін және мазмұнын айқындайтын құжат. Мектепке дейінгі балаларға білім беру стандарты және тұжырымдамасы. Мектепке дейінгі тәрбие бағдарламасының қалыптасу тарихы. Балаларды мектепалды даярлау бағдарламасы. Бағдарлама құрылымы, ерекшелігі

Пайдаланған әдебиеттер:

1. Болотина Л.Р, Комарова Т.С, Баранова С.П. Дошкольная педагогика.- М,1997.
2. Козлова С.А.Куликова.Т.А. Дошкольная педагогика. –М, 2000.
3. Логинова В.И.Саморукова П.Г. Дошкольная педагогика. – М,1998. В 2х томах.
4. Дошкольная педагогика / Под. Ред. тВ.И.Ядешко, Ф.А.Сохина.

МЕКТЕПТЕГІ ӘЛЕУМЕТТІК ПЕДАГОГТИҢ АХУАЛЫ

Қанатбек Ақнұр

Ғылыми жетекшісі:

Майгельдиева Шарбан Мусабековна – п.ғ.д., профессор м.а.

Кілт сөздер: техникалық өндірістік әлеуметтік педагогика.

Әлеуметтік педагог – мектеп қызметкерлері мектепте оқушылардың әлеуметтік және мамандық алуда өзін-өзі дамуына жағдай жасайды, педагогтар мен ата-аналардың негізгі гуманизмдік қағидаларға қарай іс-әрекеттерін ұйымдастырады. Сондықтан тарихи және мәдени салт-дәстүрдің жалғасын табуға көмектесетін мектеп қызметкері.

Мектептегі әлеуметтік педагогтің негізгі нысаны баланың құқығын қорғау, баланың дамуына жағдай жасау, жанұямен мектептің арасындағы байланыс пен әріптестік қатынастың жүргізіп отыру.

Әлеуметтік педагог мектеп әкімшілігімен, мұғаліммен, педагог-психологпен, салауаттанушымен, медбикемен, тәрбиешілерімен, оқушылармен олардың ата-аналарымен өзара байланысқа түседі.

Әлеуметтік педагог өз қызметінде бағытталған мақсаты бойынша мемлекеттік басқарушы органдармен, қоғамдық ұжымдармен, 16 жасқа дейінгі, яғни оқушыларға қызығушылық білдіретін ұжымдармен байланыс құрады; білім беру бөлімінде педагогикалық кеңестерге қатысады, жергілікті билік өкілдерімен және жанұямен балаларды әлеуметтік қорғау қызметтік орындармен байланыс жүргізеді.

Әлеуметтік педагогті жұмысқа қабылдау және жұмыстан шығару «Қазақстан Республикасының еңбек кодексінде» негізделеді.

Әлеуметтік педагогқа білім беру ұйымдары басшылық жүргізеді.

Әлеуметтік педагогті сыннан өткізу арнайы сыннан өткізетін комиссия құрылып заң бойынша қаралады.

Әлеуметтік педагогтың іс-әрекеті білім беру ұйымдарының жарлықтары мен ахуалын байланысты қарастырады.

Әлеуметтік педагог педагогикалық ұжымда тең деңгейде мүше бола алады. Білім мекемелерінде педагогикалық кеңестер мен әдістемелік жиналыстарға қатысады.

Әлеуметтік педагогтың жеке кабинеті болуы керек. Ол кеңсе заттармен сейфтердегі жеке іс-қағаздарды сақтайды, техникалық заттармен және жалақы шығындарына тәсілдермен қамтамасыз етеді.

Әлеуметтік педагог іс әрекеті әлеуметтік педагогтың жұмыс уақыты уақытылы болуы тиіс, мектепте өзге клиенттерге де уақытылы және ыңғайлы болуы қажет.

Білім мекемелерінде әлеуметтік педагогтың жұмыс уақытын басшылық белгілейді. Графикте уақыт бегіленеді, сыртта жүріп басқа мекемелермен байланысқан уақыты есептеледі.

Әлеуметтік педагогтың еңбекақысы, демалысы білім беру мекемелерінде заң бойынша шешіледі.

Әлеуметтік педагог мынадай қасиеттерге ие болуы тиіс:

- табиғилық - айналадағылармен өзара қарым-қатынастағы процесте өзі-өзіне қабілетті;

- мейірімділік – мейірімді, әрқашан да адамдарға және айналасындағыларға мейірімділікпен қарап, оларға қол ұшын беруге даяр болу;

- эмпатия – әлемді өзге адамдармен елестеткендей елестету, мәселе болған жағдайда компромистік шешімге келуге іздену, әлемге оң қараспен қарау;

- ақ жарқын – өз ойы мен сезімін ашық айтып, оны әңгімелесушіге дұрыс жеткізе білу;

- кішіпейіл – жұмсақ, сыпайы түрде өзге адамдармен қарым-қарынаста болу;

- нақтылық – қойылған сұраққа оң жауап беру, өз ойын толық жеткізу.

Әлеуметтік педагогтың іс-әрекетіндегі негізгі қағидалары:

Өзара іс-әрекет - бекітілген қағидасы:

- шиеленісті оқиғалар мен туындаған мәселелер кезінде оны әріптестердің арасында бағытталған мақсат бойынша шешуге ықпал етеді;

- білім мекемелерінде педагогикалық ортаны қалыптастырады;

- барлық әлеуметтік институттарды өзара «іс-әрекетте байланысты орнатады, оқушылардың әлеуметтенуіндегі бірқатар сұрақтар шешуге көмектеседі.

Жеке тұлғаға ықпал етуге арналған – негізделген қағидасы:

- жеке тұлғаға гуманистік тұрғыдан қатынас жасау;
 - мұғалім секілді, оқушының да бостандығы мен құқығына құрметпен қарау;
 - тұлғаның әлеуметтенуі мен өзін-өзі дамытуына нұсқау беру, әсер ету;
 - оның шығармашылығының кеңеюіне көмектесу.
- Жеке тұлғаны қабылдау және оң түйсікті - сезінуші қағидасы:
- баланы да үлкенді де сол қалпында қабылдау;
 - әрбір тұлғаның қасиеттерінің жоғарылығын бақылау;
 - тұлғаның мүмкіндіктері мен қабілетіне оптимистік тұрғыдан сенім білдіру;

Пайдаланған әдебиеттер:

1. Справочник социального педагога: 5-11 классы/Авт.-сост. Т.А. Шишковец. – 2-е изд., пере. раб. и доп. – М.: ВАКО, 2007.-336с. – (Педагогика. Психология. Управление).
2. Әлеуметтік-психологиялық тренинг жаттығулары. – Дарын. Қараша-желтоқсан, 2005.
3. Баймұқанов М.Т. Отбасымен әлеуметтік педагогикалық жұмыс. Астана – 2005ж.

ЕРТЕ ЖАСТАН БАЛАЛАРДА ПСИХОӘЛЕУМЕТТІК ДАМУ

Кәдірбай Айнұр Еркінқызы

Ғылыми жетекшісі:

Куралбаева Алия Ахметқаримовна – PhD, доцент м. а.

Кілт сөздер: *Тәрбиеші – педагог, білім беру ортасы, бейімделу, қоғам, ұйымдар.*

Психомоторлық мінез – құлық баланың басты даму аспектісі болып табылады, өйткені, ол белгілі бір өмір сүру кезеңінде баланың жүйке жүйесінің әртүрлі бөлімдерінде қалыптасуымен көрінеді.

Баланың дамуын бағалау үшін оның дағдылардың бірнеше типтерін қандай дәрежеде меңгергендігін көрсетеді, олар:

- Қимылдық (немесе моторика) – тостағанды алып және ұстай білуі, қайда қоя білуі.
- Әлеуметтік – тәрбиешімен жұмыс, тәрбиешіден көмек және мақтау күтуі.
- Когнитивтік – сынама және қателік әдісімен үйрету, қай тостаған үлкен немесе кішкентай болып табылады, қай тостағандар бірінің үстіне бірі қойылған, қатар етіп қоюға бола ма, оларды орындау қарапайым болғанша, тапсырмаларды қайталау.

- Эмоциялық – тостағандарды бірінің үстіне бірін қойылғанша тапсырманы жаңалап, жанадан орындау, бұл кезде ренжімей немесе өкпелемей; өзінің жетістігімен қамқоршы үлкендермен бөлісуге тырысу.

Бала дамуының анық және көрсеткіш индикаторы, қимыл дағдылары (демеусіз отыру, қолмен және тіземен еңбектеу, біреудің көмегінсіз тұру, біреудің көмегінсіз жүру, өз бетімен тұру, өз бетімен жүру), сөйлеу және естуді дамыту болып табылады.

Бала дамуында ауытқулар анықталған жағдайда, оны міндетті түрде білім беру немесе денсаулық сақтау жүйесінің бейіндік мамандарына одан әрі жан-жақты тексеруге жолданады.

Денсаулық жағдайын бағалау үшін, бала дамуындағы ауытқулар кезінде сипатын анықтауға және оларды түзетуде шешімдер қабылдау үшін баланың дамуын мониторинг және бағалау жүргізу қажет.

Медициналық қызметкер ата-аналарынан өз баласымен қалай ойнайтыны жәнәсөйлесетіні туралы сұрағанда, кеңес беруге негізделген тәсілді қолдандық.

Сосын медициналық қызметкер жауабын тыңдап, позитивтік әрекетін мақтап және қажетіне қарай кеңестер береді.

Ата-аналары ақпарат алғанына және оны есіне сақтағанына көзін жеткізеді. Біз, бес кезеңнен тұратын, Бала жасындағы ауруларды кірігіп жүргізу (БЖАКЖ) стратегиясын қолдандық:

Сұраңыз және тыңдаңыз, мақтаңыз, кеңес беріңіз, түсінгенін тексеріңіз және отбасына мәселені шешуге көмектесіңіз. Ата-аналарды, медициналық ұйымға келіп әрекеттерді орындап көргенде және оларға кері байланыс көрсеткенде ынталандыру қажет.

Бұл кезде келесі бағалау сұрақтары қолданылады: «Сіз өз балаңызбен қандай ойындар ойнайсыз?» және «Сіз олармен қалай сөйлесесіз?».

Ойын – балалар заттармен қарым-қатынаста болатын тәсіл, когнитивтік дамыту барысында жаңа дағдыларды меңгеруге тырысады.

Қатынасу – ата-аналар мен балалары бір-біріне дабыл жіберетін тәсіл, белгілерді, ымдар мен сөздерді қоса, әлеуметтік, эмоциялық және сөйлеуін дамыту.

«Ойнау» және «қатынасу» сөздері қолданылатын себептер мынадан тұрады, олар отбасыларына түсінікті болуы тиіс, техникалық түрде болмауы қажет және сонымен бірге қайырымдылық және қамқорлық сияқты түсініктер нақты бейнеленуі тиіс. Мысалы: 1-6 айлық балаларға арналған қатынасу жөніндегі нұсқаулар:

«дыбыстар шығарып және ымдар жасап, өз баласының қайталайтын дыбыстары немесе ымдарын келтіріп баламен әңгімелесуді бастаңыз», жақсы өзара әрекет қағидаттарының бейімделуі болып табылады және қамқорлығын, қайырымдылығын және эмоциялық алмасуын көрсетеді.

Кіші жастағы баланың когнитивтік дамуы үшін қайырымдылығы мен қамқорлығы талап етіледі.

Қамқорлық – тілектері мен тұтынымдары туралы белгі беретін, баланың дабылдарын, оның әрекеттері мен дыбыстарын түсіну.

Қамқорлық – баланың дабылдарына дұрыс әрі жағдайларға қарай әрекет ету қабілеттілігі.

Пайдаланған әдебиеттер:

1. Әбенбаев С. Тәрбие теориясы мен әдістемесі .Алматы, Дарын 2004
2. Қалиев С., Майғаранова Ш., Бейсенбаев З., Мектептегі тәрбие жұмысының теориясы мен әдістемесі. Алматы 1999
3. Тәжібаева С.Ғ. Мектептегі тәрбие жұмысын ұйымдастырудың технологиясы. Алматы. «Ғылым» 2003

ЕРЕКШЕ БІЛІМ БЕРУ ҚАЖЕТТІЛІКТЕРІ БАР БАЛАЛАРМЕН ӘЛЕУМЕТТІК ЖҰМЫС

Құдайбергенова Арайлым Жақыпбекқызы

Ғылыми жетекшісі:

Кенжебекова Рабига Ибрагимовна –п .ғ.д., профессор

Кілт сөздер: білім беру ортасы, мінез-құлық, бейімделу, әлеуметтік қоғам.

ҚР инклюзивті білім беру – барлық балаларды жалпы білім үрдісіне толық енгізу және әлеуметтік бейімделуге, жынысына, шығу тегіне, дініне, жағдайына қарамай, балаларды айыратын кедергілерді жоюға, ата-аналарын белсенділікке шақыруға, баланың түзету-педагогикалық және әлеуметтік қажеттіліктерін арнайы қолдау, қоршаған ортаның балаларды жас ерекшеліктеріне және білімдік қажеттіліктеріне бейімделуіне жағдай қалыптастыру, яғни жалпы білім беру сапасы сақталған тиімді оқытуға бағытталған мемлекеттік саясат.

Қазақстан Республикасында білім беруді және ғылымды дамытудың 2020-2025 жылдарға арналған мемлекеттік бағдарламасында: «2021-2022 жылдары балалардың әл-ауқатын және жағдайын жақсартуды бағалауға үшін баланың әл-ауқаты индексі айқындалып, енгізілетін болады» деп көрсетілген. Осы құжатта сонымен қатар өмірлік қиын жағдайға тап болған балалары бар отбасыларына әлеуметтік-құқықтық және психологиялық-педагогикалық қолдау көрсету жөніндегі орталықтар мен психологиялық қызметтер желісін дамыту (балалар үйлерін трансформациялау) жалғастырылады.

Азаматтық қоғамның назарын аудару, мемлекет пен қоғамның балалардың құқықтарын қорғау саласының өзекті мәселелеріне шоғырландыру мақсатында, сондай-ақ балалардың өмір сүру сапасын жақсарту үшін тұрақты негізде әлеуметтік маңызы бар іс-шаралар іске асырылатын болады делінген. Осы ретте инклюзивті оқыту – барлық

балалардың мұқтаждықтарын ескеретін, ерекше қажеттіліктері бар балалардың білім алуын қамтамасыз ететін жалпы білім үрдісінің дамуы екенін айта кету керек. Инклюзивті оқыту балалардың оқу үрдісіндегі қажеттіліктерін қанағаттандырып, оқыту мен сабақ берудің жаңа бағытын дамытады. Осыған байланысты, қоғам алдына оқушының жеке басын үйлесімді дамытуға бағыттайтын міндеттер айқындалып отыр.

Инклюзивті оқытуды ашқан мектептерде оқыған ЕҚБ балалар бір-бірімен қарым-қатынас жасауға, танып-білуге, оларды құрдастарының қабылдауына үйренеді. Инклюзивті білім беру үшін ерекше білім беруді қажетсінетін балаларды оқыту мен тәрбиелеу үшін жағдай жасалуы керек; осындай балалармен жұмыс жасайтын мамандармен қамтамасыз ету жолы қарастырылуы тиіс; интеграция (инклюзив) үрдісінде балаларды психологиялық дайындау – уақытында кеңес беру, көмек көрсеу, тьюторлық және әлеуметтік-психологиялық қолдау, материалдық-техникалық жабдықтау, бағдарламалық, оқыту-әдістемелік әдебиеттермен қамтамасыз ету – басты назарда болып, орталықтандырылған тұрғыда жүзеге асқаны жөн. Осы тұрғыдан келгенде, «Өрлеу» БАҰО» АҚ филиалы Жамбыл облысы бойынша ПҚ БАИ 2018 жылдан бері «Педагогтердің біліктілігін арттыру жүйесіндегі инклюзивті білім беру» тақырыбында ғылыми-зерттеу жұмысын жүргізуде.

Филиалдың мектепке дейінгі тәрбиелеу және инклюзивті білім беру кафедрасы білім беру үдерісінің ортасында адам мен адам тағдыры болатындығын, кәдімгі бала немесе ерекше адам болғанына қарамастан, балаға үйреткеннің барлығы оның болашақ өмірінің сапасын арттыруға бағытталатындығын ескере отырып, оның үстіне бүгінгі күні инклюзия мектептерде әртүрлі нысанда кездесіп отырғанын назарға ала отырып, бұл мәселенің қыр-сырын зерттеу үстінде.

Қаладағы пилоттық мектеп пен бала-бақшалармен бірлестікте ерекше білім беру қажеттіліктері бар балаларды анықтау жолдары, оларды түзету және қолдау көрсету әдістері саралануда. Елімізде қалыптасқан пандемия жағдайында инклюзия мәселесі бойынша қашықтан ұйымдастырылған түрлі конференциялар, семинарлар, вебинарлар, шебер-сыныптар ашық диалог алаңына айналып, қатысушыларға инклюзивті білім берудің жаңа аспектілерімен онлайн режимде танысуға, ерекше білім беру қажеттілігі балаларды психологиялық-педагогикалық сүйемелдеу бойынша тиімді практикалық тәжірибемен бөлісуге мүмкіндік беруде.

Осындай іс-шаралар барысында мынадай мәселелерді шешу анықталды, яғни Қазақстан білім беру жүйесіне инклюзияны кеңінен енгізу үшін келесі мәселелер шешімін табуы тиіс: жалпыға бірдей білім беру мектепте инклюзивті топтарда, үйде оқыту үшін арнайы мамандандырылған педагогикалық мамандар дайындығын күшейту; педагогтер, дефектологтар, медицина және әлеуметтік қызметкерлер әріптестікте жұмыс жасауы және мүмкіндігі шектеулі балалардың дамуын бірге бақылауы тиіс; жалпыға бірдей білім беру мекемелерінде ерекше балаларға консультативтік-

әдістемелік сүйемелдеу жұмыс жасайтын болғандықтан білім берудің арнайы (түзету) ұйымдарында статус, жаңа функциялар және құрылымдық өзгерістер керек; даму мүмкіндігі шектеулі балаларға қоғамның толерантты көзқарасын қалыптастыру бағытында жұмыс жасалуы тиіс; мүмкіндігі шектеулі балаларға бүкіл қоғамның көзқарасын өзгерту қажет (ата-аналар өз балаларының қасында мүмкіндігі шектеулі баланың болғанына әлі дайын емес).

Дені сау балалардың ерекше білім алу мұқтаждықтары бар балалармен араласуы олардың ұлағаттық тәрбиесіне әсер етеді, көзқарасын өзгертеді және ерекше білім алу қажеттілігі бар балалар білім және машық алуға басқа балалармен тең мүмкіндік алады, өздерін еркін сезініп, мектепке қуанышпен барады.

Пайдаланған әдебиеттер:

1. «Қазақстан Республикасының білім беруді дамытудың 2011-2020 жылға арналған Мемлекеттік бағдарламасы» Астана, 2010 ж
2. А. А. Байтұрсынова «Арнайы педагогика: проблемалары мен даму болашағы» Алматы, 2008 ж
3. Кемтар балаларды әлеуметтік және медициналық педагогикалық түзету арқылы қолдау туралы. ҚР 2002ж №343 заңы.

ЖАСӨСПІРІМДЕРДІҢ ӘЛЕУМЕТТІК БЕЙІМДЕЛУ ПРОБЛЕМАЛАРЫНЫҢ ТҰЖЫРЫМДАМАЛЫҚ ИНФРАҚҰРЫЛЫМЫ

Маметова Умида Уралбекқизи

Ғылыми жетекшісі: Базарбаева Клара Конаровна – п.ғ.к. доцент

Кілт сөздер: білім беру ортасы, мінез-құлық, жасөспірім, әлеуметтік қоғам.

Кейбір ғалымдар адамның бейімделу кезеңдерін өмір жолының негізгі кезеңдерімен салыстырады.

Шибутани сияқты басқа зерттеушілер бейімделу процесі өмір бойы жалғасады деп санайды және оны қатаң нормативті деп санамайды. Шибутани бейімделуді жаңа, өзгертін өмір жағдайларына бейімделу ретінде түсінеді [2, с.20 – 22].

«Бейімделу» термині бір жағынан адамның қоршаған орта жағдайларына бейімделу деңгейін сипаттау үшін қолданылады, екінші жағынан бейімделу адамның қазіргі жағдайларға бейімделу процесі ретінде әрекет етеді.

Психолог И.Епифанова әлеуметтік бейімсіздікті мораль мен құқық нормаларын сақтамау, әлеуметтену процесіне байланысты қоғамға жат мінез-құлық ретінде түсінеді [1, с.50].

Мәскеу профессорлары С. А. Беличева мен В. А. Фокин әлеуметтік бейімделудің екі кезеңі туралы айтады:

- педагогикалық қараусыздық (мектеп бағдарламасындағы созылмалы артта қалушылықпен, батылдықыпен, оқуға деген теріс көзқараспен және әртүрлі әлеуметтік – жағымсыз көріністермен сипатталады – әдепсіздік, темекі шегу, бұзақылық, мұғалімдермен жанжал.

- педагогикалық тұрғыдан қараусыз студенттерді тәрбиелеу мен қайта тәрбиелеуде жіберілген қателіктерге байланысты әлеуметтік немқұрайлылық сияқты құбылыс пайда болады (біз педагогикалық әсерге қарсы тұратын жасөспірімдер туралы айтып отырмыз, олардың пайдалы дағдылары мен дағдылары қалыптаспаған, қызығушылықтар аясы тарылған; әлеуметтік бейім жасөспірімдер үшін құмарлық, нашақорлық, құқық бұзушылық, әдепсіз мінез – құлық және т. б.

Е. С. Рапацевичтің пікірінше, әлеуметтік бейімделу – белгілі бір сыртқы немесе ішкі себептердің-шамадан тыс немесе әділетсіз талаптардың, шамадан тыс жүктемелердің, қиындықтардың және келіспеушіліктің, қарсылықтың, өзін-өзі қорғаудың және т.б.әсерінен жеке адамның әлеуметтік өмір нормаларына бейімделу мінез – құлқының бұзылуы. Көбінесе зиянды мінез-құлық біртіндеп жүйелі түрде реакция ретінде қалыптасады, үнемі қоздырғыш факторлар баланың өз күшімен жеңе алмайды. Бастау – бұл баланың дисориентациясы: ол жоғалады, не істеу керектігін білмейді, жасөспірім ересектердің өтініштері мен нұсқауларына мүлдем жауап бермейді немесе бірінші кезекте әрекет етеді. Ол жасөспірімдердің әлеуметтік бейімделуін олардың қоғамға кірігу процесі, сомознание қалыптастыру, сомопознание дағдылары мен рөлдік мінез-құлық, қабілеті және басқалармен барабар байланыс ретінде қарастырады. "Бейімделу" термині М. Шакурова бір жағынан адамның қоршаған орта жағдайларына бейімделу деңгейін сипаттау үшін қолданады, екінші жағынан бейімделу адамның көп немесе аз тез өзгертін жағдайларға бейімделу процесі ретінде әрекет етеді [17, с.40].

Ол әлеуметтік бейімсіздікті жалпы бейімсіздіктің жоғары дәрежесі деп санайды, ол асоциалдық көріністермен сипатталады – Жаман тіл, жаман әдеттер, өрескел әдет – ғұрыптар, сондай-ақ әлеуметтенудің негізгі институттарынан – отбасы мен қоғамнан алшақтау.

Бейімделу жағдайын екі жолмен қарастыруға болады. Бір жағынан, салыстырмалы түрде қысқа мерзімді ситуациялық жағдай ретінде, бұл қоршаған ортаны өзгертетін және психикалық белсенділік пен қоршаған орта талаптары арасындағы тепе-теңдіктің бұзылуын білдіретін, сондай-ақ қайта бейімделуді ынталандыратын жаңа, ерекше ынталандырғыштардың әсерінің нәтижесі [17,с.122]. Бұл 1-кестеде көрсетілген. Бұл тұрғыда дазадаптация бейімделу процесінің қажетті және ажырамас құрамдас бөлігі болып табылады.

Пайдаланған әдебиеттер:

1. Гоголева а. в. тәуелді мінез-құлық және оның алдын-алу. - М.:Мәскеу психологиялық-әлеуметтік институты; Воронеж: баспа "МОДЭК" ҮЕҰ, 2002. - 240 б.
2. Журавлев В. С. жасөспірімдер неге агрессивті? // Социологиялық зерттеу. - №2, 2001. -Б.134-136.
3. Клейберг Ю. А. дезадаптация мінез-құлық психологиясы: оқу құралы ЖОО үшін. - М.: сауда орталығы, 2003. - 160 Б.

ӘЛЕУМЕТТІК ПРАКТИКАДАҒЫ ПСИХОЛОГИЯНЫҢ МӘНІ МЕН МАҢЫЗЫ

Матжанова Жанат Максетовна

Ғылыми жетекшісі:

Куралбаева Алия Ахметкаримовна – PhD, доцент м. а.

Кілт сөздер: әлеуметтік, психология, технология, дағдарыс.

Психологияға мұқият назар аудару «технологиялық революциялар» дәуірінде адамның алдында тұрған міндеттердің күрделі сипатына байланысты, ол жеке тұлғаны әлеуметтендірудің дәстүрлі институттарының дағдарысымен, әлеуметтік құрылымның өзгеруімен және сайып келгенде қоғам өміріндегі жеке фактордың рөлінің жоғарылауымен бірге жүреді.

Әлеуметтік қызметкер көбінесе клиентке біздің жер бетінде өмір сүруіміздің мәні туралы сұраққа жауап беруі керек, ол адам үшін ерекше, өмірлік маңызы бар, «Ф.М. Достоевский жазғандай, адам өмірінің құпиясы тек өмір сүру үшін емес, өмір сүру үшін». Психология ғылым ретінде пайда болды және дінде, өнерде, медицинада және бұқараны басқарудың әлеуметтік технологияларында ұзақ және белсенді қолданылатын білімге негізделген.

Бүгінгі таңда психологияда салыстырмалы түрде тәуелсіз салалық ғылымдар ерекшеленеді және бекітіледі: инженерлік психология, медициналық психология, заң психологиясы, психодиагностика, психотерапия және т.б. кәсіби қызметтің әр түрі психологиялық аспектілерді қамтиды. Әлеуметтік жұмыстың ерекшелігі, оның технологиялық аспектілері, жалпы психология, Әлеуметтік психология, Психодиагностика және т.б. қиылысында дамиды, ол жеке тұлғалардың әлеуметтік мәніне сүйене отырып, адам психикасының ерекшеліктерін ескеретін мақсатты әлеуметтік қызметті қарастырады.

Психологияның басты міндеті-адамға өмірді мағыналы, мағыналы етуге, өміршеңдікті дамытуға, мұқтаж адамдарға ресми-ұйымдастырушылық қана емес, сонымен қатар жеке-саналы, белсенді түрде көмек пен қолдау көрсетуге көмектесу.

Ол үшін психологияда әртүрлі ғылыми әдістер мен олардың нұсқалары қолданылады:

бақылау-сыртқы (сырттан бақылау), Ішкі, еркін, стандартталған, қосылған;

сауалнама-ауызша, жазбаша, еркін, стандартталған;

тест-тест-сауалнама, тест-тапсырма, проективтік тест;

модельдеу-математикалық, логикалық, техникалық, кибернетикалық;

эксперимент табиғи, зертханалық.

Бұл әдістер (және олардың нұсқалары) фактілерді анықтау және тұжырымдарды түсіндіру арқылы бастапқы ақпаратты жинауға және өңдеуге арналған. Мұнда математикалық статистика және сандық талдау әдістері де қолданылады.

Әлеуметтік-технологиялық әдістер, әдістер, әдістер мен құралдар, процедуралар салыстырмалы тәуелсіздікке ие, бірақ олар ең алдымен олар құрылған ғылыми мектепке байланысты. Психология әлеуметтік жұмыста адамға әсер етудің әртүрлі әдістерін қолдануға үлкен мүмкіндіктер береді. Қолданыстағы психологиялық әдістер әртүрлі әдіснамалық және теориялық ұстанымдарды ғана емес, сонымен қатар әртүрлі технологияларды ұсынады.

«Психологиялық қорғау» ұғымын психоаналитикалық бағыттың өкілдері енгізді және олар саналы және бейсаналық қақтығыстың күрделі клиникалық салдарын болдырмау мүмкіндігі ретінде түсіндірілді. Қазіргі психодинамикалық теорияларда көптеген айырмашылықтар бар, бірақ олардың барлығын классикалық психоанализ 3 идеяларына сүйену біріктіреді. Фрейд. Ерте тұжырымдамалық схемада 3. Фрейд (саналы — бейсаналық — бейсаналық) психологиялық қорғаныс саналы және бейсаналық арасындағы жанжалды шешудің құралы ретінде әрекет етеді. Фрейдтің айтуынша, қорғаныс механизмдері туа біткен, төтенше жағдайларда басталып, ішкі жанжалды «жеңілдету» функциясын орындайды. Болашақта осы бастапқы тұжырымдамаға айтарлықтай түзетулер енгізілді: психологиялық қорғау енді туа біткен емес, жеке даму процесінде алынған психиканың құрылымдық компоненті ретінде түсініледі; психологиялық қорғаудың бағыты, ең алдымен, социогендік қақтығыстарға баса назар аударылады; психологиялық қорғаудың тетіктері мен нұсқалары даму мен оқытудың өнімі ретінде қарастырылады; 3. Фрейдтің стереотиптік схемаларынан айырмашылығы, қорғаныс механизмдерінің жиынтығы («ол» — «Мен» — «мен») бейімделудің жалпы деңгейін анықтайтын жеке тұлғаның терең жеке сипаттамасы ретінде анықталады.

Бала кезінен адам әртүрлі дағдарыстарды, сыртқы (әлеуметтік) күштер мен ішкі (бейсаналық) арасындағы қақтығыстарды бастан кешіреді, онда ол (адам) белгілі бір тепе-теңдікті табуға тырысады. Сондықтан, психолог ретінде әлеуметтік қызметкер Клиентті өзін-өзі тану механизмін жеке дамудың реттеушісі, тұрақты теріс құбылыстарды немесе "кешендерді" жеңу ретінде білуге және үйретуі керек

Пайдаланған әдебиеттер:

1. Әлеуметтік жұмыс технологиясы «И.Г. Зайнышев жоғары оқу орындарына арналған оқу құралы» ВЛАДОС гуманитарлық баспа орталығы «Мәскеу мемлекеттік әлеуметтік университеті» / Мәскеу, 2002ж.
2. Профессор П.Д. Павленка өңдеген «өмірдің түрлі салаларындағы әлеуметтік жұмыс технологиялары»: «Дашков и К^о» баспа-сауда корпорациясы/ Мәскеу, 2006ж.
3. Г.П. Медведевтің «Әлеуметтік жұмыстың кәсіби-этикалық негіздері», дәрістер курсы/ ред. МГСУ, 2002ж.

МЕКТЕП ЖАСЫНА ДЕЙІНГІ БАЛАЛАРДЫҢ «БЕЙНЕЛЕУ ӨНЕРІ» САБАҒЫ АРҚЫЛЫ ШЫҒАРМАШЫЛЫҒЫН ДАМУ

Махмудова Сымбат Бақтиярқызы

Ғылыми жетекшісі: Алметов Нығметжан – п.ғ.д., профессор

Кілт сөздер: *Тәрбиеші-педагог, білім беру ортасы, бейімделу, қоғам, ұйымдар.*

Егеменді еліміздің қоғамдық-саяси, әлеуметтік-экономикалық бетбұрыстарына қарай болашақ ұрпақты тәрбиелеуде басты шығармашыл тұлғаны дайындау мектепке дейінгі ұйымнан басталады. Шығармашыл тұлғаны тәрбиелеуде бейнелеу өнерінің орны ерекше. Қазақстан Республикасының "Білім беру туралы Заңында" жеке адамның шығармашылық, рухани және дене мүмкіндіктерін дамыту, адамгершілік пен салауатты өмір салтының берік негіздерін қалыптастыру білім беру жүйесінің басты міндеттерінің бірі деп көрсетілген.

Олай болса, мектепке дейінгі кезеңнен шығармашыл тұлғаны қалыптастыруда бейнелеу өнері әрекетінің орны ерекше. Мектеп жасына дейінгі балалардың ең сүйікті әрекеттері сурет салу, мүсіндеу, жапсыру кезінде заттар мен құбылыстар туралы түсінігі қалыптасып, көркемдеп бейнелеуге және өзінің сол затқа қатынасын жаңа оймен бере білуге дағдыланады. Мектепке дейінгі кезеңдегі шығармашылық қабілеттің дамуы мектеп жасына дейінгі балаларда бейнелеу өнерінде пішін және бояуды сәйкестендірудің басқа жолын іздеуі. Көркемдік шығармашылық әрекет баланы көңілсіз жағдайдан шығарып, жүйкеге түскен салмақты түсіріп, эмоциональды көңіл-күй туғызады. Сондақтан балабақшада баланың басты әрекеті ретінде бейнелеу өнерін енгізген маңызды болып саналады. Бала сурет сала, қия және желімдей келе, бірінші кезекте өзі үшін субъективті жаңа бұйымды алады. Бала үшін мұның маңызы зор. Балалар суретшілер тәрізді жасамаса да, мектепке дейінгі кезеңде бірнеше көркем бейнені жасай алады. Осының өзі оның жеке тұлға болып дамуында із қалдырып, нағыз шығармашылықтың тәжірибесін меңгеріп, оны болашақта пайдалана білетіндей болады.

Балалардың бейнелеу шығармашылығы баланың қоршаған ортадағы шынайылықты суреттеуі, мүсіндеуі, құрастыруы, өзінің бақылағандарын, қиялындағыны бейнелеуі. Қоршаған ортамен таныстыру арқылы баланың түсінігі мен білімін кеңейту шығармашылығын дамытудағы негізгі қорек болып табылады. Мектеп жасына дейінгі балаларды зейін қойып бақылауға, қарауға үйрету, нақты және толық түсінік алуға көмектеседі. Мысалы: ағаштың суретін салу үшін, оны қарау, бөліктерін ажырату, атай білуі, жыл мезгілдеріне байланысты өзгерістерін көре алуы және сипаттай білуі керек. Мектеп жасына дейінгі балалардың шығармашылығының бірінші белгісі қоршаған орта заттары мен объектісімен таныстыруда тәрбиеші оның негізгі пішініне, салыстыруға, ұқсастығын ажыратуға үйретіледі. Сол себептен бала бір заттың түрліше пішінін суретін салуда, мүсіндеуде және жапсыруда басқаша бейнелеудің амалын меңгереді. Балалар еркін түрде сурет салуда, басқа заттың ұқсас пішінін беруде қолданады. Сурет салуда түзу, қисық, үзік, жіңішке, қалың сызықтың түрлі амалын бала өзінің ойымен заттар мен құбылыстардың бейнесін беруде пайдаланады. Мысалы: бала құстың аузын ашып қояды, бұл оның ойынша ән айтып тұр дегенді білдіреді. Осындай жолдар арқылы бала бейнелеу әрекетінде еркін шығармашылық мүмкіндігін көрсетеді.

Мектепке дейінгі балаларда болатын шығармашылықтың екінші белгісі-затқа жаңа қызмет беруі. Баланың затпен әрекетінде байқалатын құбылыс, бір затты екінші заттың орынбасары ретінде қолданып, қиялында таза образын жасап алуы. Сол сияқты бейнелеу әрекетінде де көз алдына елестету арқылы жаңа бейнелер құрастырады. Бала сурет салуда бейнелеу іс-әрекеті арқылы жас ерекшелігіне сай, қоршаған ортаны өзінің бейнелеу тәсілдерімен суреттеуге талпынады. Бала қоршаған ортаға деген саналы қарым-қатынасын, адамдар арасындағы қатынастарға, табиғатқа, жануарлар әлеміне қатысты өз ойларын сөзбен немесе сурет түрімен бейнелеуге тырысады. Мысалы: сабақта балаларды қоршаған ортаның әсемдігін, пішіні мен түсін, заттардың әдемілігін бағалай білу тәсілдерін қолданған жөн. Әсемдікті көру, түстердің ғажап әлемін ашу, әрбір қимылды музыкалық үзінділерден есту-бейнелеу өнерінен сабақ берудің негізгі мақсаты шығармашылықты қалыптастыру. Сонымен қатар әдемілік, әсемдік туралы әңгімелеп, оқыту, тәрбие жұмыстарында ойын тәсілдерін қолдану керек. Баланың алғашқы қадамы олардың эстетикалық қабылдауымен, есінде қалғанын елестете сурет салуымен эмоциялық түсінгіштігімен байланысты. Сурет салу кезінде баланың құрылым, көлем, затты кеңістікте дұрыс орналастыру, түстерді таба алу дағдыларымен бекітіледі. Ең маңыздысы, баланың сурет салуда алғашқы біліктілігі қалыптасады. Сурет салу барысында салыстыру, жалпылау, абстракциялау т.б үрдістер қатар жүріп жатады. Сонымен бейнелеу өнері ойлаудың, байқаудың сенсорлық сезгіштігін дамытып, қалыптастырады. Бейнелеу өнерінің әр кезде де эмоциялық өңделуі жоғары болады. Эмоциялық бастауды дамытпай,

талғампаздықты, қиялдауды, көз алдына елестетуді, армандай білуді, шығармашылықты қалыптастыру мүмкін емес.

Бейнелеудің мазмұндық ерекшеліктері оның елестету, қиялдау, көру, кеңістікке, түске, пішінге деген сезгіштік сезімді дамытуға бағытталуында. Шығармашылық тұлғаны қалыптастыру - қазіргі кезеңде педагогикалық теория мен іс-тәжірибеде маңызды міндеттердің бірі. Мектепке дейінгі кезеңде шығармашыл тұлғаны қараудағы басты резервтердің бірі - әр түрлі көркем шығармашылық әрекеттердегі шығармашылықтар, олар:

- сурет салудың дәстүрден тыс техникасы, мүсіндеу, жапсыру;
- коллаж, трафаретпен жұмыс, қол еңбегі, құрастыру, қағаз пластика, оригами, макет жасау.

Пайдаланған әдебиеттер:

1. Вербицкий А.А. Основы концепции развития непрерывного экологического образования // Педагогика. - 2011. - №6. - С. 31-36.
2. Веретенникова С.А. Ознакомление дошкольников с природой. - М.: Просвещение, 2012. - 272 с.
3. Корзун А.В., Кишко С.В. и др. Программа экологического воспитания детей дошкольного и школьного возраста. - Мн.: Народная асвета, 2010. - 68с.

ЖАС ӨСПІРІМДЕРДІҢ ӘЛЕУМЕТТІК-ПСИХОЛОГИЯЛЫҚ ЕРЕКШЕЛІГІ

Өтеп Алуа Уалиханқызы

Ғылыми жетекшісі: Сарыбаева Әлия Хожсанқызы – п.ғ.д., доцент м.а.

Кілт сөздер: өтпелі, бетбұрыс, қиын, кезең, болашақ.

Жеткіншектік кезеңнің шектері шамамен орта мектептің V-VIII сыныбына сәйкес келеді де, 11-12 жастан 14-15 жасқа дейінгі аралықты қамтиды. Жеткіншектік кезеңнің баланың дамуындағы ерекше орны оның "өтпелі", "бетбұрыс", "қиын", "сыналатын" кезең деген атауларында бейнеленген. Бұл - ең тынымсыз, ең қиын, ең қызба жас. Жеткіншектің жеке басы дамуының аса маңызды факторы -оның өзінің ауқымды әлеуметтік белсенділігі, ол белгілі бір үлгілер мен игіліктерді игеруге, үлкендермен, жолдастарымен қарым-қатынас орнатуға бағытталады. Жеткіншектік кезеңнің маңыздылығы адамның жеке басының моральдық, әлеуметтік негіздерін қолданып, қалыптасуының жалпы бағытының белгіленуі. Бұл кезеңдегі дамудағы биологиялық және әлеуметтік жағдайлардың рөлі туралы теориялық талас жарты ғасырдан астам уақыттан бері болып келеді.

Жеткіншектер дамуындағы ерекшеліктер әр түрлі теорияларға негіз болды. Жеткіншектік шақтың басында балалардың сырт пішіні, мінез-құлқы ересектерге ұқсамайды. Олар көп ойнап, көп жүгіреді, алысып-жұлысып тентектіктер жасайды, әлі де бала бола жүріп, елеусіз есейеді. Жеткіншектің жеке басындағы басты жаңа құрылым өзі туралы "енді бала емеспін,

ерсекпін " - деген түсініктің пайда болып, өзіне жұрттың осы-лай деп қарауын тілейді.

Жеткіншектік шақ - болашақ туралы балалық армандардық орнына өзінің мүмкіндіктері мен өмір жағдайларын ескере отырып, ол туралы ойлану басталатын, өз ниеті, іс-әрекетін жүзеге асыруға ұмтылатын кезең екендігін үнемі қаперде ұстауымыз қажет.

Сананың дамуы баланың өз бетімен тәуелсіз талаптануын тудырады. Олар үйелменде, мектепте еңбек процесіне араласады, күнделікті өмірді бақылайды, ой-өрісі кеңиді. Бұл жастағы бала намысқор келеді, үлкендер бақылауын әкімшілік шараларды ұнатпайды. Үлкендерді озбырлық жасайды деп ойлайды. Кейде түсініспеушілік осындайдан да туады. Үлкендерге байланып олардың мінезінен шындықты байқауға тырысуы үлкендер мен балалар арасында түсініспеушілік туғызады. Бұл жастағы балалар өнегелі адамдардық істерімен масаттанады. Осы ерекшеліктерді есепке ала отырып, тәрбие жұмысын тиімді етіп ұйымдастыру керек. Жеткіншіктер қоғамға пайдалы істерге ыңыласты, ұжымшыл, жолдастық, достық сезімге бай, кітап оқуға, кинофильмдерге көруге ынталы, спортты ұнатады.

Осы жаста адамның мінез-құлқы және басқа да жеке басының негіздері қалыптасады. Міне, осы кезеңде жеткіншектермен жасалатын тәрбие жұмысында кемшіліктер айқын көріне бастайды. Соңғы кездері жеткіншектер тәртібінің төмендегенін байқауға болады: а) ата-анамен келіспеушілік жағдайда болу; ә) мектептегі қиындық пен сәтсіздік; б) тәртібі қиын құрбы-достарымен байланыс орнату.

Отбасы жағдайы, ата-ананың кәсібі, материалдық жағдайы, білім деңгейі жеткіншектің өмірдегі жолын айқындайды. Ата-ананың саналы, мақсатты Тәрбиесі бала өмірінде үлкен рөл атқарады. Отбасындағы жақсы қарым-қатынасты жоғалту, мектептегі сәтсіздік, келеңсіз топтағы құрбыларымен жақындық әр түрлі жолдарға итермелейді.

Отбасы, мектеп, құрбы-құрдастар тобы - барлық жеткіншектердің нағыз табиғи ортасы, ең маңызды қоғамдық факторы. Демек, баланың мінез-құлқының қалыптасуына отбасы ерекше әсер ететіндіктен оның көп қырлы, жан-жақты болуы отбасына байланысты. Педагогикалық, әлеуметтік жағынан жіберілетін әлсіздік, оқу жүйесіндегі сәтсіздік - ауытқымалы мінез-құлықтың қайнар көзі. Жеткіншектің мінезқұлығындағы ауытқулар көбіне туа пайда болмайды, олар отбасындағы және мектептегі дұрыс тәрбие бермеуден пайда болады. Осы аталып көрсетілген ауытқу девиантты мінез-құлық деп аталады.

Девиантты мінез-құлықтың бір түріне қылмыстың әрекетке апаратын агрессивті мінез-құлық (төбелес, тіл тигізу) жатады.

Жеткіншектің мінез-құлығындағы агрессивтілік адамдарды аяу сезімінің жоқтығынан садистік бағытқа бейімделу нәтижесінде өзін қоршаған ортаға зиянын тигізеді. Бұл жағдай тұлға аралық, топ аралық кикілжіңге өршігіп кетуі мүмкін.

Жеткіншектің мінез-құлығындағы агрессивтілік ішімдікпен, нашакорлықпен тікелей байланысты. Кейде жеткіншектер ішімдік ішкен кезде өзінің еңбегін (бұзақылық, төбелес, сәтті аяқталған оқиғаларын) атап өтеді. Жеткіншектің тәртібі агрессивті күйде болса, олар "қиын" балалар қатарына жатады. Кейбір мектеп мұғалімдерінің қиын балалармен жұмысы сынып алдында жүйке жұқартатын әңгіме, жазалау, т.б. түрінде жүзеге асады.

Әдетте, бұл әрекеттің барлығы оң нәтиже бермей-ді, керісінше қиын жеткіншектердің мұғалімге, мектепке кектенуі күшейіп, қарсы келуіне әкеледі. Мұғалімдер қиын жеткіншектерге өзінің кері көзқарасын жасырмағанда, олармен кикілжіңге келеді. Девиантты мінезқұлықты жеткіншекке қолданылатын тәрбиелік профилактикалық іс-шаралар – тұлғаға әсер ету, әлеуметтік педагогикалық түзету іс-шаралары, кері әсерлі ортаны сауықтыру.

Пайдаланылған әдебиеттер:

1. Возрастная и педагогическая психология // Под. ред. А.В. Петровского. - М., 1986.
2. Грэйс Крайг. Психология развития. - СПб., 2000
3. Кулагина И.Ю. Возрастная психология. М., 1999

ҚҰЗЫРЛЫЛЫҚ – БҰЛ АДАМНЫҢ БЕЛГІЛІ БІР МӘСЕЛЕЛЕРДІ ШЕШЕ АЛУ

Раисова Ляззат Жолымбетовна

Ғылыми жетекшісі: Алметов Нығметжан - п.ғ.д., профессор

Кілт сөздер: педагогика, психология ақыл-ой, төзімділік, дамыту, қамқорлық.

Қазақстан Республикасының білімді дамыту тұжырымдамасында «Мектепке дейінгі тәрбие – үздіксіз білім берудің алғашқы сатысы. Ол баланың жеке бас ерекшелігін ескере отырып дамытатын орталық» делінген. Демек, бала – біздің болашағымыз болса, баланың болашағы біздің қолымызда. Сондықтан да заман талабына сай жан-жақты, білімді жас ұрпақты тәрбиелеуде таным ұғымына үңіліп, оны дамыту жұмыстарын қолға алдым.

Құзырлылық – бұл адамның белгілі бір мәселелерді шеше алу қабілеттілігі. Ол адамның білім-білік дағдысына орай қабілеті, сол сияқты өз қабілетіне сенімділігі мен оны пайдалана білу деңгейіне байланысты мотивациясы. Маман құзырлығы неғұрлым жоғары болса, соғұрлым ол өз қызметіне ерік-күш, материал, уақыт, жүйке сияқты ресурстарды аз жұмсай отырып, нәтижеге жете алатындығы дәлелдеген қағида. Яғни, педогог құзырлығы оның кәсіби қызметінің басты шарты болуы тиіс. Өзін-өзі басқару мен өзін-өзі бағалауға үйрету – біліктілікті жетілдіру жүйесіндегі педогогтың кәсіби құзырын қалыптастыру, бір жағынан мұғалімнің ішкі

жеке ресурстарын дамытуға бағытталса, екінші жағынан, ол мемлекет пен балабақша сұраныстарын қанағаттандыруы тиіс.

Латын тілінен аударғанда «құзырлық-өз ісін жетік білу, танымы мол, тәжірибелі» деген мағынаны білдіреді. Белгілі бір саладағы құзырлықты меңгерген тұлға өз саласына сәйкес білім мен біліктілікпен қаруланған, қандай да бір негізі бар ой- тұжырым және тиімді әрекет жасай білуі тиіс.

«Адам ұрпағымен мың жасайды» -дейді халқымыз. Ұрпақ жалғастығымен адамзат баласы мың емес миллиондаған жылдар жасап келеді. Еліміздің тірегі білімді, рухты ұрпақ.

Бүгінгі қоғам алдында тұрған ең жауапты міндет - тәуелсіз мемлекетіміздің уығы боп қадалатын қоғам мүшелерін, яғни жас ұрпақты тәрбиелеу, тиянақты білім беру.

Сондықтан бүгінгі таңда тәрбиешінің алдында тұрған міндет: табысты және тиімді әрекетке дайын, өзінің пікірін білдіруге және өзінің іс-әрекетімен өмір сүріп отырған қоғам үшін жауапкершілігін түсінуге қабілетті ,отбасындағы, қоғамдағы ролін сезінетін құзырлы тұлғаны қалыптастыру.

«Құзыреттілік – бала іс-әрекетінің әмбебап тәсілдерін меңгеруінен көрінетін білім нәтижесі,ал құзырет дегеніміз алға қойған мақсаттарға жету үшін ішкі және сыртқы ресурстарды тиімді іске асыруға дайындық»

Бүгінгі қоғам мүлдесіне лайықты, жан-жақты жетілген, бойында ұлттық сана, ұлттық дәстүр қалыптасқан, инабатты да иалы, мейірімді, адамгершілігі мол, рухани бай азаматты тәрбиелеп өсіру- балабақшаның бірден–бір міндеті. Бұл міндеттің жүзеге асырылуына үлес қосатын тәрбиеші-педогог екені белгілі. Ол өзінің кәсіби шеберлігі, біліктілігі, құзыреттілігі арқылы баланың бойына тәрбие, білім нәрін сіңіретінін біледі. «Егер бала бір нәрсеге ұмтылса, сол нәрсеге баланың денесі, жаны, ақылы, сезімі, қайратты – бәрі бірге жұмсалады», - дей келе, «ақылы, ішкі, сезім, қайрат қатынасатын болғандықтан... үшеуін бірдей тең тәрбие қылу - тәрбиешінің міндеті», - деген ойды М. Жұмабаев анық айтп көрсеткен . Бұл ойды түйіндесек, балалардың өмірінде мектепке дейінгі ұйымның, оның ішінде тәлім-тәрбие беріп отырған тәрбиеші-педогогтың алатын орны маңызды да ерекше.

Эмоционалдық көңіл-күйді түсінетін, құрдастармен бірге тұрақты ойын бірлестіктеріне қатысатын, ересектермен танымдық тақырыпта әңгімелесетін, өз қылығын ертегі кейіпкерлерінің іс-әрекетімен бағалай білетін дүниетанымы кеңінен дамыған, қабілетті жеке тұлға ретінде қалыптасқан, жан жақты білім ала отырып, тәрбиеленген ұрпақтардың өсіп-өніп жетілетіндіктеріне сенімді артып, осындай дәрежелерге көшпен бірге жететіндігімізге сенемін.

Мектепке дейінгі тәрбие мен оқыту ұйымдарының базалық оқу жоспарына сүйене отырып, балабақша қабырғасында тәрбиеленіп жатқан ұрпақты оқыту, дамыту, тәрбиелеу басты мақсат болғандықтан. Балалармен оқыту, білім беру жұмыстары үздіксіз орындалып отырады.

Балалардың зейінін сабақта ұйымдастыру бейнелерге, дыбыстарға, дауыстың өзгеруіне, ғажайып интонацияға тіреніп ерікті назарды «еріксіз» бейімделуге қызықтырады.

Ересектерде зейін тірегі нақты қойылған тапсырмалар, жарысу уақыты, дисциплиналық талаптар, сұрауға уәде болады. Бірақ оларға да назарды түсті, ерекше «еріксіз» белгілермен тарту керек.

Зейін қабілетін дамытуға арналған келесі: «5 айырмашылық тап», «Ұқсастықтарын тап», «Тауып ал да, сыз» ойындарды қолдануға болады.

Балаларды жеке тұлға ретінде қалыптастыру, олардың ақыл - ойын жүйелеу, ойлау қабілетін жетілдіру, дәлдікке үйрету, шындыққа тәрбиелеу мақсатында сауаттылыққа баулу – бүгінгі күн талабы. Осыған орай мектепке дейінгі тәрбие мен оқытудың негізгі мазмұны білім беру қызметінің нәтижесі ретінде баланың құзыреттілігін қалыптастыруға бағытталған болса, тәрбиеші баланы жігерлендіруші, жол көрсетуші, қуат беруші болып табылады.

Пайдаланылған әдебиеттер:

1. Құрманалина Ш.Х. «Нәтижеге бағытталған білім беруді ұйымдастыратын жаңа мектеп моделі» және «Бастауыш мектеп түлегінің моделдері». – Астана, 2016.

2. Бітібаева Қ., Құдайбергенова Г., Мұқашева М. Оқытудың инновациялық технологиясы. – Өскемен, 2002.

ӘРТҮРЛІ КАТЕГОРИЯДАҒЫ БАЛАЛАРМЕН ЖҮРГІЗІЛЕТІН ӘЛЕУМЕТТІК-ПЕДАГОГИКАЛЫҚ ЖҰМЫС ӘДІСТЕМЕСІ

Рымбек Нұрсия

Ғылыми жетекшісі: Сарыбаева Әлия Хожанқызы – п.ғ.к., доцент м.а.

Кілт сөздер: сауаттылығы, мәдениет, қамқорлығынсыз, қабілеттіліктері.

Әлеуметтік – педагогикалық қолдауды қажет ететін балалар тобына мүгедек – балалар, жетім балалар, ата-анасынан қараусыз қалған балалар, ата-ананың қамқорлығынсыз қалған балалар, қадағалаусыз қалған балалар және т.б.

Мүгедектік латын сөзі «инвалид» аударғанда «жарамсыз» деген мағынаны білдіреді. Мүгедектік бұл ауру, жарақат т.б. әсерлердің салдарынан тұлғаның өмірлік іс-әрекеттері шектеліп келумен сипатталады. Мүгедектіктің қазіргі мағынасы аурулардың, жарақаттар нәтижесінде денсаулығы бұзылған, соның кесірінен өмірлік іс-әрекеттері шектелген және әлеуметтік қорғауды және көмекті қажет ететін адам дегенді білдіреді.

Мүгедектіктің негізгі белгісі сырттай өмірлік іс-әрекеті шектелуден көрінетін (өзіне-өзі қызмет көрсетуден толықтай немесе жартылай айрылған, өз бетімен қозғала алмайтын, қарым-қатынас жасай алмайтын, өз

мінезін қадағалай алмайтын, оқи және еңбек ете алмайтын) денелік ресурстардың жетіспеушілігі бар тұлғалар. Мүгедек-балалар категориядағы жасөспірімдермен әлеуметтік-педагогикалық жұмыс мақсаты:

- мүгедек балалардың жас ерекшелігіне сәйкес өмір сүруге деген мүмкіндік жағдайын қамтамасыз ету;
- Баланы қоршаған ортаға және қоғамға өзіне-өзі қызмет көрсетуді оқыту дағдысы арқылы максималді түрде бейімдеу;
- қоғамдық пайдалы еңбекке қатыстыру, кәсіби тәжірибелер білімін жинақтау;
- мүгедек балалардың ата-аналарына көмек ету.

Балалардағы мүгедектілік өмірлік жағдайындағы мәнді шектеулерді білдіреді. Ол дамудағы бұзылыспен, өз-өзіне қызмет жасаудағы, қарым-қатынастағы, оқудағы, болашақта кәсіби дағдыларды игерудегі кедергілермен негізделген әлеуметтік бейімделмеушілікке (дезадаптация) әкеледі.

Мүгедек балалармен әлеуметтік тәжірибені меңгеру, олардың қалыптасқан қоғамдық қатынастар жүйесіне енуі қоғамнан белгілі-бір қосымша шараларды, тәсілдер және күш-жігерді талап етеді. Бірақ бұл шаралар әлеуметтік оңалту үрдісінің мәніне, міндетіне, заңдылықтарына негізделіп жасалуы керек. Нақты бұл категориядағы балалармен іс-тәжірибелердің жинақталынуы әлеуметтік-педагогикалық қызметті ұйымдастыру базасы болуы мүмкін.

Алғашқыда белгілі мәселелерді жалпы деңгейде белгілесе, сосын оларды жекелей көріну сипатына қарай диагностикалайды. Мұндағы ең негізгі күрделірек жасөспірімдер мен жастардағы тәуекел жағдайын растау сандық және сапалық жағдайлардың үнемі өзгеруімен сипатталынады.

Жетім балалар қатарына ата-анасының екеуі немесе біреуі қайтыс болғандар жатады. Бұл категориядағы балалармен жүргізілетін әлеуметтік-педагогикалық жұмыс мазмұны өзіндік мәні мынадай: ең алдымен осы топқа жататын балаларды анықтау; олардың құқығын қорғау; жетім балаларды оқыту және тәрбиелеу әлеуметтік жағдайларын үнемі қадағалап бақылау; әлеуметтік реабилитациялау мен бейімдеу, оларды оқуға, еңбекке орналастыруға және тұрғын үймен қамтамасыз етуге көмектесу.

Ата-анасынан қараусыз қалған балалар қатарына ата-анасының біреуі немесе екеуінің болмауымен байланысты немесе олардың ата-ана құқығынан айырылғандар, ата-ана құқықтарынан шектелгендер, ата-ана екендігін мойындаудан қалыс қалғандар, ата-ана болуға қабілетсіздер, ата-аналарының емдеу орындарында, бостандығынан айыру жөніндегі тергеу орындарында болуы, ата-аналарының қылмыс жасағаны өз балаларын емдеу, тәрбиелеу, тұрғындарды еңбекпен қамту мекемелерінен және басқа да мекемелерден алуға қарсылық білдіргендер жатады. Бұл категориядағы балаларға мемлекет тарапынан көмек көрсетіліп, қолдау көрсетіледі.

Бұл мекемелердегі әлеуметтік педагог балаларға арнап картотека жүргізеді, олардың даму ерекшеліктерін талдап саралайды, құқықтарын

қорғауды қамтамасыз етеді, әр баланың қалыпты дамуына жағдай жасау бағытында жұмыстанады. Әлеуметтік педагог тәрбиеленушілерге кәсіби бағдар беру жөнінде (мамандықтар туралы таныстыру), олардың өз құқықтары жөнінде сауатты білуіне, түлектердің үй жағдайынан сыртқы ортаға, өзіндік дербестік өмірге бейімделе алуға көмектеседі.

Әлеуметтік педагогтің ерекше қызмет бағыты-баланы туған үйіне немесе асырап алатын отбасына орналастыру жолдарын іздестіру болып табылады.

Пайдаланылған әдебиеттер:

1. Айтбаева А. Әлеуметтік педагогика негіздері. Оқу құрал. – А., 2011.
2. Бабушкин Л.В. Как подростку защитить свои права? – М., 1999
3. Кабышев О.А. права родителей и детей. – М., 1998

МЕКТЕП ЖАСЫНА ДЕЙІНГІ БАЛАЛАРДЫҢ СӨЗДІК ҚОРЫН ҚАЛЫПТАСТЫРУДАҒЫ ЖҰМБАҚТАРДЫҢ РӨЛІ

Рыскулова Ботакоз Нурамбековна

Ғылыми жетекшісі:

Арымбаева Кулимхан Маликовна – п.ғ.д., профессор

Кілт сөздер: педагогика, психология ақыл-ой, төзімділік.

Әдістемелік құралдың педагогикалық пайдалылығы – мектеп жасына дейінгі балаларға тілдердің үштұғырлығын үйрету көптілді тұлғаның негізін қалыптастырудағы алдын-ала маңызды кезеңдерінің бірі ретінде қарастырылуында болып табылады. Тілдердің үштұғырлығы әдістемелік құралының мазмұны негізінде балалардың үйреніп жатқан тілдерінде сөздердің, дыбыстардың, сөйлемдердің дұрыс айтылуы қалыптасады, сөздік қоры жинақталады, ана тіліндегі және басқа тілдегі сөзді түсіну мен қабылдау және жеңіл диалог құруға қатысу біліктері қалыптасады.

Әдістемелік құралдың педагогикалық маңыздылығы мектеп жасына дейінгі балалардың заманауи қоғамдағы жалпы қолданылатын тілдердің негізін меңгерумен шарттастырылады. Тек қана ана тілі емес, сонымен қатар ұлтаралық қарым-қатынастағы шет тілдерінің ауыз екі сөйлеу тілін меңгеру тұлғаның зияткерлік, эмоционалдық және адамгершілік дамуымен тығыз байланысты.

Тілдік дағдыларды дамытудың негізгі мазмұны мектепке дейінгі ұйымдарда тәрбиелеу мен оқыту әдістемелік құралының «Қатынас» білім беру саласында анықталады. «Қатынас» білім беру саласының мақсаты – үйретілетін тілдердің ауызша және ауызша емес құралдармен қоршаған ортадағы адамдармен қарым-қатынас жасауға қабілетті мектеп жасына дейінгі көптілді тұлғаны тәрбиелеу болып табылады.

Ұйымдастырылған оқу іс-әрекеттері бойынша қойылатын негізгі талаптар: жалпы уақыттың 5–10 минуты үш тілде жүргізілетін жалпы

дамытушы лексикалық түрлерге (сергіту кезеңдері, санамақтар, дидактикалық ойындар, тілдік және фонетикалық дайындықтарға, тақпақтар мен ұйқастырмаларға) бөлінеді.

Ағылшын тілін үйрету әдістемесін таңдау барысында қай жастағы балаларға арнап әзірленгендігін ескеру қажет.

Ойын әдістемесі балаларды да, педагогтерді де қызықтырады. Ол қарапайымдылығымен тиімді. Оқытушы тілді үйрету және жетілдіру бойынша сабақты ойын түрінде жүргізеді. Әдістеменің құндылығы – ол бір жастан бастап бейімді, әдістеменің көмегімен ауызекі тілді, дұрыс айтылуды, орфографияны, грамматиканы және т.б. дамытады.

Зайцевтің әдістемесі үш жастан бастап 6(7) жасқа дейінгі балаларға арналған. Ендігі кезекте оны ағылшын тілін үйрету үшін бейімдеп, лайықтады. Зайцевтің белгілі текшелерінде ағылшын алфавитінің де әріптері пайда болды.

Глен Доманның әдістемесі сәбилерге арналған. Бұл әдістемеді баланың көру арқылы есте сақтауы қатыстырылған, атаулары жазылған суреттер есте сақталады және оқуға үйрету үдерісін одан әрі жеңілдетуге көмектеседі, карточкаларын қолдан жасауға болады. Глен Доман өз кітаптарында айқын әрі нақты құраллар береді. Карточкалар жұмысты сәбилермен ғана емес, сонымен қатар, ересектеу, тіпті мектепалды жастағы балалармен де қолдануға болады.

Жобалау әдістемесі 4-5 жастағы балаларға арналған. Тілді үйретуші сабақтар жүйесі үшін тақырып таңдайды, берілген тақырып бойынша қызықты бір нәрсе білуде балаларға көмектесетін әртүрлі іс-әрекет түрлерін ұсынады. Балалар дербес орындауы үшін тапсырмалар алады (немесе ата-аналарының көмегімен). Қорытынды сабақтың уақыты келгенде балалар жобаның тақырыбына ауқымды шығармашылық жұмыстарымен келеді.

Аралас әдістеме – бұл жерде таңдауы бойынша түрлі әдістемелерді құрастыруға болады. Мысалы, ойындар ойнау, тақпақтар мен әндер жаттау, жобаларды әзірлеу және т.б. Әдістеменің құндылығы – әртүрлілігінде. Түрлі іс-әрекетті ұсына отырып, баланы қызықтыру жеңілірек.

Пайдаланылған әдебиеттер:

1. Болотина Л.Р, Комарова Т.С, Баранова С.П. Дошкольная педагогика. - М,1997.
2. Козлова С.А.Куликова.Т.А. Дошкольная педагогика. –М, 2000.
3. Логинова В.И.Саморукова П.Г. Дошкольная педагогика. – М,1998. В 2х томах.
4. Дошкольная педагогика / Под. Ред. тВ.И.Ядешко, Ф.А.Сохина. – М, 1986.

ДИДАКТИКАЛЫҚ ОЙЫН ОЙЛАУ ОПЕРАЦИЯЛАРЫН ДАМЫТУ ҚҰРАЛЫ РЕТІНДЕ

Сапарбекова Айгерим Жомартбековна

Ғылыми жетекшісі: Арзымбетова Шолпан Жақсылықовна – п.ғ.к.

Кілт сөздер: педагогика, психология ақыл-ой, төзімділік дидактика.

Ойын – бала өміріндегі тәрбиенің шешуші шарты. Бала өзін қоршаған ортаны, өмір сүріп отырған айналасындағы құбылыстар мен заттарды ойын арқылы түсінеді. Баланың өмірге қадам басардағы алғашқы қимыл-әрекеті – ойын, сондықтан да оның мәні ерекше. Қазақ халқының ұлы ойшылы Абай Құнанбаев: «Ойын ойнап, ән салмай, өсер бала бола ма?» деп айтқандай баланың өмірінде ойын ерекше орын алады. Мектеп жасына дейінгі баланы дамытатын, өсіретін әрі тәрбиелейтін негізгі іс-әрекет-ойын. Ойын-балалар үшін күрделі әрекет.

Аса ірі психологтардың айтуы бойынша, бала ойын үстінде қандай болса, өскенде еңбек үстінде сондай болады, -дейді. Сондықтан ойын адамның өміртанымының алғашқы қадамы. Баланың өмірді тануы, еңбекке қатынасы, психологиялық ерекшеліктері осы ойын үстінде қалыптасады.

Ойынның түрлері көп, соның ішінде маңыздысы – дидактикалық ойын. Мектеп жасына дейінгі балаларға білім беруде, тілін дамытуда, оқу қызметінде дидактикалық ойындарды пайдаланудың маңызы өте зор.

Дидактика – термині гректің «дидактикос», яғни үйретемін деген мағынаны білдіреді. Дидактикалық құралдар оқу міндеттеріне сай арнайы әзірленеді.

К.Д. Ушинский мектеп жасына дейінгі балалардың ерекшеліктерін ескере келе, былай деп жазады: «Бала табиғаты көрнекілікті аса қажетсінеді. Балаға өзіне белгісіз бес сөзді жалаң үйрете бастасаңыз, көп уақытты зая кетіріп, босқа қиналасыз. Ал енді жиырма сөзді суреттермен байланыстыра үйретсеңіз, бала оны лезде қағып алады. Сіз балаға қарапайым ғана ойыңызды қанша тісіндірсеңіз де, оңай ұға қоймайды. Дәл сол ойды күрделі суреттер көрсете баяндасаңыз, ол сізді тез түсінеді.»

Дидактикалық ойын – оның аты айтып тұрғандай, баланың ақыл ойын дамытып, таным түсініктерді ажыратудағы әдістердің бірі. Ойын әрекеті арқылы оқыту – мектеп жасына дейінгі кезеңнің негізгі ерекшелігі. Білімді меңгерту және оны бекіту үшін, дағды мен әдет қалыптастыруда балаға қайталау және жаттығу қажет.

Егер баланың ойлауы образды, эмоциялық әсерде болса, ол соғұрлым жақсы нәтиже береді, сондай – ақ білім қызғылықты әрекетпен байланысты болса, баланың іс – әрекетімен іштей қабысып жатса, ондай білімді бала дұрыс меңгереді.

Дидактикалық ойындар үш топқа бөлінеді:

1. Заттық дидактикалық ойындар-дидактикалық ойындармен және түрлі ойын материалдармен ұйымдастырылады. Заттық дидактикалық

ойындар әртүрлі ойыншықтармен және әртүрлі ойын материалдарымен ұйымдастырылады. «Жаңылтпашты тез айт», «Фонетикалық жаттығулар», «Мақалды жалғастыр» т. б.

2. Үстел үстінде ойналатын дидактикалық ойындар.

Үстел үстінде ойналатын дидактикалық ойындар – балаларға арналған қызық сабақ. Түрлері бойынша олар әртүрлі: сыңар суреттер, лото, домино. Ойындарды ойнаған кезде шешілетін тапсырмалар да әртүрлі. Суреттер сыңарын табу ойындары

3. Сөздік дидактикалық ойындар.

Сөздік ойындар ойнаушылардың сөздері мен әрекетінен тұрады. Мұндай ойындарда балалар заттар туралы түсініктеріне сүйеніп, олар туралы білімдерін тереңдетіп үйренеді. Балалар өздігінен түрлі ойлау тапсырмаларын шешеді: олардың сипаттамалық қасиеттерін бөліп, заттарды суреттейді; суреттеу бойынша табады; ұқсастық және айырмашылық белгілерін табады; әртүрлі қасиеттері, белгілері бойынша заттарды топтайды. Бұл дидактикалық ойындар барлық жастағы топтарда өткізіледі, әсіресе балаларды мектепке дайындауға мүмкіндік беретін, мектепке дейінгі ересек жастағы балаларды тәрбиелеу мен оқытуда ерекше маңызды: педагогты мұқият тыңдай білуді дамытады, қойылған сұраққа жылдам жауап табады, өз ойын дәл және анық тұжырымдайды, қойылған тапсырмаға сәйкес білімді қолданады.

Пайдаланылған әдебиеттер:

1. Ш.Х. Құрманалина, С.Ш. Сәрсенбаев Математикадан дидактикалық ойындар және қызықты тапсырмалар.
2. Л. Мартынова. Обучение математике младших дошкольников.
3. Т. Қаражанұлы, Ш. Хайралақызы. Математикадан дидактикалық материалдар.
4. Т.К. Жикалкина. Игровые и занимательные занятия по математике.

ЖАСӨСПІМДЕРДІҢ ДЕВИАНТТЫ МІНЕЗ – ҚҰЛҚЫН АЛДЫН АЛУ ЖӘНЕ ТҮЗЕТУ ЖОЛДАРЫ

Сатыбалды Ақбөпе Дайрабекқызы

Ғылыми жетекшісі:

Арымбаева Кулимхан Маликовна – п.ғ.д., профессор

Кілт сөздер: *Девиант, асоциальдық, мінез – құлықтар, балалардың денсаулығы.*

Балалардың мүдделерінде өткізілген мемлекеттік саясатқа қарамастан республикада балалардың құқықтарын қорғау саласында негативті үрдістер байқалады.

Біріншіден, балалардың денсаулығын сақтау саласында проблемалар бар. Сонымен қатар, кәмелетке толмағанда арасында құқық бұзушылық пен

қылмыс, қадағалаусыздық пен панасыздық, балаларға қатысты қатыгездік көрсету, зорлықтың алдын алу мен болдырмау мәселелері өзекті қалпында қалуда. ҚР БП мәліметі бойынша 2018 жылы балаларға қатысты 2 125 қылмыс жасалынды, балалар арасындағы құқық бұзушылық 3156. ЮНИСЕФ зерттеуіне сәйкес 66%-ға жуық жасөспірімдер құрдастары немесе одан да көп ересек балалар тарапынан зорлық-зомбылық пен кемсітушілікке ұшырайды, 63% зорлық-зомбылық пен кемсітушіліктің куәлары болды, 44% құрбандары болды және 24% мектептегі басқа балаларға қатысты зорлық-зомбылық пен кемсітушілер актілерін жасады. Кәмелетке толмағандарға жыныстық тиіспеушілікке қарсы қылмыстың өсуі 8,8% -ға өсуі байқалады (2017ж.-356, 2018ж.-739 жағдай). Жасөспірімнің ішімдікке, нашақорлық және уытқұмарлыққа берілуі проблемалары өзекті болуда: қылмыстардың төрттен бірін кәмелетке толмағандар мас күйінде жасайды. Қылмыстың көп бөлігі өмір, денсаулық пен балалардың жыныстық тиіспеушілігіне қарсы отбасыда жасалынады.

Келесі проблема, еліміздің әлемдік қауымдастығының ашықтығы, жоғары технологиялық дамуы балалардың «Интернет» ақпараттық-телекоммуникациялық желідегі контенттен қорғалмауына алып келді, балалар саудасы, балалар порнографиясы мен жезөкшелік проблемаларын күшейтті.

Еліміздегі өзекті проблемаларының бірі — балалардың өмірден өздігінен кетуі. Жеткіншектердің арасындағы суицидтің таралуы бойынша Қазақстан әлем бойынша алдыңғы қатардан орын алады. Осал жағдайда аз қамтылған отбасыдан, көп балалы отбасыдан, толық емес отбасыдан және ата-аналары жұмыс жасамайтын отбасыдан шыққан балалар, ерекше қолдауға ерекше қажеттіліктегі балалар мен отбасылар, ерте жастағы неке, жеткіншек жастағы жүктілік проблемалары да өзекті.

Әлеуметтенудегі девиантты мінез-құлық тұжырымдамасын қалыптастырған француз ғалым Эмиль Дюркгейм. Ол әлеуметтік девиацияны түсіндіру үшін аномия тұжырымдамасын ұсынды. «Аномия» термині француз тілінен аударғанда ұжымның, заңның болмауы. Ал, Роберт Мертон мінез-құлық ауытқушылығының себебін қоғамның мәдени мақсаттары мен оған жетудің әлеуметтік мақұлданған жолдарының арасындағы үйлеспеушілік деп түсіндіреді.

Сонымен бірге әлеуметтік орта әсерлері де өз ықпалын тигізеді:

- қоғамдық үрдістер (әлеуметтік-экономикалық жағдай, мемлекеттік саясат, салт дәстүр, бұқаралық ақпарат құралдары, т.б.);
- тұлға бар әлеуметтік топ мінездемесі (этикалық құрылым, әлеуметтік мәртебе, референтті топ,);
- микроәлеуметтік орта (отбасының өмір стилі және деңгейлері, отбасындағы өзарақарым-қатынас типі, отбасындағы тәрбие стилі, достар, басқа да маңызды адамдар).

Девиация бірнеше типтен тұрады: девиантты, делинквентті және криминалды мінез-құлық. Девиантты мінез-құлық — әлеуметтік нормалар

мен ережелерге сәйкес келмейтін мінез-құлықты айтады. Ол ауытқыған мінез-құлықтың бір түрі. Кейбір әдебиеттерде бұл типті «антидисциплиналық» деп те атайды.

Девиантты мінез-құлықтың көрсеткіштеріне: агрессия, демонстрация, оқудан, еңбектен бет бұру, үйден кету, алкоголизм, наркомания, қоғамға жат қылықтар, жыныстық жат мінез-құлық, суицид т.б. жатады.

Девиацияның екінші түрі — делинквентті мінез-құлық. Ол заң бұзушылықпен ерекшелінеді. Оның мынадай типтері бар:

1. Агрессивті-зорлаушылық мінез-құлық. Бұл жеке тұлғаға көрсетілетін дөрекілік, төбелес, күйдіріп-жандыру сияқты жағымсыз іс-әрекеттерде көрініс береді.

2. Ашкөздік мінез-құлық: майда ұрлықтар, қорқытып-үркіту, автокөлік ұрлау т.б. жалпы материалдық пайдакүнемдікке байланысты жат мінез-құлық.

3. Наша сату және тарату.

Криминалды мінез-құлық заң бұзушылық болып табылады. Балалар сот үкімі арқылы жасаған қылмысының ауырлығына байланысты жазаланады.

Девиацияның негативті формалары әлеуметтік патология болып табылады: алкоголизм, токсикомания, нашақорлық, жезөкшелік, суицид, заң бұзушылық және қылмыскерлік.

Девиацияны зерттеуші көптеген ғалымдар девиантты мінез-құлықтың пайда болу факторларын түрліше түсіндіреді. Біріншілері оларды екі үлкен топқа ішкі және сыртқы факторлар деп бөлсе, екіншілері оларды бөлмей:

- жанұяда берекенің болмауы;
- ата-ананың «ерекше» қамқарлығы;
- тәрбие берудегі кемшіліктер;
- өмірде кездесетін қиыншылықтар мен күйзелістерді жеңе алмау;
- өмірлік дағдының болмауы, айналысындағы адамдармен, құрбыларымен жарасымды қатынасқа түсе алмауы;
- сырттан келген қысымға төтеп бере алмау, өз бетінше шешім қабылдай алмау, сынаушылық ойды дамыта алмау;
- психоактивті заттарды жиі пайдалануы;
- агрессиялық жарнаманың ықпалды болуы;
- мектептерде психологиялық көмек көрсету қызметінің нашар дамуы;
- балалар мен жасөспірімдердің бос уақытының проблемалары.

Пайдаланылған әдебиеттер:

1. Бабаева С.Б. Кемел адам – тұлға қалыптасуы. Педагогикалық теория негіздері. Монография., 2010.

2. Ахметова Г., Қараев Ж. Әлеуметтік педагогтар мен педагог-психологтардың біліктілігін арттыру курстарының оқу-әдістемелік кешендері. Жалпы ред. Басқ.. – Алматы, 2013.

3. Тутушкиной М.К. Практическая психология. М, 2008.

ЖАСӨСПІРІМДЕРМЕН ӘЛЕУМЕТТІК ЖҰМЫС ТЕХНОЛОГИЯЛАРЫ

Сафарова Зарина Мустафоевна

Ғылыми жетекшісі: Алметов Нығметжан – п.ғ.д., профессор

Кілт сөздер: *әлеуметтік жұмыс, статистика, нарықтық, технология.*

Еліміздің қоғамдық әлеуметтік өміріне нарықтық қатынастардың енуіне байланысты өзгеріске түскен саяси, экономикалық, әлеуметтік мәдени, рухани жағдайлар жас ұрпақты тәрбиелеу мәселелерін жаңаша ойластыруды талап етеді. Осыған байланысты еліміздің даму стратегиясына сай жас ұрпақтың рухани байлығын одан әрі жетілдіруге, әлеуметтік қорғауға ерекше мән берілуде. Біздің мақсатымыз – бала жанын түсіну, сезімін, көңіл-күйін, ықыласын, тілегін, қажеттілігін сезіну, оқушының тұлғасын қалыптастыру мен дамытуда оны әлеуметтік тұрғыдан қолдау. Бүгінгі таңдағы оқушылардың қоғамға, әлеуметтік ортаға бейімделуі, әлеуметтенуіндегі қиыншылықтар, оның тұлғалық қасиеттерін зерттеуге, зерттеу нәтижесінде түзету жұмыстарын жүргізуге, өмірдің қиын жағдайынан шыға білуге ықпал етуге қажеттіліктерінен туындап отыр.

Осындай жауапты жұмысты атқара отырып, біз оның табысына барлық қоғам мүдделі екенін есте ұстауымыз керек. Әлеуметтендіру дегеніміз – белгілі бір себептермен күйзеліске душар болған, қамығу нәтижесінде қатардан шығып қалған не болмаса оқшаулану секілді қоғамдық ортада өмір сүруіне кедергі болатын мінез-құлқын тәрбиелеу, қайта тәрбиелеу, қалпына келтіру арқылы тұлғаны қатарға қосу. Әлеуметтендіру дегеніміз – сана-сезіміне, психикасына, мінез-құлқына нұсқан келген немесе басқаларға ұқсамайтын ерекше қабілетті жасөспірімдерді қоғамдық ортада толыққанды өмір сүруіне қайтару үшін жүргізілетін жұмыс жүйесі. Адам туған сәттен бастап әлеуметтендіру ықпалына түседі. Отбасы тәрбиесі, мектептегі оқу-тәрбие жұмысының барлығы да оқушыларды әлеуметтендіруге арналған деуге болады. Себебі сол арқылы балалар болашақта қоғамдық ортада қатарынан қалмай өмір сүруге үйренеді, қажетті білігі мен дағдыларды бойына сіңіреді.

Бұл әрекеттерді меңгере алмаған, оқу-тәрбиеге көнбеген балалар арнайы әлеуметтендіру шаралары арқылы әлеуметтендіріледі. Әлеуметтену – адамның әлеуметтік нормалары мен мәдени құндылықтарын игеру процесі мен нәтижесі. Біздің мақсатымыз – оқушыларға әлеуметтік көмек ұйымдастыру, тек көмек күтуші емес, проблеманы шешу үшін өздігінен жол табуына көмектесу, рухани жан дүниесін танып білу, қатарға қосу жұмыстарын ұйымдастыру болады. Бұл үрдістер тәрбиелеу, білім алу, өзінөзі тәрбиелеу арқылы жүзеге асады. Әлеуметтену үрдісінде екі мәселе шешіледі. Әлеуметтік бейімделу – жеке адамның ортаға бейімделуі, барлығымен бірге болуы, балаға барлық бағытта көмектесу. Ол баланың

әлеуметтік қалыптасуы мен дамуына жағдай тудыруға, оны әлеуметтік өмірге араластыруға және өз бетінше өмір сүре білуіне көмектесуге бағытталған.

Әлеуметтік оқшаулану – ортамен бірге бола отырып, өзімен-өзі болу, іс-әрекеті мен қарым-қатынастарында табанды болмай, тұлғаның өзін бағалай білмеуі. Жасөспірімдерді әлеуметтік өзгерістерге бейімдеу, олардың қажеттіліктерінің негізінде жоспарланып, мынадай негізгі бөлімдерден құралады. – дәстүрлі мектеп ішілік іс-шараларға, ұжымдық шығармашылық істерге, жалпы мектептік мерекелерге қатыстыру; – сынып ұжымының қызығушылықтарына және сұраныстарына сәйкес өткізілетін іс-шараларға қатыстыру; – жасөспірімдермен даралап жұмыс жүргізу. Тәрбие үрдісін ізгілендірудің негізгі шарты – оқушыларға дараланып ықпал ету тәсілі. Жасөспіріммен жеке жұмыстың мәні – оның тұлғасын әлеуметтендіру, оның өзінің жетілу мен өзін-өзі тәрбиелеуге деген қажеттілігін тәрбиелеу. Мұндай жұмыс біздерден сезімталдықты, кішіпейілдікті, қайырымдылықты, ілтипаттылықты, қамқорлықты қажет етеді

Жасөспірімнің тұлғасын қалыптастыру және дамытуда оны әлеуметтік тұрғыда қолдау. Баланың дамуына және жеке тұлға ретінде қалыптасуына мүмкіндік беретін жағдай туғызу; – мақсатты әлеуметтік қолдау көрсету. Көп балалы, табысы аз отбасына, мүгедек, жетім балаға, өмірде қиын жағдайға тап болған балаларға көмектесу. Әлеуметтік-психологиялық қызмет дұрыс жолға қойылса, жасөспірімнің ортаға бейімделуінің тұрақты мотивтерінің қалыптасуына әлеуметтік зерттеудің нәтиже беретінін дәлелдейді. Мектептегі әлеуметтік қызмет барысында жасөспірімнің толыққанды дамуын, жан-жақты дамыған тұлғаның қалыптасуын, материалдық жағдайларының жақсаруын және оқыту мен тәрбие процесін жасөспірім тұлғасын дамытудағы жағдайдың одан әрі жақсаруын күтілетін нәтижеге бағыттап отырып, баланың оқуына қолайлы жағдай жасауымыз керек.

Осы бағытта олармен толықтай оқуға тарту, қамқорлықтағы балалармен, мүмкіндігі шектеулі балалармен және тұрмысы төмен, көп балалы отбасынан шыққан, жетім балалармен арнайы жұмыс жасау керек. Әлеуметтік қызметтер жұмысының маңызды бағыттарының бірі – белгілі шарттарға негізделіп, жасөспірімдердің әлеуметтік жағдайын талдап, бағалау болып табылады. Оны дұрыс ұйымдастырған жағдайда жасөспірімдердің өзін-өзі тануына, тәрбиеленуіне тиімді ықпал етеді. Осы бағытта аз қамтылған көп балалы және түрлі категориядағы балаларды шыршаға қатыстыру, түрлі сайыстарға, жазғы демалыс орындарына тарту және мүмкіндігі шектеулі балаларға «Бөбектерге қуаныш сыйлайық» атты акциялар ұйымдастыру сияқты жұмыстар атқарылады. Жасөспірімдерге үнемі жетістік ситуацияны жасау арқылы біз оған өзінің шығармашылық қабілеттілік, даралық мүмкіндіктерін ашуға, өзін-өзі түсінуге көмектесеміз.

Жұмыс барысымызда олардың кішкентай жетістіктерін көріп, айтып, оларды ұжымның шығармашылық істерінен шетте қалдырмауға тырысып,

марапаттап, қолдап отыруымыз керек. Қандай категориядағы болмасын жасөспірімдерді әлеуметтік ортаға бейімдеу әлеуметтік қызметкердің міндеттерінің ең басты құндылығы болып табылады. Өйткені жасөспірімдерді әлеуметтік ортаға бейімдеу бағытындағы іс-әрекеттерді саралай келе, төмендегідей нәтижелерге қол жеткізуге болады.

Пайдаланылған әдебиеттер:

1. Холостова Е.И. Теория социальной работы. – М.: ВЛАДОС, 1999 г
2. Зайнышев И.Г. Технология социальной работы. Под ред. И.Г
3. Зайнышева. – М.: ВЛАДОС, 2002 г.
4. Ядов В.А. Социологическое исследование: методика, программа, методы. – Самара, 1995.

МЕКТЕП ЖАСЫНА ДЕЙІНГІ БАЛАЛАРДЫҢ ТАНЫМДЫҚ ПСИХИКАЛЫҚ ҮРДІСТЕРІН ДАМЫТУ

Сәлімбай Айдана Сәлімбайқызы

Ғылыми жетекшісі: Атемова Калина Турсуновна – п.ғ.д., доцент

Кілт сөздер: педагогика, психология толеранттылық, төзімділік.

Әлеуметтік-экономикалық өзгерістер жаңаша өмірлік мәселелерді тиімді әрі айрықша шеше алатын қабілетке ие шығармашылықты белсенді тұлғаның қалыптасуын қажет етеді. Осыған 14 байланысты қазіргі қоғамның алдында өскелең ұрпақтың шығармашылық әлеуетін дамыту тәрізді мақсат туындайды, ол болса өз кезегінде танымдық үрдістер жүйесінің заңдылықтарын ескере отырып оқу үрдісін жетілдіруді талап етеді.

Мәселелерді әдеттегіден бөлек және сапалы шеше алатын, кез келген өзгерістерге шығармашылықпен қарауға қабілетті адамдарға деген сұраныстың күн санап артуы, қоғамның даму қарқынының жылдамдауымен және адамдарды сол шапшаң өзгеретін жағдайларға дайындау қажеттігінен туындап отыр. Қоғам шығармашылықты тұлғаны қажет еткен сайын, шығармашылық мәселелерін теориялық зерттеудің, оның формасы мен табиғатын, шығу көздерін, түрткілері мен шарттарын зерттеудің қажеттілігі де одан сайын арта түсуде. Мектеп жасына дейінгі балаларда қиялдың даму мәселелері психологтар мен педагогтардың терең назарына іліккен. Қазіргі кездегі психология ғылымдары мен білім беру тәжірибелерінің даму бағыттары оны зерттеудің жаңа мәселелерін көтеруде.

Олардың ішіндегі бір мәселе, қиял дамуының ерекшеліктері, баланың шығармашылық іс-әрекетіндегі өзіндік көріністері туралы болып отыр. Психологиялық әдебиеттерде қиялдың пайда болуы мен дамуы туралы көзқарастар әртүрлі, солардың бірін ұстанушылар, шығармашылық процестердің пайда болуы (генезисі) нақты бір құрылымдардың жетілуімен байланысты деп пайымдайды (Ж.Пиаже, З.Фрейд). Дегенмен, қиял

механизмі, осы процеске қатысты сыртқы сипаттамаларға (интеллектінің дамуы немесе баланың жеке тұлғалық дамуына) байланысты болып отыр. Зерттеушілердің келесі бір тобы, қиялдың пайда болуы (генезисі) индивидтің биологиялық кемелденіп жетілуі барысына байланысты деп санайды (К.Коффка, Р.Арнхейм). Бұл авторлар қиял механизмдерін құрайтын сыртқы және ішкі факторларды жатқызады.

Үшінші көзқарас өкілдері (Т.Рибо, А.Бэн) қиялдың шығуы мен дамуын жеке тәжірибе жинақтау дей келе, осы тәжірибенің ауысуы (ассоциациялар, пайдалы дағдылар жинау) деп түсіндіреді [1]. Кеңес психологиясында да, мектеп жасына дейінгі балалар қиялының дамуына арналған зерттеулер маңызды болып отыр. Зерттеушілердің көпшілігі (А.Н.Леонтьев, Д.Б.Эльконин және басқалар) қиял генезисін баланың ойын іс-әрекетімен, сондай-ақ, оқушы-балалардың әдетте, «шығармашылық» деп аталатын: құрастыру, музыкалық, бейнелеу, көркем-әдебиет сияқты іс-әрекет түрлерін игеруімен байланыстырады. С.Л.Рубинштейн және басқалар өз еңбектерін қиял механизмін зерттеуге арнаған. Дегенмен, қиял дамуының жеке ерекшеліктерінің мәселелері қарастырылмаған. Біздің осы мәселені қарастыруымыз, балалардың әртүрлі құралдарды меңгеруі, олардың түрлі психикалық қызметтерінің, соның ішінде қиялдың дамуына әсер ететінін анықтаған А.В.Запорожецтің басқаруымен жүргізілген зерттеу жұмыстарына негізделген. Зерттеулер, егер қиялмен жұмыс істемесе, жаттықпаса, уақыт өте келе, оның көптеген мүмкіншіліктері азайып, жеке тұлға қиялының жұтаң болуы мен оның шығармашылық мүмкіндіктерінің төмендеуіне әкеліп соғатынын көрсетеді [2].

Осыған орай зерттеу жұмысы Қызылорда облысының, Қармақшы ауданының №20 «Толғанай» балалар бақшасының (5, 6 жастағы 30 зерттелінушісіне) балаларына жүргізілді. Зерттеу әдістері: мәселенің теориялық талдануы; қиял мен ойлаудың жеке дара ерекшеліктерін анықтауға бағытталған анықтау және бақылау эксперименттері; дамыту жұмыстары жүргізілгеннен кейінгі нәтижелерді анықтауға бағытталған қалыптастырушы эксперименті; эмпирикалық мәліметтерді талдаудың сапалық және санық әдістері. Анықтаушы эксперименттің зерттеу нәтижелері: 1. Вербалды креативтілікті зерттеу нәтижесінде балаларда «қиял үрдісінің жылдамдығы» (егер де бала 30 сек ішінде әңгіме құрып үлгерген жағдайда есепке алынады) 4 (13,3%) зерттелінушіде жоғары, 11 (36,7%) орташа, 15 (50%) төмен дәрежеде екендігі анықталды. Зерттелінушілердің 50%-ғана әңгімені (ертегіні) тез айтуға тырысты, бірақ әңгіме айту барысында көп шатасып, бір айтқанын бірнеше рет қайталап отырды. 2

«Бейнелердің басқаға ұқсамауы, өзгеше болуы» сияқты қиялдың қасиеті 10 (33,3%) зерттелінушіде орташа және 20 (66,7%) зерттелінушіде төмен деңгейде дамығандығы анықталған. Көпшілік жағдайда балалар біреуден естігенін, көргенін жәй қайталап қана айтып берді, ал кейбіреулері бұрыннан белгілінің мазмұнына, өздігінен бірнәрсе қосты. Қиялдың

өзгешелік қасиеті жоғары деңгейде дамыған балалар жоқ. Мысалы, А.Е. (5 жас, 5 ай). Белгілі бір адам немесе жануар т.б. жайында, әңгіме немесе ертегі ойлап тап, деген тапсырма берілгенде жақын арада тәрбиешісі оқып берген: «Мақтақыз бен мысық» ертегісін айтып берді.

Пайдаланылған әдебиеттер:

1. Веретенникова С.А. Ознакомление дошкольников с природой. - М.: Просвещение, 2012. - 272 с.
2. Корзун А.В., Кишко С.В. и др. Программа экологического воспитания детей дошкольного и школьного возраста. - Мн.: Народная асвета, 2010. - 68с.
3. Лихачев Б.Т. Педагогика. Курс лекций: Учеб.пособие для студентов пед. учеб. заведений. - М.: Прометей, Юрайт, 2012. - 464 с.

ӘЛЕУМЕТТІК ЖҰМЫС ТЕОРИЯСЫ ЖӘНЕ ОНЫҢ МӘНІ

*Сүйіндікова Сымбат Бақытбекқызы
Ғылыми жетекшісі: Молдахмет Құлахмет – п.ғ.д., профессор*

Кілт сөздер: теориялық, әлеуметтік жұмыс, психология.

Әлеуметтік жұмыс теориясының дамуына ұлы теоретиктер мен практиктердің қосқан үлесіне талдау жасау барысында әлеуметтік жұмыскер қызметінің спецификасы мен оның теориялық негізін жоғалту қаупі бар. Осы тұрғыдан, ғылыми білім аумағында еңбек сіңірген адамдардың әлеуметтік жұмыс теориясының даму тарихының нақты кейіпкері болмай қалу қаупі туындауы мүмкін. Осы сияқты мәселелерді шешудің қиындауының себебі мынаған байланысты: әлеуметтік жұмыс аумағындағы кез келген үлкен теоретик пен практиктің базалық білімі әлеуметтік жұмыскер болмауы мүмкін, бұған мысал ретінде Колумбия университетінің әлеуметтік жұмыс факультетінің бұрынғы деканы Рональд Фельдманды немесе Канаданың Калгари қаласының ірі университеттің әлеуметтік жұмыс факультетінің деканы Рей Томлиссонды бөліп көрсетуге болады.

Осылайша, Гетеборг университетіндегі әлеуметтік жұмыс институты бағдарламасын ұзақ уақыт бойы басқарған, Швециядағы әлеуметтік жұмыс аумағындағы ғылыми зерттеулердің негізін салушы Харольд Сиднер философия ғылымдарының докторы болып табылады, мәдениеттану әлеуметтік философиялық зерттеулерде үлкен тәжірибесі бар, социология аумағында мамандалған (Ол Лунд университетінің социология бөлімін аяқтаған) Швецияда Сведнердің зерттеу қызметінің ықпалынан 80 жылдары құрылымды әлеуметтік жұмыстық ғылыми дәстүрі, оның қазіргі кездегі адамның даму контекстіндегі жүйелі – функционалдық көрінісі күшейді. Ерекше атап өтетін жайт, Х.Сведнер КСРО-ның әлеуметтік-мәдени дамуының философиялық-гуманистік дәстүрін жоғары бағалаған және бағалайды да, ол әлеуметтік жұмыстың әлеуметтік этникалық негіздерін

зерттеуде орыс ойшылдарының әлеуметтік қызметінің идеялары мен тәжірибелеріне сүйенген. Олар: Л.Толстой, И.Бунин, А.Чехов, Ф.Достоевский және т.б.

.Сведнер С.Г.Струмилин, А.С.Макаренко, В.И.Ленин, А.Колонтай, И.И.Павлов және т.б. зерттеушілердің ғылыми еңбектерін жоғары бағалады.Әлеуметтік жұмыс теориясы ұғымының негізін салушылар Ализе Соломон, Мария Гахери, Элизаветта Фрай, Джеймс Адамс, Мери Ричмонд.Бұл кезеңде әлеуметтік жұмыста фрейдизм мектебі бағыттары қалыптасты.Яғни ХХ-ғасырдың І-ші жартысында әлеуметтік жұмыстағы психодиагностикалық басымдылықпен қамтамасыз ететін Зигмунд Фрейд және оның шәкірттерінің психоанализді жақтаушылардың теориялық нәтижелерінің әсері.Фрейдизм бағыты әлеуметтік жұмыстың теориялық негізінің дамуына өз ықпалын тигізді.Қазіргі күнде Фрейдизм өзгере отырып,әлеуметтік жұмыстың теориясында жоғарғы деңгейде қолданылады.Әлеуметтік жұмыстың теорияларын қалыптастыруда педагогтардың қосқан үлес зор

Профессор Х.Сведнердің теориялық, зерттеу, білім беру аумағындағы қызметі әлеуметтік жұмыс туралы жүйелі, философиялық, гуманистік ойлардың тек Швецияда ғана емес, сондай-ақ өзге де Скандинавия елдерінде, Шығыс және Батыс Европада, Жапония мен Қытайда таралуына үлкен ықпал етті. Х.Сведнердің беделі, белсенді ғылыми оқытушы қызметі әлеуметтікжұмыс теориясының жүйелі бағытының, позициясының күшеюіне негіз болды.Тағы бір мысал келтірейік.

Соңғы жылдары әлеуметтік жұмыстың когнитивті теориясы кең таралды, әрине, бұл объекті жағдайлардың әсерінен, қазіргі заман адамының әлеуметтік қорғаудың технологиялары мен заңдылықтарының теориясының өзіндік дамуы ХХғ.

Адам өміріндегі интеллектуалды компоненттерінің өсу тарапынан жүреді. Сонымен қатар, әлеуметтік жұмыс теориясы әсерінің өсуін қамтамасыз етуде индивидуалды тұлғалық фактор үлкен роль атқарды, 80 жылдары Э.Гольдштаймнің белсенді теориялық қызметі және кең тараған когнитивті гуманистік теориялары айтарлықтай тиімді болды және кең таралды, В.Франке жасаған логотерапияның әлеуметтік-психологиялық негіздері европалық әлеуметтік-мәдени дәстүрі бар көптеген елдерде әлеуметтік жұмыстың когнитивті теориясының таралуына ықпал етті. Жоғарыда келтірілген мысалдардан әлеуметтік жұмыстағы белгілі теоретиктердің әлеуметтік білім тармақтары сәйкес келетін әлеуметтік дамуда осы аумақтың дамуына әсер еткендігі байқалады, ХХғ. әлеуметтік жұмыс теориясының даму тенденциясының қазіргі заманғы қалыптасуына базалық ғылыми пәндері, әсіресе психология мен социология белді мамандары ықпал етті.Әлеуметтік жұмыстың көптеген әлеуметтік және психологиялық бағытталған теорияларының дамуына әлеуметтік жұмыстың таза емес теоретиктерімен қатар, социология және психология мамандары, сондай-ақ педагогтар мен психотерапевтердің қосқан үлесін атап өту қажет.

Пайдаланылған әдебиеттер:

1. Тұмашбай Т.Е Амантаев А.О «Әлеуметтік жұмыс» 2007ж №42(2)
2. «Қазақстан – 2030» Президенттің даму стратегиясы
3. Сәрсенова Ж.Н «Әлеуметтік жұмыс» 19 бет .
4. Тасмагамбетов И.Н. «Социальная политика и политическая трансформация». Алматы 1997ж.

ӘЛЕУМЕТТІК ЖҰМЫСТЫҢ ҒЫЛЫМ РЕТІНДЕГІ МӘНІ

Тәжібай Фариза Еркінбайқызы

Ғылыми жетекшісі:

Кенжебекова Рабига Ибрагимовна - п.ғ.д., профессор

Кілт сөздер: қоғам, тәжірибе, әлеуметтік, теориялық.

Қоғамдық құбылыс ретінде пайда болған, адамдардың ерекше іс-әрекет саласы ретіндегі әлеуметтік жұмыс белгілі бір даму жолын өте келе жатқан арнайы ғылыми зерттеулердің объектісіне айналуға.

Әлеуметтік жұмысты ғылыми ұғыну қоғамдық өмірде қайырымдылық феноменінің рөлін анықтаудан, сонымен бірге адамдарды әлеуметтік қорғауды, мұқтаждарға көмек көрсетуді, әртүрлі философиялық, психологиялық, психотерапиялық, әлеуметтанулық, медициналық келулерді ғылыми негіздеу талпыныстарынан басталды. Әлеуметтік жұмыстың теоретикалық негізделуі қазіргі уақытта үш бағытта жүріп келе жатыр деп айтуға болады. Біріншіден, әлеуметтік жұмыстың әлеуметтік философия, әлеуметтік тарих, саясаттану, әлеуметтік психология, мәдениеттану секілді пәндер арасындағы орны анықталады. Екіншіден, әлеуметтік жұмыстың зерттеудің өзіндік объектісі ретіндегі өзінің теориялық константтарын іздеу жүргізіледі; үшіншіден, оның басқа адам және қоғам туралы ғылымдармен өзара байланысы анықталады.

Әлеуметтік жұмыстың ғылым ретіндегі шетелдік тәжірибесін талдау да оның теориялық негізделуінің алғашқы қадамдары қайырымдылық қызметінің дамуымен байланысты екенін дәлелдейді.

Әлеуметтік жұмыс саласындағы ғылыми білімнің теориялық өсуі әлемнің көптеген елдерінде екі бағытта дамыды. Біріншісі таным теориясына, танымдық бағыттың үстем болуына негізделген бихевиористік келудегі мінезқұлықтың психологиялық түсіндіру жүйесінде маңызының күшеюі. Екінші бағыт әлеуметтік жұмыстың теориялық алғышарттарын негіздеуге қызығушылықтың өсуімен байланысты.

Осылай, әлеуметтік жұмыс теориясында әлеуметтік қорғау, әлеуметтік кепілдіктер, әлеуметтік қызмет көрсету, қиын өмірлік жағдайға түскен адамдарға көмек және қолдау көрсету туралы жүйелік түсініктер қалыптаса бастады. Бұл ретте әлеуметтік жұмыс теориясына біртұтастық келуге, әлеуметтік технологиялар құқықтық заңгерлік фундаментті жасауға бағытталу күшеюде.

Әлеуметтік жұмыстың ғылым ретінде шетелде ғасырлық даму тәжірибесі әлеуметтік ойлаудың классикалық парадигмаларын модернизациялауын ғана шарттаған жоқ, сонымен бірге қоғамның әлеуметтік қайта құрылуында жаңа ағымдардың ғылыми негізделуін қалыптастырды.

Қазіргі кездегі әлеуметтік жұмыс теориясының дамуы тұрақты пікірталас жағдайында жүруде. Оның ғылымдар жүйесіндегі орны туралы мәселе аса өткірлікпен талқылануда. Ғылым ретіндегі қалыптасқандығы туралы айтуға мүмкіндік беретін әлеуметтік жұмыс теориясының барлық құрылымдық белгілері бар: оның арнайы зерттеу пәні, объектісі, зерттеу пәніне тән заңдылықтар, қызметінің арнайы түсініктері, категориялары, қағидалары мен әдістері бар өзіне тән. Сонымен бірге қолданбалы ғылымдар тобына жатқызады және пәнаралық ретінде сипаттайды.

Соңғы жылдардағы әлеуметтік жұмыстың теориялық негізделуін жасаудағы келуді талдау көрсеткендей, бұл негізделулер ережедегідей шектес пәндерге сүйенеді. Әлеуметтік жұмыс теориясының мәртебесі әзірше іс-жүзінде белгіленбеген.

Ғылыми пән ретіндегі әлеуметтік жұмыстың ғылыми мәртебесін бағалауда екі бағыт басым болып тұр: бірінші бағыт жақтастары әлеуметтік жұмыстың теориялық негізін адам және қоғам туралы бір-бірімен шектес бірнеше ғылым құрайтындығын айтады (әлеуметтік философия, антропология, әлеуметтану, медицина, құқық, психология, этика және т.б.); екіншілері ғылыми пән ретіндегі әлеуметтік жұмыстың жекелігін дәлелдеу талпыныстарын жасауда, оның шегінде теориялық және қолданбалы аспектілері шығады.

Осылай әлеуметтік жұмыстың теориялық негіздерін қарастыруды екі ағым белгіленеді: біреуі практикалық тәжірибені ұғынуға, тұрғындарға әлеуметтік қызмет көрсету тәжірибесі мәселелеріне сүйенеді, басқасы әлеуметтік жұмыстың әртүрлерін, оның қоғамдық құбылыс ретіндегі мәнін негіздейтін, теориялардағы ортақтық және ерекшелікті ұғыну процесінде қалыптасады. Бұл бізді әлеуметтік жұмыс құрылымы түсінігін тереңірек қарастыруға міндеттейді. Біртұтас білімнің ғылыми жүйесі ретіндегі әлеуметтік жұмыс теориясының сипаттамасы, өзінділігі көп жағдайда құрам, табиғаты мен мазмұнына, жүйе құратын компоненттерге, яғни құрылымына байланысты. Әдетте, құрылым ретінде өзара байланыс өзіне тән тәсілі, белгілі бір компоненттер жиынтығының өзара әрекеті деп түсініледі, ол бұл жиынтыққа органикалық тұтастық, ішкі ұйымдастырушылық және тәртіптілік, сонымен бірге ерекше қасиеттер береді. Компоненттердің пайда болатын өзара байланыстары нәтижесінде құрылым олардың қасиеттері мен мазмұнын синтезделе, жүйенің жеке компоненттері қасиеттерінің кеңістіктік көрінуін шектейді, функциялардың іске асырылуы үшін қажетті жаңа тұтастықтың ерекше интегративті қасиеттерін тудырады. Жүйелік келу әдіснамалық қағида ретінде бар жүйелерді қарастыру, талдауды ғана емес, сонымен қатар жүйелерді белгілі

бір өмір қалыптастырған мақсаттарға жетуге үшін жасау немесе құру, синтезді қарастырады. Жүйелік келудің бұл екіжақтылығы мәселенің шынайы жағдайын және таным әдістері ретіндегі анализ бен синтездің тығыз байланысын бейнелейді.

Жаңа экономикалық базисқа көшу жадайында мемлекеттің әлеуметтік саясатының маңызды бағыты ретіндегі әлеуметтік қорғау мен тұрғындарға әлеуметтік қызмет көрсетудің жүйесін құру осының көрнекті мысалы бола алады.

Пайдаланылған әдебиеттер:

1. Раупе М. Modern Social Work Theory: a Critical Introduction. – L., 1991.
2. Григорьев С. и., Гусякова Л. г. 1990-шы жылдардың бірінші жартысында Ресейде әлеуметтік жұмыс тұжырымдамасын құру және ұйымдастыру негіздері. - Барнаул-М., 1993; әлеуметтік саясат және әлеуметтік саралау: әлеуметтік жұмыс теориясы мен практикасы мәселелері. - Барнаул, 1993. – Б.112-115.
3. Әлеуметтік жұмыс анықтамалығы. – М., 1997. – Б.357-360.

ҚАЗАҚСТАН РЕСПУБЛИКАСЫНЫҢ СЫРТҚЫ ӘЛЕУМЕТТІК САЯСАТЫ

Тореханова Назира Мельдехановна

Ғылыми жетекшісі: Атемова Калипа Турсуновна – п.ғ.д., доцент

Кілт сөздер: мемлекет, саясат, кемтарлық, жоқшылық.

Жас тәуелсіз Қазақстан Республикасы үшін сыртқы саясаттағы негізгі мәселе мемлекеттер мен әлемдік қауымдастықтың оны дербес, тәуелсіз мемлекеттік құрылым ретінде тануын, оның территориялық тұтастығын, халықаралық істердегі құқықтық субъектілігін тануын қамтитын легитимділік проблемасы болды. Қазақстан Республикасы тәуелсіздіктің 10 жылы ішінде осы тұрғыда бірқатар табыстарға қол жеткізді. БҰҰ-ға мүше болып қабылданды, әлемнің негізгі мемлекеттерінің барлығымен дерлік дипломатиялық байланыстар орнатты. Қазақстан Республикасының табысты легитимделуі бірқатар ішкі және сыртқы жағдайларға мүмкіндік туғызды.

Біріншіден, КСРО-ның құлауы, осы алып мемлекеттің жойылуы қазіргі кездегі әлемнің басты мемлекеттерінің үкіметтері тарапынан оң құбылыс ретінде қабылданды. КСРО құлағаннан кейінгі оның территориясында пайда болған тәуелсіз мемлекеттерді басқа мемлекеттердің үкіметтері, БҰҰ және оның құрылымдары тез арада таныды. "

Екіншіден, ел басшылығының бастамасы бойынша Қазақстан Республикасы тәуелсіздігінің анық құқықтық негізі қалыптасты. 1990 жылдың Қазақ Кеңестік Социалистік Республикасының Жоғарғы Кеңесі мемлекеттік тәуелсіздік туралы Декларацияны қабылдады. Осы құжаттың негізгі ережелері Қазақстан Республикасының мемлекеттік тәуелсіздігі туралы Конституциялық заңда, 1993 жылғы Конституцияда және жалпыхалықтық референдум арқылы қабылданған 1995 жылғы

Конституцияда дамытылған және нақтыланған. Осы құжаттарда Қазақстан Республикасының сыртқы саясатының негізгі принциптері көрсетілген: ашықтық, бейбітшілікті жақтау, тату көршілік, тең серіктестік, қарулы күшті бірінші болып қолданудан бас тарту, басқа елдердің ішкі істеріне араласпау, ядролық қарусыз ел мәртебесі, екіжақты және көпжақты келісім негізінде, сондай-ақ БҰҰ және оның құрылымдары шеңберінде қабылданған барлық халықаралық міндеттерді орындау.

Үшіншіден, Қазақстан Республикасының халықаралық беделін көтеру және оның легитимділігі экономикалық және саяси реформаларды табысты жүргізуге: қоғамдық өмірдің мемлекеттен тыс және дербес болуына, демократиялануына мүмкіндік береді. Осы экономикалық және саяси процестердің негізінде қазақстандық қоғамды консолидациялау Қазақстан Республикасын халықаралық аренаға іргелі жалпы адами құндылықтарды (нарық жүйесі және баламалы айырбас, тату көршілік және күш қолданбау, тұлғаның құқықтары мен қадір-қасиеті, халықаралық келісімдер нормаларының басымдығы және т.б.) танитын тең құқықты серіктес ретінде алып шықты.

Төртіншіден, әлемдік қауымдастыққа кіруде Қазақстан Республикасының ішкі саяси тұрақтылығы ерекше мәнге ие болды. Осының нәтижесінде Қазақстанды әлеуметтік қауымдастыққа, алдыңғы қатарлы елдерге жақындататын инновациялық мәселелерді жүзеге асыруда берік болатын елдегі әлеуметтік жағдайды болжауға болады.

Қазақстан Республикасы тәуелсіз мемлекет ретінде сыртқы саяси қызметтің нақты принциптері негізінде қызмет етуі және мүдделерін халықаралық аренада бейнелейтін жеке сыртқы саяси құндылықтары мен басымдықтарын жобалауы керек. Әрине, осы сыртқы саяси принциптер, құндылықтар мен басымдықтар әлемдік қауымдастық үшін деструктивті болмауы шарт. Олар халықаралық қатынастар принциптеріне және халықаралық құқық нормаларына қайшы келмеуі қажет.

Осы жағдай Қазақстанның шаруашылық инфрақұрылымының Ресейге толықтай тәуелділігінің қалыптасуына алып келді және оның салдары экономикалық тұрғыда оны Ресейге, оның ішкі проблемаларына қатыстырады. Ресейдегі экономикалық тоқырау мен қиындықтар соған сәйкес бізде де көрініс тауып отырады. Ресейдегі экономикалық жандану біздің экономикамызды да қоректендіреді.

Пайдаланылған әдебиеттер:

1. ҚР Статистика агенттігі www.stat.kz
2. Қазақстан Республикасының Мемлекеттік жастар саясатының тұжырымдамасы.
3. Молодежь России: тенденции, перспективы. М, Молодая гвардия, 1993,-224б, Б.112.
4. ҚР БҒМ Жастар саясаты департаменті. 2010 жылғы Қазақстан жастары Ұлттық есебі.

ЖАЛҒЫЗДЫҚ СУИЦИДКЕ ИТЕРМЕЛЕЙТІН БІРДЕН БІР СЕБЕП

Тукушова Әсел Амантайқызы

Ғылыми жетекшісі: Кабекеева Қымбат Калиевна – PhD доктор

Кілт сөздер: Психолог, маман, бойжеткен зорлық-зомбылық.

Бүкіл дүние жүзін алаңдататын жайттардың бірі жасөспірімдер арасындағы өзіне-өзі қол жұмсау немесе суицид. 1989 жылы әлемдік көшбасшылар «БҰҰ Бала құқықтары туралы Конвенциясы» атты құжатты бекітті. Қазақстан 1994 жылы бұл Конвенцияны қабылдап, балалардың құқықтарын осы деңгейде қорғауға міндет алды. 5 жасқа дейінгі сәбилер өлім-жітімін төмендетуге қатысты оң көрсеткіштерге қол жеткізді. Елімізде әр бала толық білім алуға мүмкіндік жасалған. Дегенмен, түрлі жағдайларға байланысты баланың барлық құқықтары толық көлемде іске асырылмайды. Балаларды айналасындағы қатыгез қарым-қатынастан қорғау, шет елден көші-қон үдерістерінде балаларға көмек көрсету, мемлекет қарауындағы жетім, жартылай жетім балаларға жан-жақты қолдау бағдарламалары үздіксіз тексеру мен қадағалауды қажет етеді. Өйткені ала тәрбиесі – қиын да жауапты міндет.

Мемлекет қарауындағы әр баланың алдағы өмір жолында қандай қиындықтар түр және мемлекеттік мекемелердегі жинақталған тәрбие мен білім балада мәселелердің шешімін таба алатындай ішкі ерік-күші қалыптастыра ма? Сондай-ақ кез келген ата-ана баласының тәрбиелі де білімді, талапты да өнегелі болып, қатарының алды болғанын қалайды. Бірақ балаға осындай мақсаттарды жүктей отырып, соған сай бала тәрбиесімен айналысу керектігіне көпшілік мән бермейді. Ұрып-соғып, қорқытып, аш қалдырып, жұмысқа салынып, түрлі былапыт сөздерді естіп, жаны да, тәні де жараланып өсіп келе жатқан қаншама бала бар десеңізші! Терең үңілмей-ақ сырттай назар аударғанда-ақ түрлі сұрақтардың туындайтынын көреміз.

Балаларға қатысты зорлық-зомбылық бұл жаһандық сипаттағы проблема болып жайылып жатыр. Әлем бойынша 1 миллиард кәмелетке толмағандар, яғни 2 жастан 17 жасқа дейінгі барлық балалардың жартысынан көбі бір жыл ішінде эмоциялық, физикалық және жыныстық зорлық-зомбылыққа ұшыраған. 1-4 жастағы балалардың 53%-ы отбасында психологиялық агрессияға немесе физикалық жазаға ұшырайды. Елімізде қыздардың 50%-ы отбасындағы қатаң тәртіп пен қысымда өседі. Оның ішінде 21%-ы физикалық жазаға тартылып, ал 45%-ы психологиялық қысымда өседі. Осы қысымдарға шыдамаған бала жүрегі өмір есігін енді ашқанына қарамастан өмірден түңіліп, өз қатарластары сияқты ойын қуып, қызық іздеудің орнына тұйықтала береді. Қысым, ұрыс-керіс, сабау көбейген сайын одан қашып құтылудың жолдарын өзінше іздей бастайды. Ақырында тапқан шешімі өзіне қол жұмсау болады.

Соңғы бес жылда 15-19 жас шамасы арасындағы суицид 7 пайызға өскенін көрсетеді. Ал статистикалық мәліметерге жүгінсек қазіргі таңда 2\3 бөлігі депрессияның себебінен көз жұмады екен. Депрессияға ұшыраған адам өзін ешкімге керегі жоқ екенін сезінеді, сонымен қатар оларда жалғыздық сезім пайда болады. Осылардың салдарынан өзінің өмірімен қош айтысуға тура келеді. Тығырықтан шығудың жолын осылай шешеді. Бүгінгі біздің қоғам өмірінде баланы теріс бағытқа апарар түрлі жолдар бар. Олардың арасында әлем дабыл қаққан жасөспірімдер арасында көбейіп бара жатқан суицид проблемасы. Жалпы жасөспірімдік кезеңде адам түрлі қиындықтарға қарсы тұруға қабілетсіз және бұл кезең психикалық және денелік тұрақсыздықтың айқын көрінетін кезеңі. Адамның өміріндегі 14-25 жас аралығы оның аутоагрессивті әсерлерге жоғары сезімталдығымен сипатталады. Жасөспірімдер кез-келген жаңа нәрсені тез қабылдауға дайын тұрады. Сондықтан жасөспірімдерде девиантты мінез-құлық белгілерінің пайда болуының алдын алушылары бұл алдымен оның отбасы және оқу орны. Кез-келген жасөспірім де, ересек адам да сәтсіздікке, қиын жағдайларға ұшырап жатады. Бірақ олардың ешқайсысы текке кетпейді. Оған біз төзе білуіміз қажет. Өзіне-өзі қол жұмсау ісі, көбінесе, үмітсіздіктен, мақсатсыздықтан, келешекке сенімсіздіктен, жан тынышсыздығынан туындайды. Қи-налған сәтте адам өз-өзіне деген сенімі болу керек.

Суицидтің ең жоғары жиілігі 15-24 жас аралығында тіркелген. Бұл кезеңде адам қиындықтарға қарсы тұруға қабілетсіз, психикалық және денелік тұрақсыздықтың көрінетін кезеңі. Жасөспірімдік кезеңдегі суицидті мінез-құлықтың мәні бұл көмекке шақыру, өзінің жеке қиындықтарына, проблемаларына қоршаған ортадағы адамдардың назарын аудартуға тырысу. Жасөспірімдерде өлім туралы түсінік қалыптаспайды, олар оның мәнін түсінбейді.

Суицидтің ресми статистикасы мен оның нақты сандары арасында айтарлықтай айырмашылықтар бар (мөлшерлеп алғанда 4 есе), себебі онда суицидтің нақты жағдайлары ғана ғана тіркеледі. Сот сарапшыларының пікірінше, былайша айтқанда «бақытсыз жағдайлардан болған өлімдердің» басым бөлігінің себебі болып (дәрі-дәрмектің мөлшерден тыс қолданылуы, құрбандары бар автокөлік апаттары, биіктен құлау және т.б.) Шын мәнінде өз-өзіне қол жұмсау табылады.

Пайдаланылған әдебиеттер:

1. А.С.Макаренко. Тәрбие туралы лекциялары. — Алматы, 1968.
2. В.А. Сухомлинский. Балаға жүрек жылуы. — Алматы, 1976.
3. Обухова Л.Ф. Возрастная психология. — М., 1999.
4. Райс Ф. Психология подросткового и юношеского возраста. — СПб., 2000.
5. Караковский В.А. О подростках. — М.: Педагогика, 1970.
6. Божович Е.И. Личность и ее формирование в детском возрасте. — М., 196

МЕКТЕПКЕ ДЕЙІНГІ БАЛАЛАРДЫҢ ШЫҒАРМАШЫЛЫҚ ҚАБІЛЕТІН ТЕАТР ТҮРЛЕРІН ҚОЛДАНУ АРҚЫЛЫ ДАМЫТУ

Турсынова Роза Курманбековна

Ғылыми жетекшісі:

Кенжебекова Рабига Ибрагимовна – п.ғ.д., профессор

Кілт сөздер: педагогика, психология ақыл-ой, төзімділік, театр, көркемдік.

Мектепке дейінгі балалардың шығармашылық қабілетін театр түрлерін қолдану арқылы дамыту.

Білім мен тәрбие бастауын балалар балабақшадан алады. Бүгінгі таңда қоғамымыздың даму бағытында мектепке дейінгі тәрбие саласы мамандарының алдында жан – жақты дамыған, сауатты, саналы, өзіндік орыны бар үлкенге құрмет көрсетіп, кішіге қамқор бола білетін азаматты тәрбиелеу мәселесі жүктеліп отыр. Бүлдіршіндердің білімді, білікті, саналы болуында ойынның алатын орны ерекше.

Н. К Крупская: Мектепке дейінгі жастағы балалар үшін ойынның ерекше маңызы бар: олар үшін ойын - оқу, олар үшін ойын – еңбек, олар үшін ойын – тәрбиенің маңызды түрі. Ойын – баланың алдынан өмірдің есігін ашып, оның шығармашылық қабілетін оятып, танымдық қасиеттерін, зейінін, есте сақтау қабілетін, ауыз екі сөйлеу мәдениетін дамытады. Ойын – баланың өмірді танудағы алғашқы қадамы. Ойынның түрлері көп, қазақ тілін үйретуде театрландырылған ойындардың маңызы зор. Театрлық іс - әрекетте ертегілерді пайдалана отырып баланың ой – өрісін дамыту, сонымен бірге тыңдай білуге, есте сақтау, түсіну, рөлге бөліп, қазақша әдемі сөйлей білу мәнерін арттырамыз.

Балаларға театр, әртістік өнер, сахналау, қойылым, сахна туралы түсінік беріп қызығушылығын оятамыз. Көріністерді өзара сөйлесу дағдыларын дамыта отырып, бүлдіршіндердің тілді меңгеруіне деген сүйіспеншілікті арттырамыз. Театр әр балаға қуаныш ұмтылмас әсер сыйлайды, оның көркемдік талғамын, еліктеуі мен қиялын дамытады. Әдетте адамның жеке басының қасиеттері бес жасқа дейін қалыптасады екен. Сондықтанда да баланың жан – жақты қалыптасуы үшін мектеп жасына дейінгі бүлдіршіндердің бойына жақсы, жағымды қасиеттерді сіңіре білу керек. Бала әр нәрсеге құмар, қызыққыш, ол өзінің айналасында болып жатқан өзгерісті, тамаша құбылыстарды сезінуге тырысады. Оның жан - жақты дамып, жеке тұлға болып тәрбиеленуіне, тілінің дамуын театрландырылған ойындар арқылы жетілдіруге болады.

- Мектеп жасына дейінгі баланың шығармашылығын театр түрлері арқылы дамытып, сөйлеу қабілеттерін жан - жақты жетілдіру;

- Қазақ тіліне деген құрмет сезімдеріне тәрбиелеу.

• Балалардың тілін, сөйлеу мәдениеті мен дүниетанымын дамыту.

• Балаларды адамгершілікке баулу.

• Баланың қиялын есте сақтауын шығармашылық қабілетін дамыту, ойдан әңгіме, ертегі шығарып айтуға дағдыландыру. Театрлық іс - әрекетті ертегілерді пайдалана отырып ойын дамыту.

• Баланың әлеуметтік және эмоционалдық дамуына жағдай жасап, әр баланың жеке дара әртістік, шығармашылық қасиеттерін ескере отырып, өзін қоршаған ортаға, адамдарға, құрбыларына, өзіне деген қарым - қатынас мәдениетін қалыптастыру.

Күтілетін нәтиже:

Театр, оның түрлері туралы түсініктері болады;

Қазақ тіліндегі сөздік қоры молаяды;

Диалог бойынша сөйлесу арқылы тіл мәдениетін жетілдіреді.

Театрландырылған ойындар ойын - қойылымдары болып саналады, бұл жерде балаларға арналған көркемдік шығармаларды сахналық қоймаларға айналдырып, оларды кейіпкер ретінде қатыстырудың маңызы зор. Баланы сахнада кейіпкер ретінде ойната отырып, оның жеке тұлғасын жан – жақты дамыту.

Оның бойында әдебиетке, мәдениетке, өнерге деген құштарлықты ояту. Бүлдіршіндер сахнада шағын рөлдерде ойнау арқылы байланыстыра сөйлеуге, әдемі киініп, жинақы жүруге, үлкендермен және өзге де балалармен тіл табыса білуге үйренеді. Жетілген диалог балалардың өз пікірін жеткізе білуге жетелейді. Театрландырылған ойындар балалардың ой - өрісін кеңейтеді, балаларды әңгімеге араласуға, спектакль туралы ата - аналарына, жолдастарына әңгімелеп беруге итермелейді. Бұның бәрі сөйлеу қабілетінің дамуына, диалог түрінде сөйлеп жеткізуге септігін тигізеді.

Пайдаланылған әдебиеттер:

1. Қаженбаева А.Е. Бала танымын ойынмен дамыту//Отбасы және балабақша, 2002, №1.-Б. 9-10

2. Меңжанова А.Н. Мектеп жасына дейінгі педагогика Алматы 1992

3. Жұмабекова Г. Баланың шығармашылығын ойын арқылы дамыту//Отбасы және балабақша .- 2003. -№8. – 28 б.

ЖЕТІМ БАЛАЛАРМЕН ЖҮРГІЗІЛЕТІН ӘЛЕУМЕТТІК ЖҰМЫСТЫҢ ТЕНДЕНЦИЯЛАРЫ

Тұрдыбай Елмұрат Ермекұлы

Ғылыми жетекшісі: Молдахмет Құлахмет – п.ғ.д., профессор

Кілт сөздер: *білім беру ортасы, мінез-құлық, бейімделу, әлеуметтік қоғам.*

Кейінгі жылдары әлеуметтік-экономикалық себептерге байланысты және әртүрлі себептер тұрғысынан жетім және әлеуметтік жетім балалар саны артуда. Осыған байланысты жетімдер мәселесі және оларға білім беру тәрбиелеу үдерісі, сонымен қатар, психологиялық-педагогикалық тұрғыдан қамтамасыз ету, тек арнайы педагогикада ғана емес жалпы педагогика,

психология, әлеуметтік педагогика және тағы басқа ғылымдардың ғылыми білім саласында көкейтесті болып отыр. Қазіргі кезеңдегі қоғамның даму жағдайы бала тұлғасының әлеуметтенуі балалар іс-әрекеттерінің ерекше ұйымдастырылған, әлеуметтік тұрғыдан тәуелді, қоғамдық және тұлғалық маңызға ие болатын баланың өзін-өзі анықтауға, ұсынуға бағытталған әлеуметтік-педагогикалық құбылыстармен түсіндіріледі.

Жетім балаларды әлеуметтендіру қоғамнан ауқымды орын алып отырған ең өзекті мәселелердің бірі – жетім балалар мәселесі. Олардың өмірге даярлық процесі тар шеңберде өтетіндіктен, бұл балалардың әлеуметтенуі де өзіндік ерекшелікке ие. “Жетім” ұғымының анықтамасына келетін болсақ, бұл да бір тарихи сипатқа ие және жетім балалардың жай-күйін сараптау арқылы түсіндіруге болады [1, 29 б.].

Қазақстан Республикасында жетім және ата-ана қамқорлығынсыз қалған балаларды кәмелетке толғанша мемлекет тікелей қамқорлығына алады, сондай-ақ кәмелетке жеткеннен кейін де олардың жоғары оқу орындарына қабылдануына, жұмысқа орналасуына, баспанамен қамтамасыз етілуіне заңдарда белгіленген негіздерде түрлі жеңілдіктер көрсетіледі. 16 миллион халықтың 16 мың жетімі бар. «Заң-әр мемлекеттің ар-ожданы айнасы» деген қанатты сөз бар. Қазақстан Республикасының «Неке және отбасы туралы» Заңның шетелге асырауға бала беру туралы 76-бабы елдің ар-намысына тиіп, түрлі пікірталастар туғызып отыр.

Жетімдік әлеуметтік құбылыс ретінде, адам мен қоғамның бастапқы дамуынан келе жатқан құбылыс. Өкінішке орай, ол өркениеттің айырылмас элементіне де айналып отыр.

Жетімдіктің екі негізгі түрі бар екені белгілі: тұл жетімдік (ата-анасының қайтыс болуынан) және әлеуметтік жетімдік (ата-анасының баласын асыраудан бас тартуы немесе асырауға мүмкіншілігінің болмауынан баланың ата-ана қамқорлығынан айырылуы). Ұзақ ғасырлар бойы тек тұл жетімдік ғана қоғамнан орын алып отырды. Бірақ та, ХХ ғасырдың ортасынан бастап алдыңғы қатардағы мемлекеттің өзінде де ата-аналары тірі жетім балалардың саны күрт өсіп, кең көлемде тарап, қауіп-қатерге әкелді. Көрші мемлекетіміз Ресейдің өзінде ата-ананың қамқорлығынсыз қалған балалардың 95 пайызын әлеуметтік жетімдер құрайды екен. Жетімдіктің пайда болуының негізгі факторлары: ашаршылық, апат, келеңсіз оқиғалар, аурулар және ата-анасының мезгілден бұрын қайтыс болуы тағы басқалар. Отбасының адамгершілік құрлымын бұзуға негізделген үдемелі үрдістер, рухани азғындық, өмірлік адами құндылықтардың жоғалуы мәселені өршіктіре түседі. Бақытсыз балалардың көбеюі ата-аналардың адамгершілікке жат қылықтармен өмір сүруі, аналардың өз баласын асыраудан бас тартуы, жалғыз басты және кәмілеттік жасқа толмаған аналардың санының артуы, ата-аналардың ажырасу факторының көбеюі әлеуметтік жетімдердің санының күн санап өсуіне алып келіп отыр [2, 78 б.].

Жетім балалар мен ата-анасының қамқорлығынсыз қалған балаларға арналған барынша отбасылыққа жақындатылған жағдай туғызу мақсатында республикада балалар үйінің және интернаттық үлгідегі мекемелердің уақталуына деинституционализациялау бойынша нақты жұмыстар жүргізілуде. Бүгінде балалар үйінде отбасы үлгісінде жұмыс істеп жатқан топтарда өзара туыстық қатынаспен байланысқан, бір-бірімен достасқан балалар 8-10 адамнан тұрады. Бұдан басқа балалар үйлерінде баланың ерекшеліктерін ескере отырып, тәрбиелеу бағдарламалары енгізілді, отбасына жақындатылған жағдайлар жасалды. Барлық ұйымдарда тәрбиеленуге және білім алуға жағдай жасалған, лингафондық және мультимедиалық кабинеттермен жабдықталған, 148 ұйым Интернет желісіне қосылған. Жыл сайын өңірлерде балалар үйінің тәрбиеленушілеріне арналған «Ризашылық!», «Доброта во благо детям...» қайырымдылық мерекелері және ата-анасының қамқорлығынсыз қалған балаларды өз отбасында тәрбиелеуге алатын адамдарды тарту және іздестіруге бағытталған «Қуан сәби» республикалық акциясы жүргізілуде.

Мектеп жасына дейінгі жетім бабаларды әлеуметтендіру мәселесі ғылыми тұрғыдан да, практикалық жағынан да жыл сайын көтеріліп жатса да, ата-анасыз жетім баланы отбасылық қарым-қатынасқа жақындату шешіле қоймаған. Оларды асырап алса да, патронаттыққа алса да жаңа отбасы жетім балалардың проблемасын дұрыс шеше алмай психологтардан көмек сұраған жағдайлар көп, онда тиімді шешу қиынға соққан. Себебі отбасында туралы түсінік және ондағы баланың орны түсінігі мектеп жасына дейінгі кезеңде қалыптасады.

Пайдаланылған әдебиеттер:

1. Комаров В.В. Воспитание детей – сирот. Взгляд практического теоретика. Педагогическое общество России. М., 2005.
2. Әлқожаева Н., Төлешова Ұ. Әлеуметтік педагогикалық практиканы ұйымдастыру жолдары: оқу әдістемелік құрал. Алматы: Қазақ университеті, 2009.
3. Әбдікерова Г.О. Тұлға әлеуметтануы. Мәтін: оқу құралы. Алматы: Қазақ университеті, 2009

ӨМІРДЕ ҚАТЕРЛЕР ТУЫНДАҒАН КЕЗДЕ ӘЛЕУМЕТТІК ҚОРҒАУДЫҢ НЕГІЗГІ ТЕТІКТЕРІ

Умирзакова Лайля Ариповна

Ғылыми жетекшісі:

Базарбаева Клара Коңаровна – п.ғ.к. доцент

Кілт сөздер: көші-қон, мигрант, тәртіп, құқық бұзушылық.

Әлеуметтік салықты төлейтін ұйымдарда жұмыс істейтін қызметкерлердің бәрі асыраушысынан айрылу жағдайы, еңбек ету қабілетінен және жұмысынан айрылуы бойынша әлеуметтік сақтандыру жүйесінің қатысушылары болады. Әлеуметтік сақтандыру жүйесін енгізгенде алғашқы кезеңінің ерекшеліктері ескеріледі. Әлеуметтік сақтандыру жүйесін қаржыландыру алғашқы кезеңде жұмыс берушілердің аударымдары есебінен және келешекте қызметкерлердің де аударымдары есебінен жүзеге асырылады.

Еңбек ету қабілетінен айрылған және асыраушысынан айрылған жағдайда әлеуметтік қорғау. Еңбек етуге қабілетті жастағы азаматтардың мүгедектік дәрежесін бағалау кезінде тіршілік әрекетінің шектелуін ғана емес, еңбек ету қабілетінің де шектелу дәрежесін ескеру қарастырылады. Мүгедектік мәртебесін беру және еңбекке қабілеттілігін жоғалту дәрежесін анықтау, сондай-ақ медицина қызметкерлері мен медициналық-әлеуметтік сараптау комиссияларының жауапкершілігін межелеу рәсімдері жөнінде шаралар қабылданатын болады.

Еңбек ету қабілетінен және асыраушысынан айрылу жағдайында әлеуметтік қорғау жүйесін реформалау мынадай құрылымдарды енгізуді көздейді:

Бірінші деңгей: барлық азаматтарға бюджет қаражаты есебінен бірдей деңгейдегі жәрдемақы беру (әлеуметтік қатерлердің түріне қарай).

Екінші деңгей: ресми жұмыс істейтін қызметкерлерге міндетті әлеуметтік сақтандыру жүйесінен зейнеткерлік жасына жеткенге немесе сақтандыру төлемдерін беруге негіз болған жағдаяттар тоқтатылғанға дейін қосымша төлемдер беру.

Әлеуметтік сақтандыру жүйесінен берілетін төлем мөлшері, аударымдарының ұзақтығы және еңбек ету қабілетінен айрылу дәрежесіне немесе асырауындағылардың санына қарай белгілі бір уақыт ішіндегі орташа жалақысын алмастыру коэффициенті негізінде есептелетін болады. Әлеуметтік сақтандыру жүйесінен берілетін төлемдерден міндетті зейнетақы жарналары ұсталатын болады. Қызметкердің жарна аударымдары жүргізілетін және төлемдер тағайындалатын табысының ең жоғары шегі заңмен белгіленетін болады.

Үшінші деңгей: еңбек міндеттерін атқару кезінде жазатайым оқиғаның және кәсіби аурудың салдарынан еңбек қабілетінен айрылған және асыраушысынан айрылған жағдайда сақтандыру ұйымынан төлем беру түрінде оны зейнеткерлік жасқа толғанға немесе сақтандыру төлемдерін беруге негіз болған жағдаяттар тоқтатылғанға дейін қосымша әлеуметтік қорғау көзделеді. Еңбек (қызмет) міндеттерін атқару кезінде қызметкердің өмірі мен денсаулығына зиян келтіргені үшін жұмыс берушінің жауапкершілігін міндетті сақтандыру жүйесі енгізілетін болады. Сақтандыру жұмыс берушімен сақтандыру ұйымының арасында жасалған шарттың талаптарында жұмыс берушінің сақтандыру ұйымына міндетті аударымдарының есебінен жүзеге асырылады. Еңбек міндеттерін атқару

кезінде азамат еңбек қабілетінен және асыраушысынан айрылған жағдайда бюджеттің қаражаты есебінен әлеуметтік қатердің тиісті түрі бойынша жәрдемақы алуға, әлеуметтік сақтандыру жүйесінен және сақтандыру компаниясынан төлем алуға құқылы. Бұдан басқа, сақтандыру компаниясы зардап шегушіні протездеуге, емдеу мен оңалтуға, оның еңбек ету қабілетін қалпына келтіруге кеткен және т.б. шығыстарын өтейді. Сақтандыру ұйымынан төленетін төлемдерден де міндетті зейнетақы жарналары ұсталады.

Сақтандыру компанияларынан төленетін төлемдердің мөлшері заңмен белгіленеді және жұмыс берушілерге сақтандыру шарттарын уақтылы жасамағаны үшін салынатын айыппұл жазаларының жүйесі енгізіледі. Сақтандырудың осы түрін енгізу жұмыс берушілерді еңбек қауіпсіздігі шарттарын сақтауға және жақсартуға ынталандыратын болады.

Республикалық және жергілікті бюджеттерден қаржыландырылатын мемлекеттік мекемелер қызметкерлері үшін еңбек міндеттерін атқару кезінде қызметкердің өмірі мен денсаулығына келтірілген зиянды өтеудің мемлекеттік мекемелердің сметасы есебінен біржолғы өтемақы төлеу түріндегі айрықша тәртібі белгіленеді.

Бұдан басқа, азаматтарды еңбек ету қабілетінен айрылу және асыраушысынан айрылу жағдайы бойынша жеке өздерінің қаражаты есебінен ерікті сақтандыру ынталандырылатын болады.

Жұмысынан айрылу жағдайында әлеуметтік қорғау Жұмысынан айрылу жағдайында азаматтарды әлеуметтік қорғау жүйесін реформалау оның екі деңгейлі құрылымын енгізуді көздейді.

Бірінші деңгей: жергілікті бюджеттер есебінен барлық жұмыссыз азаматқа жұмысқа орналасуға, кәсіби қайта даярлауға көмек көрсету, қоғамдық жұмыстар беру жолымен әлеуметтік қорғау.

Екінші деңгей: ресми жұмыс істейтін еңбеккерлерге міндетті әлеуметтік сақтандыру жүйесінен белгілі бір мерзім ішінде төлем ақы беру.

Заңнамада белгіленген тәртіппен жұмыссыз деп танылған және белсенді түрде жұмыс іздеп жүрген, сондай-ақ жүйеге белгілі бір үлесі болған азаматтың әлеуметтік сақтандыру жүйесінен төлем алу құқығы туындайтын болады. Төлемнің мөлшері жалақы деңгейіне және сақтандыру аударымдарының ұзақтығына тәуелді болады. Әлеуметтік сақтандыру жүйесінен берілетін төлемдерден міндетті зейнетақы жарналары ұсталады. Әлеуметтік сақтандыру жүйесіне жарна есептелетін және төлемдер тағайындалатын табыстың ең жоғары шегі белгіленетін болады.

Пайдаланылған әдебиеттер:

1. «Социальная работа: теория и практика» Москва 2004
2. « Социальное государство» Москва,2004
3. «Қазақстан -2030» стратегиясы
4. Жалғызбасты зейнеткерлер мен мүгедектерге арналған әлеуметтік тұрғын-үй туралы ереже. Алматы, 2000

ИНКЛЮЗИВТІ ОҚЫТУДЫҢ НЕГІЗГІ ПРИНЦИПТЕРІ

Хайдаркулов Бахрам Иристаевич

Ғылыми жетекшісі: Сарыбаева Әлия Хожанқызы – п.ғ.к., доцент м.а.

Кілт сөздер: *инклюзивтік білім білім беру ортасы, бейімделу, қоғам, мекеме.*

Инклюзивті оқыту – барлық балалардың мұқтаждықтарын ескеретін, ерекше қажеттіліктері бар балалардың білім алуын қамтамасыз ететін жалпы білім үрдісінің дамуы. Инклюзивті оқыту балалардың оқу үрдісіндегі қажеттіліктерін қанағаттандырып, оқыту мен сабақ берудің жаңа бағытын өңдеуге талпынады. Егер инклюзивті оқытудың оқыту мен сабақ беруге енгізілген өзгерістері тиімді болса, онда ерекше қажеттіліктері бар балалардың жағдайлары да өзгереді. Инклюзивті оқытуды ашқан мектептерде оқыған балалар адам құқығы туралы білім алуға мүмкіншілік алады, өйткені олар бір - бірімен қарым – қатынас жасауға, танып білуге, қабылдауға үйренеді.

Инклюзивтік білім беру – барлық балаларды жалпы білім үрдісіне толық енгізу және әлеуметтік бейімдеуге, жынысына, шығу тегіне, дініне, жағдайына қарамай, балаларды айыратын кедергілерді жоюға, ата - аналарын белсенділікке шақыруға, баланың түзеу – педагогикалық және әлеуметтік қажеттіліктерін арнайы қолдау, қоршаған ортаның балаларды жас ерекшеліктеріне және білімдік қажеттіліктеріне бейімделуіне жағдай қалыптастыру, яғни, жалпы білім беру сапасы сақталған тиімді оқытуға бағытталған мемлекеттік саясат.

Психикалық дамуының негізгі бұзылыстары интеллектуалды даму деңгейі, яғни, зейіні, есте сақтауы, ойлауы, кеңістікті бағдарлауы төмен болып келеді. Осы себептерге байланысты психикасы дамуы тежелген (ПДТ) балалардың оқу үлгерімі төмен болады. Бұл балалардың оқуға үлгермеушілігі жеті-сегіз жастан анық байқалады. Ата-аналары көмекші не арнайы мектептер мен мектеп-интернаттарға, психологиялық-педагогикалық түзеу кабинеттері мен коррекциялық-түзету сыныптарына кемтар балаларын бергісі келмеген жағдайда жалпы білім алатын мектептерде ПМПК-ның ұсынысы бойынша жеңілдетілген бағдарламамен оқытуына толық құқылары бар. Жалпы білім беретін мектептер мен бала бақшалар ПМПК-ның қорытындысы бойынша көрсетілген, яғни, баланың деңгейіне қарай жеңілдетілген бағдарламамен кемтар балаларды тәрбиелеуге және инклюзивті оқытуға дайын болғандары жөн. Инклюзивті оқытуға жалпы мектептерде арнайы психологы, әлеуметтік мұғалімі, олигофрено мұғалімі, логопед мамандары жұмыс жасайды. Егер бала көмекші бағдарламаны толық игерген болса, оған арнайы куәлік беріледі, ал игермесе, анықтама ғана алады. Егер ата-анасы баласын арнайы мектеп-интернатқа жібергісі келмесе, жергілікті жалпы мектепте мүмкіндігі

шектеулі баланың мүмкіндігіне қарай, жеңілдетілген бағдарлама бойынша, инклюзивті оқытуға міндетті.

Инклюзивті оқыту – ерекше мұқтаждықтары бар балалардың жалпы білім беретін мектептердегі оқыту үрдісін сипаттауда қолданылады. Инклюзивті оқыту негізінде балалардың қандай да бір дискриминациясын жоққа шығару, барлық адамдарға деген теңдік қатынасты қамтамасыз ету, сонымен бірге оқытудың ерекше қажеттілігі бар балаларға арнайы жағдай қалыптастыру идеологиясы жатыр. Тәжірибе көрсеткеніндей, қатаң білім беру жүйесінен балалардың бір бөлігі шығып қалады, өйткені қалыптасқан жүйе мұндай балалардың даралық қажеттілігін қанағаттандыра алмайды. Инклюзивті бағыт мұндай балаларды оқуда жетістікке жетуге ықпал етіп, жақсы өмір сүру мүмкіншілігін қалыптастырады. Инклюзивті оқыту – барлық балаларға мектепке дейінгі оқу орындарында, мектепте және мектеп өміріне белсене қатысуға мүмкіндік береді; оқушылардың тең құқығын анықтайды және ұжым іс-әрекетіне қатысуға мүмкіндік береді; адамдармен қарым-қатынасына қажетті қабілеттілікті дамытуға мүмкіндік береді.

Даму мүмкіндігі шектеулі балаларға білім беруді ұйымдастыру мақсатында, типтік арнайы білім бағдарламасы жасалды. Онда балалардың мұқтаждықтары ескеріліп, білім алуларын қамтамасыз ететін жалпы білім үрдістері қарастырылған. Инклюзивті оқыту балалардың оқу үрдісіндегі қажеттіліктерін қанағаттандырып, оқыту мен сабақ берудің жаңа бағытын өңдеуге талпынады. Егер инклюзивті оқытудың оқыту мен сабақ беруге енгізілген өзгерістері тиімді болса, онда ерекше қажеттіліктері бар балалардың жағдайлары да өзгереді. Инклюзивті оқытуды ашқан мектептерде оқыған балалар адам құқығы туралы білім алуға мүмкіншілік алады. Өйткені, олар бір-бірімен қарым-қатынас жасауға, танып-білуге, қабылдауға үйренеді.

Пайдаланылған әдебиеттер:

1. Мағжан Жұмабаев Педагогика 1992ж
2. Қ.Жұмасова Психология Астана -2006ж
3. Жарықбаев Қ. Жалпы психология, 2000
4. Кемтар балаларды әлеуметтік және медициналық-педагогикалық түзету арқылы қолдау туралы. ҚР 2002ж №343 заңы

ДАРЫНДЫ БАЛАЛАРҒА ТИПТІК МӘСЕЛЕЛЕРІ

Худойқұлова Гулмира Файрат қизи

Ғылыми жетекшісі:

Куралбаева Алия Ахметқаримовна – PhD, доцент м. а.

Кілт сөздер: білім беру ортасы, бейімделу, әлеуметтік қоғам, дарындылық.

Мұғалімдер әрдайым баланың арасында дарынды балаларды түсіну және анықтау үшін басқару және оның қабілеттері мен жетістіктері оң баға

бермейді. Бірақ психологтар балалар ақыл диагностикалау тиісті процедуралар мен нұсқауларды жоқ. Стандартталған тестілер толық суретін көрсету емес, және олардың көмегімен ол жеке тұлғалық қасиеттерді *vuvit* мүмкін емес.

Дарынды балаларға ортақ проблемалар болып табылады:

1. пікірлес адамдарды табуға күрделілігі.
2. құрдастары бейімделу және оларға ұқсайды көріңіз тырысады.
3. көңілсіз және қызықсыз болып көрінуі сыныптастарымен бірлескен іс-еріксіз бөлігі.
4. жоқ жұмыс интеллектуалдық қабілеттерін дамытуды ынталандыру жүргізілуде мектепте қиындықтар.
5. әлемдік тәртіп пен адам рөлін мәселелері жоғары қызығушылық.
6. ересектерден көңіл үшін қажет.

Күрделілігі бала, оның өзгешілік сезінеді қалыпсыз нәрсе ретінде қабылдаймыз және олардың қабілеттерін әуес адамдардан жасыру үшін басталады фактісі көп жатыр. Зерттеулер *vysokoodaronnue* балалар салдарынан тең ақыл болмауына оның балаларға әлеуметтік оқшаулау үнемі растаймын. Мұндай бала өз интеллект дамуының, оның жасы мен деңгейі үшін құрбылары қажет.

Мектеп алдында, әлеуметтік педагогтар мен психологтар міндеті дарынды және қабілетті балаларды қолдау болып табылады. Мектеп оқушыларының Осы топпен жұмыс істегенде мына бағытталуға тиіс:

1. Жеке оқыту.
2. талантты оқушылардың табысты дамуы үшін қолайлы жағдай жасау үшін.
3. талант дамыту үшін барынша мүмкіндіктерді беру.
4. Дарынды балалар - бұл ұлттық қазына ретінде қарастыруға болады, арнайы шартты болып табылады. Сондықтан материалдық және моральдық екі арнайы қолдау шараларын талап етеді. балалар өздерінің мүдделеріне сәйкес жақсартуға болады, сондықтан студенттер осы санаты үшін, мектептерде барлық жағдай жасау керек.

Біз талантты ересектерге қарағанда әлдеқайда көп пайызын, дарынды балалар есептесеңіз. мамандардың көмегі және олардың қатысуымен, өсіп келе жатқан жоқ, балалар қарапайым адам болып, өйткені бұл.

Елдің өркенін тікелей дарынды жастармен байланысты Арнайы бала, арнайы әлеуметтік және білім беру бағдарламаларын назарында болуы тиіс. одан әрі ашу және жетілдіру ықтималдығы жоғары қабілеттерін бұрын дамыту. мынадай принциптерге негізделеді дарынды балаларға көмек:

Қазіргі уақытта сыныптастары байланыста қалыптасуына ықпал етпейді мұндай талантты бала белгісі сипаттағы. әзіл өз идеясын ие, олар жиі сыныптастарым олардың әлсіз және істен мазақ мазаққа жатыр. Бұл ретте ауыр сын жауап. Олар шексіз болып табылады, алуға және олардың мінез-құлқын бақылауға білмеймін, қалай. Нәтижесінде, ол мынадай суретті пайда: интеллект алда әзірлейді, сондай-ақ жеке және әлеуметтік сала,

сондықтан кеш өз дамуында, биологиялық жасына сәйкес келеді. Сондықтан дарынды балалардың барлық проблемаларды туындайды.

Қабілетті бала өз қабілеттерін мадақтау және алғыс, бірақ ештеңе алған, назарында әрқашан болуға бағытталған. Сонымен қатар, сіз қателіктер жасауға, немесе мұғалімнің мақтауға тап жоқ, ол ренжіп және кірпияз болады. командасы құрдастары дұрыс дамытуына көмектесу үшін, ол балаларды әлеуметтендіру ерекшеліктерін түсіну маңызды болып табылады. Мен сыныптастарының оң қарым-қатынас дағдыларын қалыптастыру бағытында жұмыс.

Пайдаланылған әдебиеттер:

1. Арчаков В. М. Первые шаги в шахматной композиции. К.: Советская школа, 1987. 143с.
2. Мельниченко В.А. Мастера шахматной композиции. К.: Здоровье, 1984.
3. Гурьев С.В. Влияние современных информационных технологий на развитие детей дошкольного возраста // Современное дошкольное образование. – 2018. – №1. – С.61– 68.

ОРТА МЕКТЕП ЖАСЫНДАҒЫ БАЛАЛАРДЫ БЕЙНЕЛЕУ ӨНЕРІН ОҚУ

Шадиев Дастон Шадиевич

Ғылыми жетекшісі:

Кенжебекова Рабига Ибрагимовна – п.ғ.к., профессор

Кілт сөздер: педагогика, психология Сурет салу, өнерін, оқыту.

Оқушының өз бетінше жұмыс істеуі оның білім деңгейіне және соған байланысты икемділігі мен дағдыларына байланысты. Белгілер тапсырманы бұрынғыдай мұғалімнің көмегісіз орындау, оқушылардың өз бетінше жұмыс істеу қабілеттерінің көрінісі болып табылады. Бұл жағдайда оқушы үлгерімінің нәтижелері оқушылардың өнері туралы білімдерінен және бейнелеу икемділіктерінен, дағдыларынан байқалады. Мектеп оқу процесіне деген саналылық қатынасын қамтамасыз етуді қажет етеді.

Бейнелеу өнерін оқудағы саналылық деген ең алдымен оқушының өзіне қажетті нақты мақсаттар мен міндеттерін түсіне білуі, оқылатын материалдардың мазмұнына түсінуі, тапсырмалардың мазмұнына түсінуі болып табылады. Саналылық оқушының материалдарын кұрғақ түрде жаттамай, суретті ойсыз салмай, салынатын суреттің мәніне түсінуді талап етеді. Саналылықпен жұмыс істейтін оқушы әр уақытта оқулық суретті дәл және дер кезінде орындауға тырысады, оқушы өзін-өзі бақылауға үйренеді, тапсырманы орындай алмаған жағдайда мұғалімге оның шын себептерін айтады.

Оқушылардың өз бетінше сурет салуы суреттің білімі және іскерлік пен дағдыларын меңгерумен тығыз байланысты Балаларды бұрынғы мұғалімнің басшылығымен орындағын іс-әрекеті өз бетінше орындау қабілетінің дамуы нәтижелі оқудың маңызды көрсеткіші. Мектеп оқу

процесіне деген саналы қатынасты қамтамасыз етуге тиіс. Бұл оқушылардың оқу жұмысының маңызын түсініп, белгілі бір үлгерімге жеткізетін құралдар мен тәсілдерді білуінен, өзінің жетістіктерін тексеру және бағалау икемділігінен көрінеді. Оқу процесіндегі жұмысқа деген саналы қатынастың элементтерін мынандай мысалдардан көруге болады.

Оқушы нұсқаға қарап гипстен жасалған өрнекті салып отыр делік. Заттың жалпы формасын анықтап алған соң, ол саналы түрде бейнелеу сапасын тексереді. Тексерудің қарапайым түрі көзді сығырайтып қарау арқылы суретті нұсқамен салыстыру. Бұл форманы ұсақ деталдарынсыз, тұтастай көруге мүмкіндік туғызады. Бұл жерде біз оқушының бейнелеу процесіне деген саналы қатынасын көруімізге болады. Ол алдына қойылған міндетті орындау үшін, оған деген ұмтылысын байқатады, және сол арқылы ол жұмыстың мәніне түсінгендігін көрсетеді.

Біреулері жұмсақ тегіс рең беру арқылы зат формасын шығарса, біреулер оны штрихтау арқылы шығаруын әр оқушы заттың көлемді формасын сызықтар мен жарық — көлеңке қатынастары көмегімен әр түрлі бейнелеу тәсілдерін іздестіреді. Әркім өз бетінше және саналы түрде жұмыс істейді.

Оқушылардың белсенділігі мен саналылығын арттыру барысында әркімге жеке қарым қатынас принципін еске ұстау қажет. Бұл жерде мадақтау, өз күшіне деген сенімін арттыру, шағын сын ескертпе, әр түрлі формадағы жәрдемдесу сияқты жұмыс әдістері қолданылуы мүмкін. Мұғалімнің басшылық ролінің маңыздылығы мен қажеттігін мойындай отырып, педагогика ғылымы оқушыны тәрбиенің пассивті нысанасы емес белсенді, саналы жұмыскері ретінде қарайды.

Оқушылардың бейнелеу жұмысы кезінде жұмыстың белсенді және белсенді емес әдістері қолданыла береді. Мұғалім үшін пассивтік, оқушы үшін белсенді әдістерді қарастыралық. Мұғалім сурет салушының назарын оқу тапсырмасының белгілі бір бөлігіне, немесе басқа бөлігіне аударады, бірақ мұның алдында түсініктеме берілгендіктен оқушыларға кеңістік туралы түсінік бермейді, тек қана оқушының өзіндік ойлауына қозғау салып белгіленген мақсатқа жетудің бағытын көрсету үшін кіріспе сұрақтар қояды.

Белсенді жұмыс әдістері бұл көрсетілгендерге қарама қарсы яғни, оқытушыны белсенді жұмыс жасауға ал оқушы оның көрсеткенін орындаумен шектеледі. Мысалы, оқушы форманы конструктивтік талдау принципін меңгермеген, нұсқа формасының сипаты мен пропорциялық қатынастарын түсінбеген жоқ, және зат құрылымын бірізділікпен бейнелеуде қатесі көп болса, ол оның үстіне өз бетінше натураны талдауды меңгермеген болса, педагог оған мынадай зат құрылысын бейнелеуге байланысты сұрақтар қояды. Мысалы үшін, құмырыаның суретін салу керек делік. Оқушы оның суретінің сұлыбасын белгілеген, бірақ заттың кеңістіктегі қалпы дұрыс берілмегендігін, пропорциялар бұзылғандығы, форма сипаты дұрыс көрсетілмеуі сияқты қателер жіберілген. Бұл жағдайда педагог оқушыға осы қатені өзі жөндеуге бағыт беру үшін сурет салушының

қасында тұрып, нені, суреттің қай жерін, қалай жөндеу керектігін айтып түсіндіреді.

Ол оқушыға «Сенің суретінде құмыра қалай тұр, ол құлап қалмай ма? Құмыраның аузынан бастап, түбіне қарай вертикаль бағытта түзу сызықтар түсіреді. Құмыраның аузы мен басы бір вертикальдың бойында орналасқан, ал сенің суретінде құмыра аузы оңға ығысып кеткен, сондықтан сенің салған құмыра қисық болып шыққан, ол құлайын деп тұрған сияқты көрінеді. Енді құмыраның ауызғы бөлігіне қара. Оның биіктігі үлкен бе әлде ені үлкен бе, ал салатын нұсқада керісінше. Сондықтан осы қателерді жөнде деп кеңес беріледі. Осындай оқу процесінде оқушы өзінің ұстазымен бірге натураны талдап, суреттің қателерін жөндейді. Бұл әдіс өзінің жақсы жақтарымен қатар, үнемі жұмыс барысында қолдана беруге де болмайды.

Пайдаланылған әдебиеттер:

1. Әбенбаев С.Ш. Сынып жетекшісі. А., 2004. (371.2(075.8)/ Ә-15)
2. Сынып жетекшінің ережесі// Сынып жетекшісі-Классный руководитель – 2002 - №3 – Б.3-10.
3. Әбенбаев С. Тәрбие теориясы мен әдістемесі .Алматы, Дарын 2004

ӘЛЕУМЕТТІК ҚАРЫМ-ҚАТЫНАСТАР САЛАСЫНДАҒЫ КОММУНИКАТИВТІК МӘДЕНИЕТ

Камзаева Айгерим Ауелбековна

Ғылыми жетекшісі: Алметов Нығметжан – п.ғ.д., профессор

Кілт сөздер: әлеуметтік, коммуникация, қызмет, мәдениет.

Бұл параграфтың негізгі міндеті басқару субъектілеріне қарым-қатынас жүйесіндегі коммуникативті мәдениетті қарастыру болып табылады. Осыған орай коммуникативті қарым-қатынас туралы сұрақ туындайды және коммуникативті процестердің құрылымы талданады. Коммуникативті мәдениет, коммуникативті қарым-қатынастың теориясы мен тәжірибесін игеру деңгейін ұғындыратынын ескерсек, сонымен қатар әлеуметтік менеджер қарым-қатынасты басқарудың субъектісі болғандықтан, ол жұмыс барысында клиенттен максималды ақпарат алу үшін, оған барынша әсер етуі керектігін ескеруіміз қажет. Сонымен параграфта коммуникативті қарым-қатынас процесіндегі басқару мәселесі, «қарым-қатынас» және «коммуникация» ұғымдарының айырмашылығы және коммуникация процесінің құрылымы талданады. Қарым-қатынас пен коммуникация мәселесі, негізінен оның интерактивті жағы Т. Парсонстың «Әлеуметтанудың жалпы теориялық мәселелері» еңбегінде қарастырылған. К. Янг, Л. Фримен

Әлеуметтік коммуникация мәселесі А.В.Лабунскийдің және В.П.Конецкийдің т.б. еңбектерінде сигналдың бағыттылығының

ерекшелігін қарым-қатынастың интерактивті жағы Д.Мидтің, Г.Блумердің еңбектерінде қарастырылады.

Қоғамдық ортада адамдардың қарым-қатынасы тұлғааралық қатынаспен ғана шектелмейді. Қарым-қатынастың қиындығын ескере отырып оның құрылымын анықтап алу қажет, содан кейін әрбір элементке талдау жасау үшін қарым-қатынастың құрылымына оның қызметінің анықтамасы сияқты жан-жақты қарауға болады. Әдетте қарым-қатынас құрылымының бір-біріне тығыз байланысты мына түрлері айқындалады: коммуникативті, интерактивті, перцептивті.

Интерактивті жағы қарым-қатынасқа түскен индивидтердің әсер етуді ұйымдасуында, яғни біліммен ой алмасу ғана емес, сонымен қатар іс-әрекеттің де алмасуы. Психология тарихында бірлесіп әрекет етудің құрылымын бейнелеудің бірнеше түрлері белгілі. Соның ішінде индивидуальды іс-әрекет бірнеше нұсқада бейнеленетін «әлеуметтік іс-әрекет теориясы» кең тараған. Бірлесіп әрекет етудің компоненттері тіркеліп отырды: бір-біріне әсер ету, оның салдары мен өзгерістері. Бұл идеяны М.Вебер, П.Сорокин, Т.Парсонс сияқты әлеуметтанушылар және К.Янг, Л.Фримен сияқты әлеуметтік психологтар ұстанған еді. Бірлесіп әрекет етудің құрылымын құрастырудағы келесі бір бағыт оның даму сатысын бейнелеумен байланысты болды. Сонымен бірлесіп әрекет ету қарапайым актілерден ғана емес белгілі бір уақытта жүріп отыратын кезеңдерден тұрады. Бұл бағытта поляк зерттеушісі Я.Щепаньский ұсынған еді, оның теориясына сәйкес әлеуметтік мінез-құлықты бейнелеудегі басты түсінік «әлеуметтік байланыс» болып табылады. Ол оның салдары сияқты көрінуі мүмкін: а) кеңістікті қатынас; б) психикалық қатынас; в) әлеуметтік қатынас; г) бірлесіп әрекет ету; д) әлеуметтік қарым-қатынас.

Отандық психологияда басқа бағыт қолданылады: бірінші адамның қызметінің құрылымына талдау жасалады, содан кейін оның ішінде компоненттері ретінде іс-әрекет бөлініп шығады. Бұл бағытта жеке іс-әрекеттің құрылымы жалпы іс-әрекеттің құрылымында беріледі.

Әлеуметтік менеджердің жұмысында қарым-қатынастың интерактивті жағы маңызды рөл атқарады, себебі берілген ақпараттың әсер ету деңгейін интеракция анықтайды және сәйкесінше басқару объектісінің мінез-құлқының болашақтағы бағыты, яғни келісімге келуі немесе қарама-қайшылыққа тап болуы анықталады. Негізінен бірлесіп әрекет етудің екі қарама-қарсы түрі анықталады: кооперация және бәсекелестік. Көптеген ғалымдар бұл екі түрдің мына терминдер арқылы көрсетеді: келісімге келу және қарама-қайшылық бейімделу және оппозиция, ассоциация және диссоциация және т.б. Біреуінде бірлесіп әрекет етуді ұйымдастырушы белгілері талқыланса, екіншісінде бірлесіп әрекет етуге кері әсерін тигізетін белгілер қарастырылады.

Қарым-қатынастың перцептивті жағы қатынасқа түскен әріптестердің бір-бірін қабылдауы және игеруі негізінде орнауы болып табылады. Қабылдау процесінің механизмдері:

- Идентификация – өзінді басқамен ұқсастыру, әріптестің ішкі дүниесін түсіну оның орнына өзінді қою негізінде жүзеге асырылады.

- Стереотипизация – қалыптасқан «әлеуметтік қағидалар» негізінде белгілі бір әлеуметтік топтың өкілі ретінде жүйеленген стандартты адам бейнесі арқылы қабылдау.

- Рефлексия – әлеуметтік психологияда «рефлексия» сөзі философиядағыдай өзін-өзі тану ұғымын білдірмейді. Әлеуметтік психологияда «рефлексия» ұғымымен іс-әрекет етуші индивидтің өзінің әрекетін әріптесінің қабылдағанын түсіну анықталады.

- Кері байланыс – қарым-қатынастағы әріптестің реакциясы жауап негізінде жүзеге асады.

- Эмпатия – басқа адамның мәселелері туралы рациональды ойлары емес, эмоциональды көңіл бөлу, сезімге негізделген қабылдау.

Әлеуметтік жұмыстағы коммуникативті мәдениет әріптестерінің тұлғалық ерекшеліктері мен олардың өмірлік тәжірибесін әлеуметтік қондырулар, жағдайлар, осы факторларға тәуелді қабылдау негізіндегі белсенділігінен көрінеді.

Пайдаланылған әдебиеттер:

1. Н.П. Махова, В.А. Филатов Әлеуметтік жұмыстың кәсіби-этикалық негіздері: оқу. жәрдемақы-Омбы: Омму баспасы, - 90 б.

2. М. Н. Коньгина Әлеуметтік жұмыстың кәсіби-этикалық негіздері: оқу. оқу құралы/М.Н. Коньгина, Е. Б. Горлова. – М.: академиялық жоба; Киров: тұрақты,

3. Әлеуметтік жұмыстың кәсіби-этикалық негіздері: оқулық / Г. П. Медведева. – 2-ші басылым. – М. «Академия» орталығы, 2009.

ӘЛЕУМЕТТІК ҚЫЗМЕТКЕРДІҢ РУХАНИ-АДАМГЕРШІЛІК ЖӘНЕ КӘСІБИ САПАСЫ

Абдиманова Багиля Жексеновна

Ғылыми жетекшісі: Атемова Калина Турсуновна – п.ғ.д., доцент

Кілт сөздер: *Әлеуметтік, коммуникативтік, адамгершілік, ана мен бала.*

Психикалық қызмет барлық көмек қажет ететіндерге жеке тұлғалық қатынасты түзету және кеңес беруді, әлеуметтік дағдылану мен ақталуда көмек көрсетуді болжайды.

Әлеуметтік – медициналық қызметті жүзеге асыру кезінде әлеуметтік қызметкер денсаулық сақтаудың алдын – алу жөніндегі жұмыстарды ұйымдастыруға, бірінші медициналық көмек көрсету, тамақтану мәдениеті негіздерін, тазалық гигиеналық норманы білуге, отбасын құру жұмыстарын ұйымдастыруға, репродуктивтік және жыныстық тәртіпке жауапкершілік қатынасын құруға, отбасы өміріне жастардың дайындалуына ықпал етуге,

еңбек терапевтін дамытуға, салауатты өмір салтының құрылуына себепші болуға міндетті.

Әлеуметтік қызметкердің қызметінде әлеуметтік – тұрмыстық қызмет те негізгі орын алады, олар: әлеуметтік қызметкер халықтың әртүрлі категориясына (әсіресе, мүгедектерге, ұлғайған жастағы адамдарға, жас отбасына, жас нәрестелі болған отбасына және т.б.) олардың үй – жайы жағдайларын жақсартуда, дұрыс тұрмысын ұйымдастыруда, баласын оқытуға, оны күтуге көмек көрсетуде және т.б. қажетті көмек көрсетуге және оларды қолдауда себепші болуға міндетті.

Коммуникативтік қызметті жүзеге асыра отырып, әлеуметтік қызметкер кез – келген көмекті және қолдауды қажет ететін адамдармен қатынас жасап, мәлімет алмастыруды ұйымдастырады, әлеуметтік қызметтердің қызметіне қоғамның әртүрлі институттарының жұмыла кірісуіне себепші болады, көмек пен қолдауды қажет ететін және қажет етпейтін ауру, дені сау адамдарды басқа адамның қабылдауына, түсінуіне көмектеседі.

Әлеуметтік жұмыстың жарнамалық – насихаттау қызметі әлеуметтік қызмет көрсету жарнамасын ұйымдастырудан және адамды қорғау идеясын насихаттаудан көрінеді.

Адамгершілік – мейірімділік қызмет әлеуметтік жұмыстың жоғары мейірімділік мақсатын сипаттайды, қоғамдағы адамның, жік мен тобтың абыройлы жұмыс істеуіне жағдай жасайды.

Ұйымдастырушылық қызметті жүзеге асыру кәсіпорын мен мекемедегі, сондай – ақ тұрғылықты тұратын жерлерде әлеуметтік қызметті ұйымдастыруға себепші болуға, жұртшылықты және оның жұмысына тартуға, әлеуметтік қызметтің қызметін халыққа, ең алдымен, бірінші кезекте нашар қорғалған топ пен жіктерге, жеке тұлғаларға әр түрлі көмек көрсетуге және әлеуметтік қызмет көрсетуге бағыттау арқылы жасалады.

Әлеуметтік қызметкер тиісті білім алып, ептілікті терең игерген жағдайда ғана айтылған міндеттері орындап, көрсетілген қызметтерді жүзеге асыра алады. Маманның әлеуметтік жұмыс саладағы білімі мен ептілігіне қойылатын талаптар ҚР – ның ғылым мен білім министрлігі 1999 жылы бекіткен және 2001 жылы өңделген стандартына баяндалған. Бұл жалпы гуманитарлық және әлеуметтік – экономикалық тәртіп, бағыттың жалпы кәсіптік және әлеуметтік мінез – құлқының айналымы бойынша маманның білімділігіне, білімі мен ептілігіне қойылатын талаптар.

Әлеуметтік жұмыс саласында отбасымен жұмыс жүргізетін маманға қойылатын талаптар:

Мемлекеттік стандартқа сәйкес, бағыттың жалпы кәсіптік тәртіп айналымы бойынша маман; отбасы ортасындағы жұмыстың ерекшелігін білуге; әлеуметтік – мәдени қызметтің отандық және шет елдің озық тәжірибесін білуге және оны қолдана білуге; бір жағынан жеке тұлға мен отбасы арасында, екінші жағынан - әртүрлі қоғамдық және мемлекеттік құрылымдар арасында делдалдықты қамтамасыз ете білуге; жеке тұлға мен

микроорта, бала мен ересектер, отбасы мен қоғам арасындағы байланысты қамтамасыз ете білуге; адамдар мен шағын топтар арасындағы жағдайларға, клиенттің маңызды да арнайы қызметті орындауына ықпал ете білуге; клиенттің ынтасы мен белсенді өмірлік ұстанымының дамуына ықпал ете отырып, бейресми қатынас жағдайында жұмыс істей білуге; негізгі психикалық қызмет және оның физиологиялық механизмі, психикасы қалыптасқан кездегі табиғи және әлеуметтік деректердің қатынасын, адамның, жеке тұлғаның мінез – құлқындағы еркіндік пен эмоцияны, қажеттілік пен себебін, сондай – ақ санасыз әрекеттің маңыздылығын, өзінің психикалық жай – күйін түсіндіре білуге, психикалық болжам мен психикалық өзі реттейтін тәсілдерді білуге;

Жеке тұлғаны түсіндірудегі социологиялық ыңғай, социализация үдерісіндегі оның құрылу деректері, әлеуметтік мінез – құлықтың негізгі заңдары мен реттелу нысандары, әлеуметтік қауым мен топтар, әлеуметтік үдерістің түрлері мен шығуы туралы ғылыми түрде көрсете білуге; жалпы әлеуметтік қозғалыстың типологиясын, пайда болуы мен дамуының негізгі көзін, отбасына әсер ететін әлеуметтік өзара қарым- қатынас түрлері мен әлеуметтік даму деректерін, олардың өзгеруін, отбасы мен әлеуметтік институттың типтері мен құрылысын, қызметін білуге; социологиялық талдаудың негізін білуге;

Жалпы педагогика негізін және оның арнайы бөлімдерін білуге; педагогикалық қызметтің түрлерін, құралдары мен тәсілдерін білуге; тәрбиелік жұмыс пен білім алудың түрлері мен тәсілдерін білуге және оны қолдана білуге; ұлттық ерекшеліктерді, халық дәстүрін, әдет – ғұрпын білуге және оны әлеуметтік жұмыста қолдана білуге;

Ана мен баланы қорғауды, кәмелеттік жасқа толмағандардың, зейнеткерлердің, мүгедектердің құқын реттейтін және оларды әлеуметтік қорғауды қамтамасыз ететін отбасы, еңбек, үй – жай заңдары нормасын білуге; қылмыстық және азаматтың құқық негіздерін білуге; қамқорлық, қамқоршылық, балалыққа алу, ата – ана құқығынан айыру, арнайы оқыту – тәрбиелеу мекемесіне жіберу тәртібі мен оны ұйымдастыруды білуге; әлеуметтік медициналық жұмысты, тазалыққа үйрету және салауатты өмір салтын насихаттауды ұйымдастыра білуге; мемлекеттік стандартпен белгіленген кәсіптік қызметтің әртүрлі объектілерінде басқарушылық, зерттеу – аналитикалық, ғылыми – педагогикалық және тәжірибелік қызметтерді жүргізе білуге; бірінші медициналық көмек көрсете білуге тиіс.

Пайдаланылған әдебиеттер:

1. Осы жерде және ары қарай: Народное хозяйство СССР в 1989 г. М., 1990.
2. Антонов А.И., Медков В.М. Социология семьи. М., 1996.
3. Антология социальной работы. Т.3. М., 1995г.
4. Антонов А.И., Медков В.М. Социология семьи. М., 1996г Аргументы и факты. 1997. №

ӘЛЕУМЕТТІК ПЕДАГОГИКАНЫҢ САЛАУАТТЫ ӨМІР САЛТЫН САҚТАУ ПРОБЛЕМАСЫ

Абдукаримова Гульдана Конысбековна

Ғылыми жетекшісі:

Майгельдиева Шарбан Мусабековна – п.ғ.д., профессор м.а.

Кілт сөздер: салауаттылығы мәдениетін.

Адамдар мен қоғамның салауаттылығы – бүкіл өркениетті әлем үшін әлеуметтік сипатқа ие болып отыр. Бүгінгі адам салауатты өмір мен денсаулық мәдениетін игермей тұрып, өзін білімді адам деп санай алмайды. Себебі әрқайсымыздың денсаулығымыз бұл жеке байлық қана емес, ол сонымен қатар еліміздің дамыған елу елдің қатарына қосылуы үшін де қажетті шарт. Яғни адамдардың денсаулығы да сол елдің өркениеттік деңгейін танытатын маңызды факторлардың бірі. Ал денсаулықтың негізгі шарты – мәдени орта, салауатты өмір салты. Сондықтан да Елбасы Н.Ә.Назарбаев «Қазақстан-2030» стратегиялық бағдарламасында «Салауатты өмір салты әрқайсымыздың дене тәрбиесімен айналысуымызға, дұрыс тамақтануымызға, тазалық пен сауықтыру шараларын сақтауымызға бағытталған» деп атап көрсеткен.

«Бақытты болу жағдайы, біздің денемізге жасаған қамқорлыққа байланысты болады. Дене үйлесімділігі арқылы салтанатты рух пайда болады. Ақыл-ойдағы айқындық көп мөлшерде күш-қайратқа негізделеді» (П.С.Брегг) – дегендей, оқушылардың бақытты болуы, өмір қуанышын қызықтауы, олардағы әрекеттің барлық түрінен жоғары нәтижелі болуы – өзін-өзі жақсы сезінуі, дене мүшелерінің ең жоғары деңгейде қызмет етуімен тығыз байланысты. Осы бағытта жас жеткіншектерді тәрбиелеу онша қиындықты туғызбайды. Себебі, дені сау бала барлық бастамалармен істерге қанағаттанарлық сезіммен, көтеріңкі көңіл күймен қатыса алады. Дүниеге сеніммен шаттана қарайды. Мұндай жағдай тұлғаның барлық жағынан дамуына бірден-бір кепіл болады. Бұл, тәрбиенің мақсаты ретінде баланың әлеуметтену жағдайына нәтижелі ықпал етеді. Сондықтан да, біз оқушыларды салауатты өмір салтына ынталандыру – тәрбиешілер мектептің тәрбие жұмысының негізгі бір бағыты болу керектігіне айрықша мән береміз.

«Салауатты өмір салты» деп нені айтамыз?

Ол үшін «салауаттылық» пен «өмір салты» деген ұғымдардың мәнісін анықтап алған жөн.

«Салауаттылық», яғни «деннің саулығы» – Бүкіл әлемдік денсаулық сақтау ұйымының Жарғысында көрсетілгендей дененің, моральдық және әлеуметтік саулықтың, есендіктің толыққанды түрдегі жағдайы. «Дененің саулығы» – адамның қоршаған ортаға байсалды, теңгерушілік қатынасын білдіретін дене мүшелерінің қалыпты жағдайы.

«Өмір салты» – адамның денелік, интеллектуалдық және еңбек әрекетін; тұрмыстық өзара қарым-қатынасын дағдысын, орныққан мінез-

құлық тәртібін, өмір сүру қарқынын; бірсарынды жұмысы, демалысы және қарым-қатынас ерекшелігін жатқызуға болады. Олай болса, «өмір салты» – деннің саулылығына нәтижелі ықпал ететін «салауатты өмір сүру» ұғымын білдіреді.

Қазіргі ғылым «салауатты өмір салтын»:

- ең жақсы үйлесімді тәртіп;
- иммунитетті және денені шынықтыру;
- дұрыс тамақтану;
- орнықты өмір сүру әдеті ;
- зиянды әдеттің болмауы («ауру қалса да – әдет қалмайды»);
- жоғары дәрігерлік белсенділік – деп түсіндіреді.

Баланың денсаулығының басты негізі оның рухани және тәндік жағдайы болып табылады. Әлеуметтік көздерін құрайтындар әлеуметтік байланыстар мен жеке қарым-қатынастары және рухани саулығының ажырамас бөлігі болып табылады. Жан саулығы- бұл біздің ақыл-ойдың, тәніміздің, жанымыздың саулығы. Жан саулығы – ойлау жүйесімен, қоршаған ортаны танумен және оған бейімделуді қамтамасыз етеді, бұл арқылы біз қоршаған ортаға, затқа, білім саласына, ұстанымға қатысты өз орнымызды анықтаймыз немесе сезінеміз.

Салауатты өмір салтын қалыптастыру күрделі, жүйелі үрдіс. Сондықтан оны жүзеге асыру

төмендегідей мәселелерді шешілуін талап етеді:

- Құқықтық ортамен қамтамасыз ету;
- Ақпарат рөлін арттыру;
- Салауаттанудан білім беру рөлін күшейту, білім беру ұйымдарында

салауатты өмір салтын

қалыптастыру жөніндегі оқу-әдістемелік орталық құру;

– Салауатты өмір салтын қалыптастыру бойынша қолданбалы зерттеулердің рөлін арттыру.

Пайдаланылған әдебиеттер:

1. Балақаев М.Б. Қазақ әдеби тілі. – Алматы: Ғылым, 1987. -272 б.
2. Ататүрік айтқан екен // Егеменді Қазақстан. -1991. - 28 желтоқсан.
3. Маманова Л.Ж. Терминнің сөзжасам жүйесін зерттеу мәселелері // Л.Н.Гумилев атындағы ЕҰУ Хабаршысы. -2009. -№3. -27-35 б.

ЖҰМЫССЫЗ ЖАСТАРМЕН ӘЛЕУМЕТТІК ЖҰМЫС

Азбергенова Баян Аубакировна

Ғылыми жетекшісі: Базарбаева Клара Коңаровна – п.ғ.к., доцент

Кілт сөздер: жұмыссыздық, әлеуметтік-еңбек, құрылымдық факторлар.

Әлеуметтік жұмыстың бұл бағытының көкейкестілігі бірнеше жағдайларға байланысты туындап отыр. Біріншіден, барлық ТМД елдері

сияқты Қазақстан үшін жұмыссыздық құбылысының жаңа әлеуметтік – экономикалық феномен екендігі. Екіншіден, жастардың еңбек нарығындағы жағдайларының ерекшеліктеріне байланысты. Үшіншіден, жұмыссыздық жағдайында қалған жас адамдардың әлеуметтік-экономикалық сезінулерінің ерекшеліктері.

Жұмыссыздық, оның ауқымы, ұзақтығы – қоғам дамуының өзіндік белгісі. Оған деген әлеуметтік – экономикалық құбылыс ретіндегі қатынас уақыт өткен сайын өзгеріп отырды. XX ғасырдың басында жұмыссыздықтың әлемдік аумағы аса жоғары болғанда, оны ұзақ уақыт бойы әлеуметтік кесір деп есептеп, онымен барлық күшті, әдістерді қолдану арқылы, соның ішінде мемлекеттік зерттеу әдістерін қолдану арқылы күресу керек делініп келді. Соңыра, XX ғасырдың ортасында әлеуметтік-еңбек қатынастары мен қоғамды әлеуметтік бағдардағы нарық экономикасы жағдайында құрудың әрі қарай дамуына байланысты, жұмыссыздыққа деген жаңа көзқарас қалыптасты – ол уақытша сипаттағы мемлекет үшін еш қауіпті мәселе туғызбайтын әлеуметтік құбылыс ретінде қарастырылды. Қазіргі уақытта көптеген экономистердің пікірінше, жұмыссыздық әлеуметтік – экономикалық санат бола отырып, қысқа уақытты, ұзақ уақытты және тоқыраулы болып келеді. Осындағы ең соңғы түрі қоғамға барынша экономикалық, моральдық және әлеуметтік шығын әкеледі, соған байланысты жұмыссыздықтың тоқырауын немесе оның деңгейін қысқартуды болдырмаудың белсенді шараларын қолдану керек.

Жұмыссыздықты түрлерге бөлудің критерийлеріне оның тек ұзақтығы емес, пайда болу себептерінде жатады. Жұмыссыздықтың түрін анықтау жұмыссыздармен жүргізілетін әлеуметтік жұмыстардың бағдарламасын жасау үшін маңызды. Жұмыссыздықтың негізгі түрлеріне фрикциондық, құрылымдық және циклдік жұмыссыздықтар жатады.

Фрикциондық (лат. - үйкеліс) жұмыссыздық – ең кенінен тараған түр. Елдің экономикалық өсу кезінде де бір жұмыс орның екіншісіне ауыстыратын, бір мекен-жайдан екіншісіне көшуші, оқу біткеннен кейін немесе келісім бойынша жұмыс іздеген адамдардың толассыз адамдар көшкіні болады. Мұндай адамдардың бос қызмет орындарына орналасу процесі белгілі бір уақытты қажет етеді. Жаңа жұмыс орнын іздеу кезеңі де фрикциондық (ағымдағы) жұмыссыздықты туғызады. Дамыған елдерде фрикциондық жұмыссыздықпен халықтың экономикалық белсенділігінің 23% қамтылған. Алғаш рет еңбек нарығына шыққан, көптен күткен экономикалық дербестікке қол жеткізгісі келген жас адамдар үшін фрикция кезеңінің аса ұзақ болмауы өте маңызды.

Құрылымдық жұмыссыздық тұтынушылар сұранысы құрылымының және өндіріс технологиялар өзгерістерінің базасында пайда болады да, өз кезегінде, кәсіби – мамандандырылғанөлшемдер бойынша жұмыс күшіне деген сұраныс құрылымын өзгертеді. Жаңадан пайда болған, қазіргі замандағы тауарлар мен қызмет түрлері дамушы технологияларды енгізуді, өндірістің ескілерін жоюды (немесе қысқартуды) қайта құруды және жаңа

шаруашылық объектілерін дамытуды талап етеді, ол қажетсіз болып қалған жұмыскерлердің қысқаруына, жұмыс күшін қайтадан оқытуды, еңбек нарығында жаңа талаптарға сай кадрларды іздеуге әкеп соғады.

Құрылымдық жұмыссыздық тиімді экономикаға тән: дамыған елдерде шамамен 40% жұмыстан босатылу құрылымдық факторларға, кәсіпорындардың профилін қайта өзгертумен байланысты. Жұмыссыздықтың бұл түрі жұмысшылар үшін оның теріс салдарын азайту мақсатында үнемі зерттеуді, жалпы экономикалық және арнаулы сипаттағы алдын алу шараларын қолдану үшін болжау жүргізуді талап етеді. Жастарға тиімдісі – құрылымдық технологиялық қайта құруды есепке алатын, нақты, болашақта қажеті бар мамандықтарға даярлау.

Циклдік жұмыссыздық өндірістің төмендеуінен туады, яғни тауарлар мен қызметке деген сұраныстардың жиынтығы азайып, жұмыстылық қысқарып, жұмыссыздық санының өсуі байқалатын экономикалық фаза циклінде пайда болады. Батыс мамандарының бағалауынша, экономикалық өрлеу мен құлдырауы кезеңдерінде циклдік жұмыссыздық 0-ден 8–10%-ға дейін және одан да жоғары ауытқиды екен.

Жоғарыда аталған жұмыссыздық түрлерінен басқа жұмыстың уақытша орындалуынан туындаған және шаруашылықтың салаларының қызмет етуіне байланысты туындаған (ауыл шаруашылық жұмыстар, сал ағызу, балық аулау және т.б.) маусымдық жұмыссыздық, сондай-ақ жұмысшылар белгісіз себептерге байланысты, толық емес жұмыс күнін (аптасын) атқарған, болмаса әкімшілік демалысқа жіберілген жағдайдағы жасырын жұмыссыздық болып бөлінеді.[8]

Пайдаланылған әдебиеттер:

1. Қазақстан Республикасының Конституциясы. [1]
2. Президент жолдауы 2015.[2]
3. ҚР Президентінің 2012 жылғы «Қазақстан-2050» стратегиясы қалыптасқан мемлекеттің жаңа саяси бағыты» атты Қазақстан халқына Жолдауы.[3]
4. Халықты жұмыспен қамту туралы заң.[4]

ӘЛЕУМЕТТІК ЖҰМЫС ТӘЖІРИБЕСІН ҰЙЫМДАСТЫ-РУДАҒЫ ҚАРЫМ-ҚАТЫНАС ЖӘНЕ РӨЛДІК ТЕОРИЯЛАР-ДЫҢ СПЕЦИФИКАСЫ

Ақжол Гүлмәрия Алдиярқызы

Ғылыми жетекшісі: Исакова Паридә Қуандыққызы – п.ғ.к., доцент

Кілт сөздер: специфика, практика, рухани-адамгершілік.

Осы уақытқа дейін мемлекеттің өте жоғары патерналистік рөлімен және өте нашар белгіленген қоғамдық институттармен сипатталатын қазіргі әлеуметтік қорғау жүйесін реформалауға жеткілікті айқын көзқарастар

қалыптаспады. Соңғы жылдары Ресей халқын әлеуметтік қорғау азаматтардың жекелеген санаттарының ең өткір, спецификасы., өмірлік мәселелерін өтініш негізінде жедел шешуге бағытталған. Белгілі бір кезеңде бұл жол осы саладағы мәселелерді практикалық шешу үшін ең нақты болды және сәтті болып көрінді. Алайда уақыт мұндай тәсіл ұзақ мерзімді нәтиже бермейтінін көрсетті, өйткені ол спецификасы. жағдайлардың қайталануының алдын алуға, әрбір нақты адамды және жалпы халықты перспективалы әлеуметтік қорғауға бағытталмаған.

Өмірдің барлық спецификасы. ретке келтіруге бағытталған елде болып жатқан реформалар әлеуметтік саладағы өзгерістерді, оның ішінде әлеуметтік қорғауды қажет ететін әртүрлі мәселелерді шешуде адамға жан – жақты жан-жақты көмек көрсетуді қамтамасыз ететін халықты көп мақсатты әлеуметтік қорғаудың жоғары тиімді, қоғамның үмітіне бағытталған жүйесін құруды талап етеді.оның өмір бойы-ананың бала көтеру кезеңінен бастап және адамды лайықты жерлеумен аяқталады. Осыған байланысты әлеуметтік қорғауды экономикалық тәуелсіздік пен адамның әлеуметтік әл-ауқатын жоғалтудың немесе шектеудің әлеуметтік тәуекелдерінен қорғау ретінде қарастырған жөн.

Жасөспірімдерді әлеуметтік қорғау балалардың қай отбасында туылғанына және тұратынына қарамастан, барлық балалардың денсаулығын, материалдық әл-ауқатын, еркін қолжетімді білім алуын, мектепке дейінгі және мектеп тәрбиесін, үйлесімді рухани-адамгершілік дамуын, өз қабілеттерін іске асыруы үшін ең жақсы мүмкіндіктерге ие болуына мүмкіндік беретін Өмір сүру және даму жағдайларын жасауға бағдарлануға тиіс

Алайда, ерекше қиын жағдайдағы балалардың проблемалары мемлекеттің барлық орыс балаларына қатысты көптеген алаңдаушылықтарын жоққа шығармайды. Күнделікті өмірде және өндірісте әйелдердің қиын жағдайы, ұрпақтардың отбасылық байланыстарының бұзылуы балалардың, оның ішінде аналар, әкелер, әжелер, аталар және басқа да үлкен отбасы мүшелерінің бақылаусыз және ешкімге бағытталмаған дамуына әкелді. Мектеп бұл процестерде маңызды рөл атқаруды іс жүзінде тоқтатты. Қалыптасқан жағдайды өзгерту қажет. Осы мақсатта балалардың проблемаларына қатысты қолданыстағы әртүрлі деңгейдегі нормативтік-құқықтық және бағдарламалық құжаттарға сараптама (ведомстволық және тәуелсіз) жүргізу, олардың орындалу жай-күйін және оларды түзету қажеттілігін анықтау қажет.

Білімін, мүліктік мүдделерін қорғау құқығын қорғауда прокурорлық қадағалаудың, сот және құқық қорғау органдарының, сондай-ақ Ресейдің Еңбек және әлеуметтік даму министрлігіне, Ресейдің Білім министрлігі мен денсаулық сақтау министрлігіне, басқа федералды және аймақтық билік органдарына бағынатын әртүрлі құрылымдардың рөлі мен орны өте нашар көрсетілген. Балалардың проблемаларын шешудегі құқықтық және ұйымдастырушылық олқылықтарды жою қажет. Ресейдің болашағы біздің

балаларымызда. Бұл балаларды, бала мен жасөспірімді әлеуметтік қорғауға бағытталған барлық күш-жігердің мақсаты болуы керек.

Мемлекеттік деңгейде балаларға берілетін жәрдемақылардың идеологиясы туралы нақты шешім қабылдануы керек: не бұл жәрдемақыларға кедейлік бойынша жәрдемақы ретінде мәртебе беру керек, содан кейін оларды төлеу критерийі отбасының табысы болады, немесе мұндай жәрдемақыларды отандық генофонд пен тууды қолдаудың мемлекеттік саясатының көрінісі ретінде қарастырған жөн, сондықтан жәрдемақы төлеу баланың қандай отбасына тиесілі екеніне байланысты болмауы керек.

Еңбекке қабілетті халықты әлеуметтік қорғау адам экономикалық дербестік қабілетін толық көлемде іске асыра алатын кезде, бұл ретте отандастарының мүдделеріне нұқсан келтірмей және мұқтаж адамдарға әлеуметтік көмек көрсетуге қатыса отырып, азаматтардың құқықтарының, міндеттері мен мүдделерінің теңгерімін қамтамасыз ететін жағдайлар жасауды көздеуге тиіс. Еңбек, оның сыйақысы және нәтижесінде ақша жинақтары, сатып алынған бағалы қағаздар мен жылжымайтын мүлік адамның кірісі мен әлеуметтік әл-ауқатының негізгі көзі болуы керек және оларға ешкімнің қол сұғуға құқығы жоқ.

Еңбекке қабілетті халықты әлеуметтік қорғау Ресей Федерациясының азаматтарын кедергі келтіретін әлеуметтік қауіп-қатерлерден қорғауды қамтамасыз ететін тетіктерді қамтуы керек.

Еңбекке қабілетсіз азаматтарды әлеуметтік қорғау осы адамдар өмірінің барлық спецификасын. ізгілендіруге бағытталуы керек.

Болмайды, үшін, кімде-кім ішінен көріп, өзіне астам адам, обременяющим жақын қоғам. Әр адам отбасында өмір сүруге деген ықыласы мен мүмкіндігін мүмкіндігінше ұзақ сақтауы, қоғамның экономикалық, саяси, мәдени дамуына белсенді қатысуы, оның барлық артықшылықтарын пайдалануы және мүмкіндігінше көбейтуі керек. Бұл азаматтардың мәселелерін шешудегі жетекші рөл реформаны қажет ететін әлеуметтік қызметтер мен зейнетақымен қамтамасыз етуге жатады.

Пайдаланылған әдебиеттер:

1. Горлова Кристина Подготовка специалистов социальной работы
2. Государственный доклад «О положении инвалидов в Российской Федерации». – М., 1998.
3. Григорьев С. И., Гусякова Л. Г. Основы построения концепции и организации социальной работы в России первой половины 1990-х годов. Барнаул — Москва, 1993; Социальная политика и социальная дифференциация: вопросы теории и практики социальной работы. Барнаул, 1993. С. 112-115

ЖАСТАР – ҚОҒАМНЫҢ ӘЛЕУМЕТТІК – ДЕМОГРАФИЯЛЫҚ ТОБЫ РЕТІНДЕ

Байгулов Аслан Касымбекович

Ғылыми жетекшісі:

Кенжебекова Рабига Ибрагимовна – п.ғ.д., профессор

Кілт сөздер: демография, жастар, социология, әлеуметтік-психология.

Қоғамда демографиялық топтың осы санатын айқындаудың әр түрлі әдістері бар. Маркстік теорияның жақтастары жастарды ұқсас антропологиялық ерекшеліктері және психологиялық қасиет бар жастық топ ретінде ғана қарамау қажеттілігін талап етеді. Бұл жерде жастардың мәні олардың қоғамдық қатынастардың тарихи айқындалған сипатына негізделген әлеуметтік ерекшеліктері мен белгілерінде болады.

Басқа көзқарастың жақтастары жастар социологиялық мағынада ол жас баланың ролін аса көп ойнамайтын және де сонымен қатар үлкендердің ролін толық құқықты тасымалдаушы больш табылатын адамдар өміріндегі мінез-құлық базасы болып табылады деп санайды. Жастардың барлық проблемалары кедейшілік құрылымды «бейтарап аумақтың» мәртебесіндегі үздіксіздік үзілсінде құрылады деп санайтын американдық социолог Г.Сиболд та осы көзқарасты ұстанады.

Көптеген батыстық социологтар жастарды «жаңа тап» деп айтады, олардың өмірге деген көзқарасы бірдей, талғамдары, мүдделері және қажеттіліктері дәл келеді. Жастар «біз» деген сезім күшінде социологиялық тұтастықты білдіреді. Осылайша, бұл жерде жастардың әлеуметтік-психологиялық құрамы және сапасы дербес және қоғамдық өмірдің сипатына қатысты емес ерекшелік ретінде қарастырылады.

Жастардың социологиялық теориясында «ұрпақ», «жас ерекшелік табы», «жастық, жақ», «жастар», «әлеуметтік жасы келгендік» «қарттық» деген ұғымдар жоқ.

Демографияда жобамен бірдей уақытта туған адамдардың жиынтығын ұрпақ деп санайды.

Антропологтар мен заңгерлер жалпы ата-бабадан шыққан сатылықты ұрпақ деп айтады.

Социологиялық түсінікте жастық шақ қашан басталды? Әртүрлі авторлар, жастарды ерекше әлеуметтік-демографиялық топ ретінде сипаттай отырып бұл ұғымды біржақты қолданады. Мысалы, австриялық социолог Л.Розенмайер жастық кезең 13 жастан басталып 24 жаста аяқталады деп санайды. Ғалым осы кезеңнің ішкі жас ерекшелігін және әлеуметтік дифференциациясын баса айта отырып, қандай да болмасын нақты негіз бермейді.

13 пен 18 жыл аралығындағы жас «жасөспірім шақ» ұғымымен біріктіріледі және біршама дәрежеде жаңа белгілерге және әлеуметтік тәртіптің нысандарына әкелетін биопсихологиялық дамумен сипатталады.

Бірақ адамды балалық шақтан бөлетін демаркациялық сызық 18 жаста өтеді. Бұл жас көптеген елдерде құқықтық дербестіктің басталуымен сипатталады, яғни ересектермен қалыпты теңестірумен және заңды құқықтарды алумен: еңбек үшін тең ақы төлеу, армияда қызмет ету, некеге отыру, сайлауға қатысу.

Жастық шақта әлеуметтік рөлдерді белсенді игеру процесі болады. Олардың саны олар бәсең игерілетін немесе тоқтатылатын белгілі бір «толығу» шегіне жылдам жақындайды.

Социолог В.Н. Боряз «толығу» шегі жастық шақ деп түсінуге болатын жас ерекшелік кезеңдерінің шеңберіне жатады деп есептейді. Ал одан әрі -әлеуметтік есею кезеңіне кіру. В.Н. Боряз жастар санатын айқындауға арналған аса кең шекараларды ұсынады, ол осы топқа 14-33 жас аралығындағы адамдарды кигізеді.

Көші-қон мәселесі – адамзат тарихының соқпағына сәйкес жүзеге асатын табиғи құбылыс. Адамдар әрқашан да өмір сүру қайда тиімді болса сонда көбірек уақыт өткізуге тырысады. Барлық әлеуметтік құбылыстар сияқты көші-қон мәселесінің де тиімді, тиімсіз жақтары болады. Көші-қонға қатысты мәселелер Қазақстан үшін маңызды бағыттардың бірі. Қазіргі таңда елімізде көші-қонды басқару, ұлттық көші-қон саясатын жетілдіру және жүзеге асыру сияқты өзекті сұрақтар шешілуі туындауда. Қоғамдағы тұрақтылық, ұлттық қауіпсіздік және мемлекет аумағының тұтастығы, жалпы қоғамдағы әлеуметтік-психологиялық климат көп жағдайда ойластырылған демографиялық саясатқа тәуелді. Осыған сәйкес, «Достық Үйі – этносаралық қатынастар мәселелерін зерттеу жөніндегі орталығы» шаруашылық жүргізу құқығындағы РМК Қазақстанның демографиялық жағдайының қалыптасуына әр түрлі ұлттардың көші-қон мәселесінің атқарар рөлін зерттеуге бағытталған инновациялық жобаны жүзеге асыруда. Бұл жобаның тікелей бағыты тек республика тұрғындарының механикалық қозғалысын зерттеу ғана емес, соның ішінде түрлі этникалық топтардың көші-қон қозғалыстарына ерекше мән беру болып табылады.

Пайдаланылған әдебиеттер:

1. Экономикалық, әлеуметтік және мәдени құқықтар туралы халықаралық пакт (Нью-Йорк, 16 желтоқсан 1966 ж.).
2. Сансызбаева Г.Н. Халықты әлеуметтік қорғау жүйесі және оның проблемалары/ Оқу құралы.-Алматы: Экономика,1998
3. Қазақстандағы халықтың тұрмыс деңгейі / А.А. Смайыловтың редакциясымен шыққан статистикалық жинақ.-Алматы ҚР статистика жөніндегі Агенттігі,2001
4. Әлеуметтік статистика: Оқулық / корреспондент-мүшесі И.И. Елисееваның ред.-М: Қаржы және статистика,1997. 270-2890-бб. «Егеменді Қазақстан» 2006 жыл, 16 тамыз

ҚАЗАҚСТАНДА ӘЛЕУМЕТТІК ҚОРҒАУДЫҢ ЖҮЙЕСІ: СИПАТЫ, МАЗМҰНЫ

Болатов Сұңғат Болатұлы

Ғылыми жетекшісі: Сарыбаева Әлия Хожанқызы – п.ғ.к

Кілт сөздер: әлеуметтік қатерлер, жинақтаушы зейнетақы, жеткіліксіз.

Мүгедектігіне, асыраушысынан айрылуына байланысты, жұмыссыздығы мен жасы бойынша әлеуметтік қорғау жүйесі толық ынтымақтастық қағидатына негізделген. Барлық жеке тұлғалар - Қазақстан Республикасының азаматтары, Қазақстан Республикасының аумағында тұрақты тұратын шетелдіктер мен азаматтығы жоқ адамдар (бұдан әрі - азаматтар) өмірдегі қатерлі жағдайлар туындаған кезде еңбек қызметіне қатысуына және жарнасына қарамастан, егер заңдар мен халықаралық шарттарда өзгедей көзделмесе, бірдей деңгейде мемлекеттік жәрдемақылар алады. Бұдан басқа, әлеуметтік төлемдерді есептеудің экономикалық негізделген нормативтері мен еңбекақы жүйесінде өзара байланыс болмауының салдарынан жұмыс істейтін халықтың табыс деңгейі мен әлеуметтік төлемдер арасында тиісті байланыс болмай отыр. Нәтижесінде, жұмыс істейтін халықтың бір бөлігі әлеуметтік жүйеге үлесі болмаған азаматтардың алатын әлеуметтік жәрдемақы мөлшерінен де аз жалақы алады.

Жұмыс істейтін азаматтарды әлеуметтік қатерлер туындаған жағдайда аударымының мөлшеріне қарай қосымша қорғаудың шектеулі ынтымақтастыққа негізделген жүйесі республикада жол

Азаматтың еңбек үлесі ынтымақтастықты зейнетақы жүйесінде ішінара ғана ескеріледі. Жинақтаушы зейнетақы жүйесі - қартайған шақтағы қамсыздандырудың қатысушылар арасында ынтымақтасусыз, жинақтау қағидатына негізделген жүйеге қатысуға пәрменді ынталандыратын бірден бір түрі,

Қолданылып жүрген заңнамада әлеуметтік қатерлер туындаған жағдайда ерікті сақтандыруды жүзеге асыру көзделген, ол бірқатар факторларға байланысты тиісті деңгейде дамымай отыр.

Әлеуметтік қорғау жүйесінің негізгі қаржыландыру көзі мен жалпы реттеушісі мемлекет болып табылады. Заңнамаға сәйкес азаматтардың жекелеген санаттарына мемлекет қаражаты есебінен әлеуметтік көмек көрсетіледі. Жинақтаушы зейнетақы жүйесін қоспағанда, әлеуметтік қорғау жүйесінде ынталандыру деңгейі төмен.

Қазіргі әлеуметтік қорғау жүйесінің тиімділігін шектейтін негізгі кемшіліктер мыналар

Жетілдірілмеген заңнама - әлеуметтік саланы реттейтін заңнама әлеуметтік қатерлер мен төлемдерге негізделмей, төлемдер түрлері бойынша қалыптастырылған;

Әділдігі жеткіліксіз және ынталандыру деңгейі төмен - әлеуметтік жәрдемақылар алу құқығын іске асыру кезінде салықты төлеп, азаматтық борышын атқарып жүрген еңбеккерлердің салық аудармайтындардың алдында артықшылығының болмауы;

Әлеуметтік қорғауды реформалауда әлеуметтік нормативтердің рөлін арттыру, ең төменгі жалақыны кезең-кезеңімен көбейтіп, күнкөріс деңгейіне жақындату маңызды болып табылады. Әлеуметтік төлемдердің мөлшері әлеуметтік-экономикалық табиғаты бар нормативтерге негізделіп есептелетін болады.

Әлеуметтік қатерлердің туындау мүмкіндігін болдырмау және оны қысқарту мақсатында мемлекет алдын алу сипатындағы шараларды қабылдайтын болады. Жұмысынан айырылып қалудың алдын алу, сондай-ақ азаматтардың тұрақты ақы төленетін еңбек қызметін тауып алуын ынталандыру мақсатында мемлекет жұмыс орындарын құру бағдарламаларын жетілдіреді. Азаматтардың еңбек міндеттерін атқару кезінде денсаулығы мен өміріне зиян келу қаупінің алдын алу үшін мемлекет еңбек туралы заңнамалар мен еңбекті қорғау туралы заңнамалардың сақталуына бақылауды күшейтеді. Мүгедектікке ұшырау қатерін азайту мақсатында медициналық көмек көрсетуді жетілдіру, соның ішінде оны қаржыландыру тетігін жетілдіру арқылы жетілдіру көзделуде

Жасы бойынша, асыраушысынан айрылу және еңбек ету қабілетінен айрылу жағдайы бойынша мемлекеттік жәрдемақылар алушыларды әлеуметтік сақтандыруды енгізу кезіне дейін тағайындалған төлемдерді қамтамасыз ету қағидаттары өзгерістерге ұшырамайды

Пайдаланылған әдебиеттер:

1. Болашақ С. Дүйсенбиева «Қиын» баланы қайта тәрбиелеу жолдары №12 (435) наурыз 2007 ж
2. Джаманбалаева Ш.Е. Социальные проблемы девиантного поведения (на материалах Республика Казахстан) Дисс.к.с.н. -Алматы, 1996г. -137с.
3. Дюркгейм Э. Норма и патология. Рубеж. Альманах социальных исследований - Сыктывкар, 1992. №2 -с.82-88.

ЖОБАЛАУ ІС-ӘРЕКЕТІ ҚҰРАЛДАРЫ АРҚЫЛЫ МЕКТЕПКЕ ДЕЙІНГІ ЕРЕСЕК ЖАСТАҒЫ БАЛАЛАРДЫҢ ТАНЫМДЫҚ ДАМУЫ

*Даулетов Марат Абдималикович Ғылыми жетекшісі:
Молдахмет Құлахмет – п.ғ.д., профессор*

Кілт сөздер: педагогика, психология ақыл-ой, төзімділік, театр, көркемдік.

Жоба технологиясының ерекшелігі – баланың алдағы іс-әрекетті жобалай алуы мен оның субъекті бола білуі.

Жоба – ол баланың мақсатқа жетуде қоршаған ортасын кезеңді процестер мен алдын-ала жоспарланған тәжірибелік іс-әрекет арқылы қабылдайтын педагогикалық әдіс.

Жобалау әдісі түсінігінің негізгі тезисін танып жатқанымыздың барлығын не үшін қажет екенін және бұл білімді қайда және қалай пайдалану керектігін білеміз.

Жобалау әдісі – мәселені жете зерттеу арқылы, нақтылы нәтиже бере алатын, рәсімделген дидактикалық мақсатқа жету тәсілі. Жобалау әдісі – барлық кезде қандай да бір мәселенің шешімін жорамалдайды. Жобалау әдісі – жеке басқа бағытталған оқыту әдісі. Ол оқудың мазмұндық бөлігі мен тапсырма кешені арқылы шеберлік пен дағдыны дамытады. Ол оқытудың мазмұндық бөлігін тапсырма жиынтығы арқылы балалардың зерттеу іс-әрекетін болдыруға себепші, оқытылатын мағлұматтарды қандай да бір іс-әрекет немесе продукция ретінде алып шеберлік пен дағдыны дамытады.

Педагогикалық жобалау – қандай да бір мәселенің шешімін көрсететін жоба жасау үрдісі. Ол оқу үрдісі жағдайында орындалатын және оның тиімді жұмыс істеуі мен дамуына бағытталған іс-әрекет.

Жобалау оқытудың артықшылықтары: логикалық дәрежеде ойлау мен белсенді зерттеуді мадақтау, балалардың өз күштері мен мүмкіншіліктеріне деген сенімдерінің артуы, жобамен жұмыс жасағанда, дәстүрлі оқытумен салыстырсақ балалар өз оқуларының жауапкершілігін байыпты түрде өздері алады. Нәтижесінде оқудың сапасы жақсарады және ойлау мүмкіншілігі мен мәселені түсіне білу, ынтымақтасу және қарым-қатынас сияқты іс-әрекет шеберлігі мен әдістерін дамыту мүмкіншілігі артады. Сонымен бірге даму деңгейі әр түрлі балаларды оқыту мүмкіншілігі артады.

Жобалау әдісінің басты идеясы: балалардың танымдық қызығушылығын дамыту, өз беттерінше және тәрбиешісі мен ата-анасының көмегі арқылы өз білімдерін дұрыстап ақпараттық кеңістікте жөн таба білу және сыни ойлауды дамыту.

Жобалаудың түрлері: 1. Монопәндік – білім саласындағы мәселелерді шешетін «Денсаулық» жобасы, 2. Пәнаралық – «Денсаулық» «Коммуникация» таным сияқты бірнеше білім салаларының мәселесін шешетін жоба, яғни бір тақырыпты әр түрлі саладағы ұстаным бойынша қарастырамыз. Пәндік немесе пәннен тыс мектепке дейінгі білім беру оқу жоспарының вариациялық бөлігінің мәселесін шешетін жоба.

Жобаның тақырыбы келесі талаптарға жауап береді. 1.5 оқыту салаларының мазмұнынан таңдалады, яғни мемлекеттік стандарттың талаптарына сай келуі керек; 2. тақырып бағдарламадан тыс таңдалып, оқу жоспарының вариациялық бөлімімен сай келуі мүмкін; 3. мектепке дейінгі жастағы балаларға жақын және түсінікті болуы тиіс; 4. жақын даму аймағында орналасуы тиіс;

Жоба бір мәселені шешіп және оны қолданыста пайдалану үшін әр түрлі білім салаларынан мағлұматтарды ықпалдастыра алады. Балалар біріншіден ойлауға, ал содан кейін барып істеуге, іс-әрекетінің жоспарын құрып, келісімдерді бұзбай, келісілген мәмілелерден таймауға тырысады.

Жобалар әртүрлі белгілеріне қарап бөлінеді. Ең елеулісі іс-әрекеттің басымдық түрі болып табылады. Мектепке дейінгі білім беруде жобалардың мына түрлері пайдаланылады:

1. Эмпирикалық: тірі және өлі табиғат әлемінде өздік бақылаулар мен эксперименттер жүргізу. «Қар бүршіктері қайдан ұшып келеді?», «Неліктен бәйшешектер бәйшешек деп аталады?», «Қызғалдақ»- ұрып кететін гүл. Нәтижелер өсімдік сақтайтын бүктемелер, тәжірибе картотекалары ретінде рәсімделеді.

2. Зерттеу: ізденеді, деректерді жинақтап қорытады, табиғат құбылыстары туралы әр түрлі дерекнамалардан мағлұмат жинайды, кітаптар, кинофильмдер, интернет пайдаланады. Зерттеу, іздестірулер нәтижесі газет айдарлары, альбомдар, журналдар немесе аспаздық кітаптарда жинақталады. Қызыл кітап арқылы (сирек кездесетін және жойылып бара жатқан) өсімдік түрлері мен жануарлар құстар туралы білімдерін кеңейтіледі.

3. Рөлдік ойындар жобасы: бұл шығармашылық ойын нышандары, ойын жобасы. Мұнда балалар ертегі кейіпкерлерінің бейнесіне еніп, берілген тапсырмаларды өздері шешеді. Нәтижесінде: -Мазмұнды ойын, бала мерекелері ұйымдастырылады, балалар ертегілерді кейіптендіре біледі. Су асты әлеміне ойын-саяхаттары ойналады. Балалар «Театр» сюжеттік-рөлдік ойындар ойнауға үйренеді.

4. Шығармашылық жоба: әдетте қатысушыларда ортақ іс-әрекеттерінің дайындалған құрылымы болмайды. Бұл балалардың үлгілер мен пішімдер жасау, әңгімелер құрастыру, тақпақтар, ойдан шығарылған кейіпкерлері бар әңгімелер. Нәтижесінде балалар музыкалық ертегі драмаластыру, столүстілік театры арқылы әңгімелер ойлап табу, кейіпкерлер дайындау, ата-аналар мен балаларға қойылым көрсету мен сахналастырылған, суреттелген диафильмдердің фильмотекасын жасау, альбом дизайны көрмесі.

5. Фантастикалық жоба: таныс әңгімелер мен ертегілер, мультфильмдерді мазмұнына қарай отырып, және балалардың өз шығармашылығы мен қиялынан «Болашақтың қаласы», «Келімсектер жерде», «Суперробот» Бетман сияқты жобалар құру.

Пайдаланылған әдебиеттер:

1. Ф.Н. Жұмабекова. «Мектепке дейінгі педагогика» [100-108 беттер]. 2012 ж
2. Н.Е. Веракса. «Проектная деятельность дошкольников» 2006 ж.
3. О.И. Давыдова, А.А. Майер, Л.Г. Богословец «Проекты в работе с семьей» 2000 ж.
4. Л.С. Киселёвой, Т.А. Данилиной, Т.С. Лагоды, М.Б. Зуйковой «Проектный метод в деятельности дошкольного учреждения» 2001 ж

ӨСКЕЛЕҢ ЖАСӨСПІРІМДЕРДІҢ НАШАҚОРЛЫҒЫ ӘЛЕУМЕТТІК МӘСЕЛЕ РЕТІНДЕ

Джасаякбаева Динара Сырлыбаевна

Ғылыми жетекшісі: Алметов Нығметжан – п.ғ.д., профессор

Кілт сөздер: *Нашақорлық, аурулар, көкнәр апиын.*

Нашақорлық – жастар ортасындағы девианттық мінез-құлықтың ең қауіпті нысандарының бірі. Ғылыми деректердің қорытындысына қарағанда, адамдардың жұмыс қабілеті 110-120 жасқа дейін сақталып, жасы орта есеппен 140-160-қа жетуі керек екен. Өмірде аз да болса 110, 120, 140, 170 одан да көп жасап отырған адамдар бар екені барлығымызға да мәлім. Олай болса, адам баласының ұзақ өмір сүре алатынына бұл жағдайдың өзі де дәлел болады.

1795 жылы Токио қаласына, бірінші министірдің шақыруы бойынша Жапонияда ең ұзақ жасаған шаруа Мампэ келеді. Оның жасы 194- те екен, ал әйелі 173- те, баласы 153-те, немересі 105- те болған.

Англияда Фома Карне 207 жасқа келіп, он екі ағылшын королін көрген.

Әзірбайжанда өмір сүрген 168 жастағы Шерәлі баба Муслимов туралы газет журналдардың беттерінде жарияланғандағы мәлім.

Сондай-ақ, әлемге әйгілі ақын Жамбыл атамыз 100жыл өмір сүрген.

Жоғарыда айтқанымыздай, адам баласы ұзақ жасай алатынын дәлелдеп отырған болсақ, не себептен олар табиғи биологиялық 150 жасына жете алмайды ? Бұған көп жағдайда өзіміз кінәліміз. Өйткені бұған тұрмыс,әлеуметтік жағдай, табиғат апаттары, эпидемиялық аурулардан басқа, дене және мінез-құлық тәрбиелерінің дұрыс қалыптаспауы, сондай-ақ зиянды әдеттерге бой ұруымыз себепші болады.

Дұрыс өсіп, дамып келе жатқан ағзаның негізгі қасиеттерінің бірі-сыртқы және ішкі ортаға бейімделіп отыруы болып есептеледі. Сыртқы және ішкі ортаға ағза өз мүшелерінің қызметін жетілдіру кезінде белгілі шартты рефлексстерді қалыптастырып, бейімделіп отырады. Ағза бір жағдайға бейімделген соң сол ортаны қажет етіп тұрады. Мысалы, үнемі бір жерден сусын ішіп тұратын болса, о жерге келгенде шөлдемесе де су ішкісі келеді. Осындай әдеттену темекі мен шарапқа, көкнәр мен апиынға да пайда болады.

Ауғанстанда және Қазақстанның Оңтүстік Қазақстан, Жамбыл, Қызылорда, Алматы т.б. облыстарда және Орта Азия республикаларында тұратын азаматтар көкнәр мен апиынды шаймен ішуді әдетке айналдырған, оларды негізінен еркектер мен әйелдер ішеді екен. Көкнәр мен апиынға үйренген адамдарды көкнәрші немесе киавандар деп атайды. Нағыз киавандардың маскүнемнен ешқандай айырмашылығы жоқ. Егер ол адамдардың көкнәр не апиын бір күн болмай қалса, ауырады да оны іздеп тапқанша, жұмыс орнын, үй-жайын , бала-шағасын ұмытып кетеді. Көкнәр

шынымен қыштағанда, ондай адамдар бір жұтым көкнәр үшін бар дүниесін беруге және адамдық қасиетін де сатып жіберуге әзір.

Көкнәр (мак) қызғалдақтарға ұқсап өсетін, гүлдейтін және түйнектердің өсімдік. Бұл өсімдіктің үлкен түйнегі жұмыртқаның көлеміндей болады. Осы түйнектен көк кезінде жұқа пышақ арқылы тіліп, сүт түсті шырынын шығарады. Шырындары кепкен кезде, қоңыр тартып қалады. Бұны апиын дейді. Ал көкнәрдің түйнегі піскен уақытта оны үзіп, ішіндегі дәнін жарып алады. Қалған қабығының өзі де ащы болады. Көкнәршылар осы қабықты талқандап, майдалап, шүберек қалтаға салып, оны ыстық суға салып езеді. Одан шыққан қарақоңыр ерітіндіні ішеді. Бұл көкнәр ерітіндісі алкогольдің әсер етуіндей бірінші рет жүйке жүйесіне қатты әсер етеді. Оны ішкен адам еліріп, елітіп, есіріктеніп, ақырында ұйқыдан да айрылып қалады. Көкнәр ерітіндісінің әсері қаннан тазарғанша адам (24-48 сағатта) сыртқы дүниені онша сезбей, алданып, мең- зең болып жүреді.

Сонда көкнәрды аптасына 2-3 рет қабылдағанның өзінде де адам ағзасында оның уы сақталады. Бұл зиянды әдет келе-келе тұрақты ауруға айналады.

Героин – ақ түсті ұнтақ тәрізді химиялық зат.

1г героинді – 10-12 бөлшекке бөледі. Әрбір бөлекті, яғни чекті қағазға орап сатады. Көбіне «героин» сататын адамдар өздері оны қолданбайды. Себебі, өздері қолданса, былай айтқанда, тауары және ақшасы құриды.

Айта кететін бір жайт барлық наркотикалық заттар тек қана жасыл өсімдіктерден өндіріледі. Оларды көне заманнан бері қолдан өсіріліп келеді. Ал жабайы түрі де жеткілікті. Бір ғана Жамбыл облысының территориясында 500 мың гектар жерде конопля өседі.

Нашақорландыру – есірткілерді тарату процесі, жеке адамдарды, адамдар тобын психоактивті заттарды қолдануға тарту. Нашақорландыру салдары нашақорлыққа әкеліп соғады. Дүниежүзілік денсаулықты сақтау ұйымының анықтауынша – бұл организмге есіркіні, яғни өсімдік тектес немесе синтетикалық заттарды бірнеше рет енгізу арқылы ауық – ауық немесе созылмалы түрде уландыру жағдайы, ол организмнің қалыпты қызметін өзгертеді, ал көп қолданған жағдайда оны психикалық немесе физикалық тәуелділікке әкеп соғады.

Пайдаланылған әдебиеттер:

1. Жастармен жүргізілетін әлеуметтік жұмыстар. А.Н.Агафонов, Қ.Н.Меңлібаев.
2. Отбасымен әлеуметтік-педагогикалық жұмыс. М.Т.Баймұқанова.
3. Қазақстанның қысқаша статистикалық жылнама 2006 Алматы.
4. Статистический ежегодник. Астана 2007.
5. Егемен Қазақстан. 27 маусым, 2006 жыл.
6. Зиянды әдеттердің ұрпақ тағдырына әсері және денсаулық. Е.Керімбек. Білім 2003.

КЕДЕЙШІЛІК МӘСЕЛЕЛЕРІН ШЕШУДЕГІ МЕМЛЕКЕТТІК ЕМЕС ҰЙЫМДАРДЫҢ РОЛІ

Ержанов Жанболат Тореханович

Ғылыми жетекшісі:

Майгельдиева Шарбан Мусабековна – п.ғ.д., профессор м.а.

Кілт сөздер: Кедейшілік, әлеуметтік, мүмкіншілігі

Кедейшілік қай қоғамның болмасын экономикалық дамуының нәтижесінде қалыптасатын жағдай. Кедейшілік ол өте күрделі, көпфакторлы, тарихи қалыптасқан түсінік. Кез-келген мемлекеттің әлеуметтік дамуы, іске асырылатын экономикалық даму үлгісіне тәуелсіз, белгілі бір себептерге қарай (экономикалық, демографиялық, әлеуметтік, физикалық, психологиялық және т.б.) қоғамнан тысқары қалған халық арасындағы топтардың тұрмыс деңгейі бойынша сарапталады, оған қоғамда қабылданған тіршілік стандарттарын (тамақ ішуге, киінуге, бос уақыт өткізуге ж.т.б.) тіпті ең төменгі деңгейде ұстауға шамалары келмейтіндер де жатады. Ондай адамдарды кедей деп атайды. Кедейлік – адам мен отбасының өмір сүруінің барлық қырларын қамтитын әлеуметтік құбылыс. Бұл тұрғыдан алғанда, кедейлік адамның не әлеуметтік топтың қоғамдағы белгілі бір құндылықтарға қол жеткізе алмауынан, ресми және бейресми сипаттағы шектеулерден көрінеді. Кедейлік сонымен қатар, адамның интеллектуалдық, мәдени дамуымен, оның кедейлік туралы субъективтік түсініктерімен анықталады.

Қазіргі кездегі әдебиеттерден кедейшіліктің алуан түрлі анықтамасын кездестіреміз. Олардың алуан түрлілігі оның әр қайсысы осы кедейшілік жағдайының шығу себептерін анықтауда түрлі аргументтерге сүйене отырып беріледі. Яғни, қазіргі кезде кедейшілік туралы анықты бір қалыптасқан анықтама жоқ. Түрлі себептерге байланысты кедейшілік туралы түсініктер бар. Солардың кейбіреулеріне тоқталатын болсақ.

Кедейшілік – бірінші ретті физиологиялық қажеттіліктерін қанағаттандыруда қиыншылықтарға тап болған және Конституцияда қабылданған өмір сүруге деген құқықпен бостандықты толық қолдана алу мүмкіндігінен айырылған белгілі бір халық тобы [1].

Кедейшілік – бұл адамның қажеттілігі оны қанағаттандыру мүмкіншілігінен жоғары болуы [2].

Кедейшілік – тұрғындардың немесе отбасылардың белгілі бір бөлігі ең төменгі деңгейдегі ақшалай мүліктік және басқа да ресурстармен қамтамасыз етілуінің, дәлірек айтқанда өзінің жаратылыстану – физиологиялық, материалдық және рухани қажеттіліктерін қанағаттандыруының ең төменгі деңгейдегі әлеуметтік экономикалық жағдайы [3].

Кедейшілік – индивидтің қажетті құндылықтарын қанағаттандыра алмайтын экономикалық жағдайы.

Жалпы кедейшілікті бірнеше әдістер арқылы қарастырып көрсетуге болады. Біз түрлі осы зерттеу мәселесімен айналысатын философия, экономика, әлеуметтік жұмыс, әлеуметтану, статистика, саясаттану білім салаларының талқылауларын қоса отырып, кедейшілікке анықтама беріп көрейік.

Негізгі осы өзекті мәселенің қоғамда зерттелу кезеңдерін 18 ғасырдан бастап 20 ғасырдың бірінші жартысына дейін (А.Смит, Д.Рикардо, Т.Мальтус, Г.Спенсер, Ж.Прудон, Э.Реклю, К.Маркс, Ч.Бут және С.Раунтри) және қазіргі кездегі кедейлікті зерттеу 20 ғасырда (Ф.А.Хайек, П.Таусенд және басқа ғалымдар). А.Смиттің еңбегінде кедей адамның табиғаты бейнеленеді яғни, адам мен қоғамдағы әлеуметтік стандарттың арасындағы байланыстың үзілуі. 19 ғасырдың өзінде-ақ, кедейлікті отбасының бюджеті арқылы абсолютті кедейліктің критерилерін анықтауды табыстың деңгейі арқылы және индивидтің жұмысқа қабілеттілігі мен денсаулығын негізгі қажеттіліктерін қанағаттандыруы арқылы анықтау ұсынылған болатын. Кедейлік мәселесін зерттеуде үлкен еңбек қосқан экономистер мен әлеуметтанушылар қоғамдағы кедейліктің заңдылықтарын зертейді.

Соңғы 20-30 жылдары кедейшілікпен күресудегі әлеуметтік саясаттың пайда болуына себепші болған кедейліктің альтернативті теориясы жасалынды. 1980 жылдары кедейшіліктің эмпирикалық анықтамасы (Лейдендік анықтама) адамдардың жеткілікті минималдық табыс туралы ойлары, пікірлері белгілі бір деңгейде өз әсерін тигізді. Жоғарыда көрсетілгендей, кедейлікті зерттеудің 200 жылдан астам тарихы бар. АҚШ пен Батыс Еуропада бұл мәселе ертеден қарастырылып келеді. Кедейлікті 18 ғасырдағы А.Смит, Д.Рикардо, Т.Мальтус сияқты ұлы ойшылдар өндірістік дамудың нәтижесінде міндетті түрде туындайтын құбылыс ретінде сипаттаған. Т.Мальтустың айтуы бойынша, кедейлік халықтың шектен тыс өсуі мен азық-түліктің жетіспеуі болғанда орын алады. Яғни, кедейлік адамзаттың тым көбеюіне байланысты және оның туындауына кедейлердің өздері кінәлі деген ой айтады. Т.Мальтустың көзқарасы бойынша, мемлекеттік көмек жүйесі осындай адамдардың санын тек қана арттырады, бұл процесс аштық, әр түрлі аурулар, соғыс сияқты тиімді “көмекшілер” арқылы реттеліп отырады.

19 ғасырдың ортасында Г.Спенсер кедейлікке қоғамдағы заңдылықтардың бірі ретінде баға берді. “Әлеуметтік статика” деген еңбегінде ол кедейлік пен теңсіздік қоғамдық өндірістің өсуіне орай туындап, өсіп отырады дейді. Яғни, өндірісті тоқтату мүмкін болмағандықтан, бұл толық шешу мүмкін емес. Г.Спенсер кедейлікті қоғамдық құбылыс емес, ол әр адамның жеке проблемасы деген пікір айтады. Бір адамдар қиыншылыққа мойымай, проблемаларын шешіп жатса, екіншілері кедейліктің болуына өздері жол береді. Ол, сонымен қатар, кедейліктің нақты критерилерін анықтау мүмкін еместігін өзінің әдістемелік тұжырымдарында көрсетеді. Кедейліктің ең ауыр түрі – қайыршылық.

Г.Спенсер кедейлікті тұлға дамуының қозғаушы күші ретінде бағалайды. Ф.Гидденс кедейлікті түрлі бағалайды: бір жағынан ол еш жойылмайтын зұлым, екінші жағынан ол әлеуметтік прогресс серігі.

Ағылшын ғалымдары Ч.Бут пен С.Раунтри 19 ғасырдың аяғында зерттеу жүргізіп, кедейлікті анықтаудың негізі ретінде индивидтің өзінің тамақ ішу, киім кию, баспанамен қамтамасыз ету қажеттіліктерін өтей алу мүмкіндіктерін алған. Ч.Бут пен С.Раунтри – олар бірінші болып кедейлік шегін анықтаған ғалымдар. Олар Лондон мен Нью-Йоркте жүргізген социологиялық зерттеулерінің нәтижесінде халықтың 30 пайызы өмір бойы кедей күйінде болып отыратынын дәлелдеген. С.Раунтри зерттей келе, кедейліктің алғашқы және екінші кезектегі түрлерін бөліп көрсеткен. Алғашқы кезектегі кедейлік түсінігі адамдар қаражаттарын дұрыс пайдаланғанның өзінде негізгі қажеттіліктерді өтеуге шамасы келмеген жағдайда, ал екінші кезектегі кедейлік түсінігі адамдардың ақшаны дұрыс қолданбауына байланысты төмен материалдық жағдайға ұшырағанда қолданылады.

Пайдаланылған әдебиеттер:

1. Болашақ С. Дүйсенбиева «Қиын» баланы қайта тәрбиелеу жолдары №12 (435) наурыз 2007 ж
2. Джаманбалаева Ш.Е. Социальные проблемы девиантного поведения (на материалах Республика Казахстан) Дисс.к.с.н. -Алматы, 1996г. -137с.
3. Дюркгейм Э. Норма и патология. Рубеж. Альманах социальных исследований – Сыктывкар, 1992. №2 -с.82-88.
4. Плахов В.Д. Социальные нормы: Философские основания общей теории. – М., 1985. -с.85-88.
5. Хабаршы «Психология және социология» сериясы №2 (13)

МЕКТЕП ЖАСЫНА ДЕЙІНГІ БАЛАЛАРДЫҢ АҚЫЛ-ОЙЫН ДАМУДА ТАНЫМДЫҚ ӘДЕБИЕТТІҢ РӨЛІ

Ерназарова Молдир Нурбековна

Ғылыми жетекшісі: Алметов Нығметжан – п.ғ.д., профессор

Кілт сөздер: педагогика, психология ақыл-ой, төзімділік.

Адамның ақыл – ойын дамытатын, қызықтыра отырып ойдан - ойға жетелейтін, тынысы кең, алысқа меңзейтін, қиял мен қанат бітіретін ғажайып нәрсе.

Халық даналағында «ойнай білмеген ойлай да білмейді» дейді. «Ойында озған, өмірде озады» деп жатады. Осы сөздердің сырына жүгінсек, біз 2 - 5 жастағы балақайлардың біз ойын арқылы сөйлеу тілін, олардың достарымен қарым қатынас жасауына және де мінез - құлықтарының дұрыс қалыптасуына үлкен көмек көрсетеміз.

Баланың танымын алғашқы күннен бастап дамытудың, бойында оқыту мен тәрбиелеудің негізін қалыптастырудың құралы – ойын әрекеті, яғни,

ойын – баланың жетекші әрекеті. Бірақ, ойын тек қана балаларды қызықтырып, уақыт өткізудің құралы болмай, балаға берілетін білім мен тәрбиенің құнды негізі болуы керек. Яғни, оқыту - тәрбиелеу жұмысын бағдарлама талаптарына сәйкес ойын түрінде ұйымдастыра отырып, баланың логикалық ойлау қабілетін арттыруға жағдай жасау негізгі міндет. Бала ойын барысында айнала құбылыс сырын танып сезінеді, себеп - салдарлық байланысты және тәуелділікті анықтауға тырысады. Айналадағы өмір құбылыстарын, ерекшеліктерін байқай отырып, білуге қызығушылығы туындайды, осы сезім оны талпыныстарға жетелейді. Ойын негізінде ойлай отырып, тапсырмалары өзінше зерттеп, орындау, өзінше шешім жасау өз ойындағысын айту жағдайларына мүмкіндік туғызылса ғана бала еркін ойлы, өзіне сенімді, ерік - жігерлі, дүние танымы кеңейген, сөйлеу тілі жақсы қалыптасқан, болашаққа қызығушылығы ояңған дара тұлға ретінде жан - жақты дами алады.

Ойын ұғымына түсініктеме берсек – бұл адамның мінез – құлқын өз басқаруымен анықталатын қоғамдық тәжірибені қалыптастыруға арналған жағдаяттар негізгі іс – әрекеттің бір түрі.

Жаңа қоғамға лайықты тұлғаны қалыптастыруда баланың жасын, даму ерекшелігін, айрықша қабілетін ескере отырып, ақыл-ой, еңбек, дене, эстетикалық тәрбие, сапасын жақсарту қажет. Баланың тұлғалық дамуына бағытталған жаңа технологиялар қызықтырады. Бала тәрбиесінде жаңа технологияны қолдану – баланы жан– жақты терең ашуға, оған бағыт бағдар беріп жағымды әсер етуге, зейінін көтеруге, белсенділігін арттыруға септігін тигізеді.

Дидактикалық ойын баланың қоршаған дүние туралы түсінігін кеңейтіп және оны бекітіп нақтылай түседі.

Бала бақылау, оқыған кітап, естіген ертегі арқылы айналасын таниды. Олардың түсінігі алғашқы кезде айқын болмайды. Тәрбиеші баланың түсінігін дидактикалық ойындар арқылы нақтылап, дамытып саналы түрде түсінуін өрістетеді. Мысалы, **бір заттың түсін атаңдар? Бояудың қандай түрін білесіңдер? Үй жануарларының үшеуін атаңдар.** Бала дидактикалық ойын арқылы әр затқа байланысты жаңа білімді меңгеріп, түсінігін тиянақтайды.

Ойынның түрлері өте көп. Мысалы: рөлдік ойындар, денешынықтыру ойындары, сюжеттік ойындар, дидактикалық ойын элементерін пайдаланудың маңызы өте зор. Дидактикалық ойындар баланың ақыл- ойын дамытып, сабаққа деген қызығушылығын арттырады.

Мектеп жасына дейінгі балалардың зейіні тұрақсыз, импульсивті болғанымен, қабылдау есте сақтау мүмкіндіктері жақсы дамыған.

«Шаштараз» сюжеттік-рөлдік ойыны.

Мазмұны: 1. Шаштараз мамандығы жайлы балалардың білімдерін кеңейту. 2. Шаштаразшылардың құралдары жайлы білімдерін тиянақтау 3. Шаштараз мамандығын меңгерген адамдарға қызығушылықтарын арттырып, еңбектерін құрметтеуге

«Дүкен» сюжеттік-рөлдік ойыны.

мазмұны: 1. «Сатушы» мамандығы бойынша жұмыс істейтін адамдар жайлы балалардың білімдерін кеңейту. Еңбектің мәні туралы ойларын толықтыру. 2. Ойын барысында сатушы мамандығы жайлы балалардың білімдерін тиянақтау. 3. Ойынды рөлдерге бөліп ойнауға үйрету. Ойын барысында балалардың арасындағы жолдастық қарым-қатынасқа тәрбиелеу. 4. Балалардың сатушы мамандығына деген қызығушылықтарын арттыру және адамгершілікке тәрбиелеу.

Пайдаланылған әдебиеттер:

1. Әбенбаев С. Тәрбие теориясы мен әдістемесі. Алматы, Дарын 2004
2. Қалиев С., Майғаранова Ш., Бейсенбаев З., Мектептегі тәрбие жұмысының теориясы мен әдістемесі. Алматы 1999
3. Тәжібаева С.Ғ. Мектептегі тәрбие жұмысын ұйымдастырудың технологиясы. Алматы. «Ғылым» 2003
4. Қалиев С., Иманбекова Б., Жұмабаева Ж. Тәрбие хрестоматиясы. 1-4 сынып. Алматы: «Алматы кітап» 2004

МЕКТЕПКЕ ДЕЙІНГІ МЕКЕМЕНІҢ ӘРТҮРЛІ ЖАСТАҒЫ ТОПТАРЫНДА БІЛІМ БЕРУ ҚЫЗМЕТІН ҰЙЫМДАСТЫРУ

Ескараева Камила Абдирахманована

Ғылыми жетекшісі

Рысбаева Аршагуль Клышбековна – п.ғ.д., профессор

Кілт сөздер: білім беру ортасы, бейімделу, әлеуметтік қоғам, мекеме.

«Мектепке дейінгі білімді басқару және ұйымдастыру» пәннің мақсаты, міндеті және маңызы. Меңгеруші, әдіскердің бала-бақшада алатын орны. Педагогикалық ұжымдағы меңгерушінің, әдіскердің орны қызметі. Білім туралы Заңындағы мектепке дейінгі білім мәселелері. Мектепке дейінгі ұйым жұмысын ұйымдастыру және жоспарлау.

Мектепке дейінгі ұйымның жұмысын ұйымдастыру. Мектепке дейінгі ұйымның типтері. Мектепке дейінгі ұйымды қаржыландыру. Бала-бақша іс-құжаттары. Педагогикалық ұжым және оның құрамы. Меңгерушінің міндеттері мен қойылатын талаптар Бала-бақшадағы тәрбиешінің біліктілігін шыңдау формасы – консультация. Консультация түрлері: жеке және топтық. Әдіскерге қойылатын талаптар. Мектепке жасына дейінгі тәрбиені ұйымдастыру мәселесін шешудегі және оны жетілдірудегі шығармашылық топтың орны. Шығармашылық топ жұмысы және оған әдіскердің басшылығы.

Мектепке дейінгі ұйым педагогтарына қойылатын талаптар. Әдіскер және тәрбиешінің педагогикалық әрекетіне сипаттама. Әдіскер және

тәрбиешінің педагогикалық әрекетінің компоненттері – мотив, мақсат, жүзеге асыру жолдары мен нәтижесі. Әдіскер және тәрбиешінің педагогикалық техникасы. Педагогикалық шеберлік. Әдіскер және тәрбиешінің қызметіне қойылатын қоғамдық, әлеуметтік, дидактикалық талаптар. Болашақ маманның белсенділігінің түрлері: қарым-қатынас, таным және өздігімен білім алуы, зерттеу, өзін-өзі тәрбиелеу белсенділігі. Әдіскердің тұлғалық сапалары: педагогикалық такт, көрегендік, оптимизм, кәсіптік қарым-қатынас мәдениеті, педагогикалық рефлексия. Педагогикалық біліктілігі: гностикалық, құрастыру, ұйымдастырушылық және арнаулы біліктілік. Әдістемелік кабинет – оқу-тәрбие процесіндегі дәстүрлері жинақтау орталығы, мұрағат. Кабинеттегі кітапхана, хабарландыру бұрышы, дидактикалық материалдар мен құралдар. жұмыс жоспарлар мен іс-құжаттар. Әдіскердің қызметі мен міндеттері. Әдіскердің жеке тұлғасы, қызмет ерекшелігі, педагогикалық жұмыстың шығармашылық сипаты. Тәрбиеші-педагогтарды аттестациядан өткізу. Нарықтық жағдайындағы мектеп жасынан дейінгі балалардың құқықтарын қорғауға бағытталған іс-шаралар

Басқару ілімінің ғылыми даму тарихы. Басқару туралы көне ойшылдардың еңбектері (Конфуций, Дао...). ХХғ. менеджменттің дамуы. Басқару мектептері. Ғылыми басқару мектебі. Басқару функциялары (жоспарлау, ұйымдастыру, нұсқау беру, бағдарлау, бақылау).

Мектепке дейінгі оқу-тәрбие жұмысын жоспарлау Мектепке дейінгі тәрбиені ұйымдастыру, оқу-тәрбие жұмысын басқарудың ең маңызды бөлімі – жоспарлау. Жоспар түрлері, оның ерекшеліктері, құрылымы, мазмұны мен құрастырудың тиімді жолдары. Жылдық, айлық, күнделікті жоспар, тәрбиеші-педагогтардың календарлық, тақырыптық, күнделікті жоспарлары. Пікір сайыс - әлдебір даулы да өзекті мәселені ашық талқылау. Қатысушылардың алдын-ала даярлығы. Пікір сайысты өткізу әдістемесі, оған басшылық. Қатысушылардың құқығы, оған қойылатын талаптар, ережелер. Дөңгелек үстелдің мектепке дейінгі тәрбиенің өзекті мәселелерін талқылаудағы маңызы. Өткізу әдістемесі мен қойылатын талаптар. Іскерлік ойынның тиімділігі, құрылымы. Ойынға қатысушылардың қарым-қатынас ерекшелігі және оған қойылатын талаптар. Іскерлік ойындардың мазмұны мен өткізу әдістемесі. Семинар – тәрбиеші педагогтардың білім дәрежесін және ғылыми теориялық деңгейін көтеру үшін ұйымдастырылуы. Әдіскердің семинарға дайындығы және ұйымдастыру әдістемесі. Семинарды өткізуде қолданылатын әдістер мен тәсілдер. Семинарлар түрлері. Әдіскердің және педагогикалық ұжымның даярлығы Педагогикалық кеңес – мектепке дейінгі тәрбиенің әр түрлі бағыттағы сұрақтарын талдап шешеді. Педагогикалық кеңеске даярлық. Педагогикалық кеңесті өткізуге қолданылатын тиімді әдістер

Мектепке дейінгі оқу-тәрбие бағдарламасы. Бағдарлама – мектеп жасына дейінгі балаларды оқыту және тәрбиелеудің мақсат, міндеттерін және мазмұнын айқындайтын құжат. Мектепке дейінгі балаларға білім беру

стандарты және тұжырымдамасы. Мектепке дейінгі тәрбие бағдарламасының қалыптасу тарихы. Балаларды мектепалды даярлау бағдарламасы. Бағдарлама құрылымы, ерекшелігі

Негізгі әдебиеттер:

1. Болотина Л.Р, Комарова Т.С, Баранова С.П. Дошкольная педагогика.
2. Козлова С.А.Куликова.Т.А. Дошкольная педагогика. –М, 2000.
3. Логинова В.И.Саморукова П.Г. Дошкольная педагогика. – М,1998.

ЕРТЕ ЖАСТАҒЫ БАЛАЛАРДЫҢ СӨЙЛЕУ БЕЛСЕНДІЛІГІН ЫНТАЛАНДЫРУӘДІСТЕРІ

*Әбсамат Еркебұлан Әділбекұлы
Ғылыми жетекшісі*

Майгельдиева Шарбан Мусабековна – п.ғ.д., профессор м.а.

Кілт сөздер: Тәрбиеші – педагог, білім беру ортасы, бейімделу, қозғам, ұйымдар.

Мектепке дейінгі педагогиканың теориялық және практикалық мақсаты – жас ұрпақтың ой – өрісін, сана сезімін кеңейте отырып, өмірге қажетті білім – дағдыларға үйрету. Өйткені, баланың айналадағы өмірді танып, білудегі басты жәрдемшісі – тіл болып табылады. Ал тілдің дамуы оның сана – сезімін, ой – өрісін жетіле түсуіне негіз болады. Сөйлеу тілі мен сөздік қоры молая бастаған сайын бала айналадағы адамдармен, құрбылас балалармен белсенді түрде сөздік қарым – қатынас жасайды.

Мектеп жасына дейінгі балалардың тілін дамытуда заманауи педагогикалық технологияларды қолдана отырып, ерте жастағы балалардың сөздерін анық дыбыстап, қоршаған ортаға байланысты сөздік қорларын дамытып, сөйлеу мәдениетін қалпына келтіру, тілдік қатынасқа түсерде қиналмай анық дыбыстап, өз ойын айқын жеткізуге ынталандыру.

«Балбөбек» 1-ші кіші тобында жыл басы диагностика қорытындысы бойынша «Коммуникация» білім беру саласы бойынша төменгі деңгейде 75% көрсетті. Ал, қазір жыл ортасы диагностика қорытындысы бойынша бұл көрсеткіш 61%-ке азайды да, 14%. Бұл дегеніміз жыл басында 14 бала төмен дейгейді көрсетке, қазір тек 3 бала төмен деңгейді көрсетіп отыр. Олар: Әскербек Ерали, Сайаубек Асанали, Серік Ануар.

Жыл басында диагностика қорытындысынан кейін , біз балалардың тілін анықтап, сөзін дамыту үшін мынандай көркем әдебиеттер мен әдістемелерді талдап, жаттадық.

Осы аталған авторлардың шығармаларын оқып, білімімізді толықтырып балалармен жұмысымызды бастадық. Қазіргі таңда мектеп жасына дейінгі балалардың сөйлеуін дамыту үшін әртүрлі модельдер жасайтын түрлі бағдарламалар мен технологиялар бар. Бала күнделікті

таңертең балабақшаға кіргеннен бастап тілдік қатынасқа түсіп, айналасындағылармен сөйлеседі, дамиды. Сол үшін біз оларға жағдай жасауымыз керек.

Денсаулық сақтау технологиялары арқылы бала сөзін ынталандыру – бұл жаттығу ойындарын, саусақ жаттығулары, ұйқыдан кейінгі дамытушы жаттығуларды қамтиды. Бұл ойындардың барлығы балалар сөзін дамытуға бағытталған, себебі олардың кез келгені ережелерді үйренуді, мәтіндік сүйемелдеуді есте сақтауды және мәтін бойынша қозғалыстарды орындауды талап етеді.

Таңғы қабылдау мен таңғы жаттығу, түскі ұйқыдан ояту шаралары, серуен. Ең бірінші бала тілін ынталандыру таңғы қабылдаудан, таңғы жаттығудан бастаймыз. Таңғы жаттығуда тәрбиеші түрлі іс – қимылдарды жасап, артынан сөзбен, тақпапен, өлеңмен жалғастырып отырады. Ал, балалар болса оны қайталайды. Тілдерін жаттықтырады. Бұл жерде тәрбиешінің әріптермен сөздерді дұрыс дыбыстауына үлкен назар аударамыз.

Ұйқыдан ояту шараларын орындау барысында да балалар тәрбиешінің айтқанын қайталайды, сол арқылы баланың есте сақтау қабілеті арта түседі.

Мектепке дейінгі жастағы дифференциалды (жеке) оқыту технологиясы арқылы бала сөзін ынталандыру.

Бұл технология баланы зерттеуге және түсінуге негізделген. Тәрбиеші байқау(наблюдение) көмегімен балалардың сипаттамаларын зерттейді, баланың жеке даму карталарының түрінде тиісті ескертулер жасайды. Бұл технологияны сүйене отырып, біз «Дамытушы ЛОТО» үстел үсті ойының мақсаты: баланың ақыл-ой дамуын қадағалау, есте сақтау, ойлау қабілеттерін дамыту, суреттегі бейненің атауын атап, сөзбен жеткізу. Тағы айта кететін болсақ, «Логическая мозаика», ЛОТО «Веселые зверята», «Лото для девочек» үстел үсті ойындарын ойнату арқылы баланың ойлау және есте сақтау қабілетін дамыта қоймай, суреттерді атауын атап, екі сөзді біріктіріп сөйлем құрастыруға үйреттік. 3.Ойын технологиялары арқылы бала тілін ынталандыру. Ойнату – дамыту – оқыту – тәрбиелеу. Ойындарды дамыта отырып, оқудың негізгі принциптерінің бірі – қарапайымнан күрделіге дейін. Ойынның дамуы әртүрлі мазмұнды және, сонымен бірге, олар мәжбүрлеуге жол бермейді және еркін және қуанышты шығармашылық атмосферасын қалыптастырады.

Пайдаланған әдебиет

1. Бондаренко А.К. Дидактические игры в детском саду. - М.: Просвещение, 2012. - 166 с.
2. Валова З.Г., Моисеенко Ю.Е. Ребенок среди природы. - Мн.: Польша, 2011. - 112 с.
3. Вербицкий А.А. Основы концепции развития непрерывного экологического образования // Педагогика. - 2011. - №6. - С. 31-36.

ТАБИҒАТ ПЕН ТАНЫСУ БАРЫСЫНДА МЕКТЕП ЖАСЫНА ДЕЙІНГІ БАЛАЛАРДЫҢ ШЫҒАРМАШЫЛЫҚ ҚАБІЛЕТТЕРІН ДАМУЫ

Әбілда Айдана Еділқызы

Ғылыми жетекшісі: Алинбек Ардақ Зәуірбекқызы – п.ғ.к.,

Кілт сөздер: педагогика, психология ақыл-ой, төзімділік, табиғат, қамқорлық.

Қазіргі таңда адамзат ауасын жұтып, суын ішіп отырған табиғат ананы қорғап, аялау барша жұртқа тіршілік қамы, табиғи қажеттілік. Сондықтан да бүлдіршіндерді айналадағы табиғи ортамен үнемі қарым қатынаста болуға үйрету, олардың ұғымдарын қалыптастыру, табиғатқа деген жанашырлыққа тәрбиелеу қазіргі балабақшаның тәрбие ісінің өзекті тармақтарының бірі болып табылады. Табиғатпен таныстыру – балардың танымын дамытудың басты құралдарының бірі. Балабақшадағы тәрбиенің мақсаты – табиғатты аялап, оны қамқорлыққа алып күту, табиғат жөнінде қарапайым білім бере отырып, тірі және өлі табиғаттағы құбылыстар жөнінде қарапайым ұғымдар қалыптастыру. Мұнда балалардың қоршаған орта жөніндегі ұғым түсініктерін байытатын жалпы және нақты ғылыми мәліметтер алуының маңызы зор. Табиғатпен таныстыру барысында «Табиғат бүкіл тіршілік атаулының алтын ұясы, тал бесігі, өсіп өнер мекені» екендігі жөнінде нақты түсініктер беріледі. Мектеп жасына дейінгі балалардың тірі және өлі табиғатқа деген сүйіспеншілік қарым- қатынасын тәрбиелеу мақсатында табиғатпен таныстыру, яғни табиғатты қорғау- экологиялық тәрбие мен білім беру жұмыстары арқылы жүргізіледі.

Мектеп жасына дейінгі балаға экологиялық тәрбие беру маңызды. Табиғат әлемі таңғажайып және керемет. Дегенмен, барлығы бұл сұлулықты, аспан, су, жапырақ түстерінің алуандығын көре білмейді. Табиғат балаға күнделікті әсер етеді, бірақ балалар көп нәрсені байқай бермейді, үстірт қабылдайды. Табиғат сұлулығы рухани қайырымдылыққы тәрбиелеуде үлкен рөл атқарады яғни, балаларды мейірімділікке, адамгершілікке, жақын адамдарға қамқор бола білуге көмектеседі. Балалар үшін табиғат – бұл әр түрлі табиғи құбылыстарды танудың және сөздік қорын байыту көзі. Бұл – балалардың сөйлеу және ойлау қабілетінің дамуына ең қолайлы және пайдалы фактор. Табиғат баланың тұлғалық қалыптасуына зор ықпал етеді. Баланың қандай болып өсуі бізге , мектеп алды даярлықтарға байланысты.

Экологиялық тәрбие үрдісінде көрініс табатын іс-әрекеттің мынадай түрлерін атауға болады:

-табиғаттағы әр түрлі оқиғалар бейнеленетін немесе табиғатты қорғау,көренйту іс-әрекетін білдіретін сюжетті-рөлді ойын,

-балабақша алаңында (табиғаттағы еңбек) тіршілік объектілері үшін немесе оларды күтіп-баптауды жузеге асыру,сондай-ақ,заттарды қайта өңдеу,(ойыншықтар,кітаптарды және т.б жөндеу) іс-әрекетті;

-табиғатта алған әсерлерін және адамдардың табиғаттағы іс-әрекеттері негізінде бейнелу өнерінің туындыларын жасау;

-табиғатпен тілдесу, өсімдіктер мен жанауарлар дүниесінің объектілерімен еркін түрде байланыс жасау – бақылау, оларды еркелету, күтіп-баптау іс-әрекеті қолға үйрету мен белгілі-бір жағдайға бағындырып үйретуді қамтитып кешенді іс-әрекет;

-тәжірибе жасау – бақылау нәтижесіндегі өз пікірін айтумен сабақтасып келген іс-әрекет жүзіндегі танымдық іс-әрекет;

-тіл, сйлесу іс-әрекеті, сұрақтар, хабарламалар, әңгіме, диалогқа қатысу;

-табиғатқа байланысты кейбір мәліметтер мен қызықты да құпия әсерлер жөніндегі пікір алмасу, әңгімелесу арқылы табиғат жайындағы түсініктерін айқындау;

-табиғат жайындағы мазмұнды телехабарларды, көріп тамашалау, шағын шығармалар оқу балалардың табиғат жөніндегі қалыптасқан түсініктерін айқындайтын және жаңа ықпал ететін іс-әрекет жасау;

-бақылау –өз бетінше дамытумен бірге табиғат туралы және табиғаттағы адамдардың іс-әрекеттері жөнінде мәліметтерді алуды қамтамасыз ету:

Бақылау – табиғаттағы сезімдік тұрғыда тану әдісі, мақсатқа бағытталған қабылдау, сезім мен тиімділіктің бірлігі көрінетін танымдық күрделі үрдіс. Ол табиғатпен, тіршілік объектілерімен қоршаған ортамен тікелей байланыста болуды қамтамасыз етеді.

Пайдаланған әдебиет:

1. Құлшанова С Табиғатты қорғау. \\\ Отбасы және балабақша. – 1993.№6
2. Керімбаева Р Табиғат. Бала. Тәрбие.\\\Отбасы және балабақша
3. Балабақшадағы экологиялық тәрбие /Отбасы және балабақша 1996.№11-12/
4. Көбеева Н «Бала және табиғат» \\\ Үйелмен және балабақша.-1993.№5.
5. Веретенникова С.А. Мектеп жасына дейінгі балаларды табиғатпен таныстыру. Мектеп, 2003.

БОЗ БАЛАЛЫҚ КЕЗЕҢГЕ ӘЛЕУМЕТТІК-ПСИХОЛОГИЯЛЫҚ СИПАТТАМА

*Жакенова Актolkын Абилкасимовна
Ғылыми жетекшісі: Молдахмет Құлахмет – п.ғ.д., профессор*

Кілт сөздер: Әлеуметтік рөлдер, іс-әрекеттер, нұсқаулар

Боз балалық балалардың дамуындағы әлеуметтік жағдай ата-аналардан біртіндеп бөлініп, оның әлеуметтік шеңберінің кеңеюімен байланысты. Бала белгісіз "ересек" әлемнің нормалары мен ережелерімен

танысады, дүкендерге, барлық даму орталықтарына, соның ішінде би студияларына барады. Ересектер әлемі ұмтылыс пен дамуды анықтайтын идеалды формаға айналады. Сәйкес мекемелер Л. С. Выготский, идеалды форма-ол тікелей өзара әрекеттесетін объективті шындықтың бөлігі (баланың орналасқан деңгейінен жоғары); бала кіруге тырысатын сала.

Д.Б. Эльконин бұл мәселені белсенді зерттеді, оның пікірінше, мектепке дейінгі жастағы ересек адам, ең алдымен, әлеуметтік функциялардың тасымалдаушысы, қарым-қатынас жүйесіндегі өзіндік нұсқаулық болып табылады. Осы кезеңнің басты қарама-қайшылығы д.Б. Эльконин баланың әлеммен, яғни ересек адам арқылы, егер қоғамның бір бөлігі болу қажет болса, жанама байланысын анықтады.

Жоғарыда келтірілген мәлімдемелерді біріктіре отырып, біз қорытынды жасай аламыз: бала қоғам өміріне толық қатыса алмайды. Алайда, ойынның арқасында балалар ересектер әлемін модельдеуге, оған кіруге және қызығушылық тудыратын рөлдерді көруге мүмкіндік алады, сондықтан осы кезеңдегі оқу процесі ойын әрекетімен тығыз байланысты.

Ойын-бұл жедел-техникалық жағы минималды, операциялар қысқартылған, заттар шартты (д.Б. Элькониннің айтуы бойынша) символикалық модельдеу түрі. Боз балалық баланың қызмет түрі модельдеу болып табылады, объект (ересек адам) қарым-қатынасқа баса назар аударады. Бұл операция ішкі жоспарсыз мүмкін емес, онда оның іс-қимыл жүйесі салдарын ескере отырып қарастырылады.

Д. Б. Эльконин 3-7 жастағы балалардың ойын дамуының төрт деңгейін анықтады және сипаттады.

1. Әлеуметтік рөлдер тек іс-әрекеттермен анықталады, сонымен қатар бұл тарихсыз және кейінгі дамусыз қайталанатын операциялар. Олар қарым-қатынасты сипаттамайды.

2. Рөлдер іс-әрекеттермен анықталады, бірақ функциялардың бөлінуін ескере отырып. Заттармен манипуляциялар қосылады. Ойынның логикасы нақты өмірдегі әрекеттердің реттілігімен анықталады, олардың саны кеңейеді.

3. Бұл деңгейде ойында жеке қарым-қатынас пайда болады. Тұтас бейнені жасау бар, бала рөлге аман қалады. Қатысушылардың бірінің қисынсыз әрекеттері екіншісінің наразылығымен бірге жүреді.

4. Ережелердің ұтымдылығы бірінші орынға шығады. Рөлдер қатаң анықталған және қатынастарды жан-жақты сипаттайды. Байланыс процесі барлық мәліметтерді ескере отырып, қатаң логикалық ретпен қалпына келтіріледі. Ойын кейіпкерлерінің функциялары өзара байланысты.

Боз балалық балаларда назар аударудың келесі формалары бөлінеді: сенсорлық, зияткерлік, мотор.

Назар аударудың келесі функциялары бар:

қазіргі уақытта қажет емес психикалық және физиологиялық процестерді белсендіру және тежеу;

келіп түсетін ақпаратты мақсатты түрде ұйымдасқан түрде іріктеу;

мақсатқа жеткенге дейін белгілі бір мазмұнды мазмұндағы суреттерді сақтау, Сақтау;

бір объектіде ұзақ уақыт шоғырлануды, белсенділікті қамтамасыз ету; қызметтің барысын реттеу және бақылау.

Балалық шақта зейіннің дамуы бірқатар дәйекті кезеңдерден өтеді:

1) бала өмірінің алғашқы апталары мен айлары еріксіз назардың объективті туа біткен белгісі ретінде индикативті рефлексстің пайда болуымен сипатталады, шоғырлану төмен;

2) өмірдің бірінші жылының соңында ерікті назардың болашақ дамуының құралы ретінде зерттеу қызметі пайда болады;

3) өмірдің екінші жылының басталуы ерікті назардың пайда болуымен сипатталады: ересек адамның әсерінен бала деп аталатын тақырыпқа көзқарас бағыттайды;

4) өмірдің екінші және үшінші жылында ерікті назардың бастапқы түрі дамиды. Үш жасқа дейінгі балаларға екі зат немесе іс-әрекет арасында назар аудару іс жүзінде мүмкін емес;

5) 4,5-5 жаста ересек адамның күрделі нұсқауларының әсерінен назар аудару мүмкіндігі пайда болады;

6) 5-6 жаста өзін-өзі түсіндірудің әсерінен ерікті назардың қарапайым түрі пайда болады. Белсенді іс-әрекетте, ойындарда, заттарды манипуляциялауда, әртүрлі әрекеттерді орындау кезінде назар аудару ең тұрақты;

7) 7 жасында ерік-жігерді қоса алғанда, назар дамиды және жетілдіріледі;

8) Үлкен мектепке дейінгі жаста мынадай өзгерістер орын алады: назардың көлемі кеңейеді; зейіннің тұрақтылығы артады; ерікті назар қалыптасады.

Әдебиеттер тізімі:

1. Обухова Л. Ф. Жас ерекшелік психологиясы. – М.: Ресей, 2011, 414 Б.
2. Божович л. и. тұлға және оның балалық шақтағы дамуы. - М., 1968.
3. Обухова л. Ф. балалар жас психологиясы: университеттерге арналған оқу құралы. - М.: Ресейдің педагогикалық қоғамы, 2000.-443 с

МЕКТЕПКЕ ДЕЙІНГІ ЖАСТАҒЫ БАЛАНЫҢ ОЙЫН ҚЫЗМЕТІНЕ ЖАҒДАЙ ЖАСАУ ЖӘНЕ ҚОЛДАУ КӨРСЕТУ

Жақсыбек Әскербек Ияқпекұлы

Ғылыми жетекшісі: Алипбек Ардақ Зәуірбекқызы – п.ғ.к.

Кілт сөздер: Тәрбиеші-педагог, ойын, беру ортасы, бейімделу, қоғам, мекеме

Ойын – балалар үшін күрделі әрекет, ол білімді, ақылды ұйымдастыруды қажет етеді. Ал білімді бала қайдан алады? Оған бала ойын

арқылы өзі үйренеді, үлкендер де үйретуге тиіс. Ойынның өз мақсаты, жоспары, арнайы заттары, т.б. көптеген ерекшеліктері болады.

Ойын – балалардың негізгі іс – әрекетінің бір түрі. Ойын арқылы бала өмірден көптеген мәліметтер алады, өзінің психологиялық ерекшеліктерін қалыптастырады, яғни ойын арқылы бала білім алады. Бала зейіні қажет ететін, әдейілеп ұйымдастырылған ойындар оның ақылын, дүниетанымын кеңейтеді, мінез – құлқын, ерік – жігерін қалыптастырады. Аса ірі психологтардың айтуы бойынша, бала ойын үстінде қандай болса, өскенде еңбекте де сондай болады. Ойын – адамның өмір танымының алғашқы қадамы. Жас сәбидің өмірі, қоршаған ортаны танып, еңбекке қатынасы, психологиялық ерекшеліктері ойын үстінде қалыптасады. Балалар ойын барысында өздерін еркін сезінеді, ізденімпаздық, тапқырлық әрекеті (сезіну, қабылдау, ойлау, зейін қою, ерік арқылы байқалады.) Түрлі психологиялық сезім әрекетіне сүңгиді. Ойын үстінде бала бейнебір өмірдің өзіндегіндей қуаныш пен реніш сезімінде болады.

Балаға таңдалған білім баланың ақылына лайықтап, талабын шабыттандыратындай, ойын оятарлық іскерлігін дамытарлықтай, бастаған істің нәтижесіне жетуге тырысарлықтай нәрлі болуы керек.

Халық өзінің қоршаған дүниенің қыры мен сыры егжей-тегжейлі білуді баланың санасына ойын арқылы жастайынан сіңіре білуді көздеген. Ойын бала табиғатымен егіз. Өйткені бала ойынсыз өспек емес, жан-жақты дамымақ емес. Мектепалды даярлық тобында балаларға ойын арқылы сабақтың сапасын арттыруға толық мүмкіншілік бар.

Ойын арқылы бала түрлі логикалық жаттығуларды орындауға төселеді. Бұл жөнінде белгілі психолог – ғалым А.А. Люблинская **«Зейін баланың белсенді әрекетінде туындап қана қоймай, олардың жақсы ұйымдастырылған іс – әрекетінде. Бәрінен бұрын олардың ой еңбегінде де қолдау табатынын айтады».**

Мектеп жасына дейінгі баланы дамытатын, өсіретін, әрі тәрбиелейтін де негізгі іс – әрекет ойын. Ойын арқылы бала қоршаған ортамен, адаммен, олардың еңбегімен, қарым – қатынасымен танысады. Ойын арқылы олардың ой-өрісі дамиды. Ойын үстінде балалар әртүрлі рөлде жолдастарымен қарым – қатынас жасауға, ойын үстінде ойлана отырып жауап беруге, қиялдауға, елестетуге қабілеттері қалыптасады. Сөздік ойындары балалардың ойлау, есте сақтау қабілеттерін дамытады. Ойыншықтарды пайдалана білуге үйренеді.

Арнайы ойын ұйымдастырылған оқу іс – әрекетінің мазмұнына қарай танымдық, дамытушы ойындарды, тапсырмаларды қолдану, балаларды заттарды бір – бірімен салыстыруға, оларды қасиетіне қарай ажыратуға және оны танып білуге үйретеді. Сөйтіп бала топтағы жасына сәйкес бағдарламалық міндетті меңгереді.

Ойын ұйымдастыруда балаларға жетекші бола отырып, ойнай білуге, ойын ережесін сақтауға, әрі оларды ойната отырып ойлануға бағыттайды, заттың атын немесе қасиетін есінде сақтап қалуға жол ашады,

ойынға қызықтыра отырып зейінін, қиялын дамытады. Заттармен ойналатын ойындар: «Ғажайып қапшық», «Қай ағаштың жапырағы?» т.б.

Үстел үсті ойындарды ұйымдастыруда домино, лото, суреттер қолданады. Мысалы: «Суретті құрастыр», «Қандай затқа ұқсайды», «Бір сөзбен ата», «4-не артық?» т.б.

Ойындарды қарапайым математикалық ұғымды қалыптастыру сабағында пайдалану балалардың алған білімін күнделікті өмірімен ұштастыруға қолайлы. Ойын сабақтың мазмұнын байыта балалардың қиялдарын қозғап, зейіндерін кеңейте түседі. «Санамақ», «Он саусақ» өлеңдерін жаттатып, мазмұнын түсіндіру арқылы балалардың тілін ұстартып, логикалық ой – жүйелерін қалыптастыруға болады. Балалардың белсенділігін арттыра түсу мақсатында әрбір сабақты түрлендіріп өткізу орынды.

Ойындарды үнемі пайдалану арқылы балалардың ауызша есептеуге жаттығуына логикалық ой-жүйелерін жетілдіруге, түсінуге толық мүмкіншілік бар. Олардың қатарына халық ойындарын жатқызуға болады. Атап айтқанда, «Қай қолымда?», «Қанша тұяқ?», «Неше жапырақ?» т.б.

Ойын баланың алдынан өмірдің есігін ашып, оның шығармашылық қабілетін оятып, бүкіл өміріне ұштаса береді. Сонымен қатар, ойын – тынысы кең, ойдан-ойға жетелейтін қиялымен қанат бітіретін осындай ғажайып нәрсе ақыл-ой жетекшісі, денсаулық кепілі, өмір тынысы.

Пайдаланған әдебиет:

1. Әбенбаев С. Тәрбие теориясы мен әдістемесі .Алматы, Дарын 2004
2. Қалиев С., Майғаранова Ш., Бейсенбаев З., Мектептегі тәрбие жұмысының теориясы мен әдістемесі. Алматы 1999
3. Тәжібаева С.Ғ. Мектептегі тәрбие жұмысын ұйымдастырудың технологиясы. Алматы. «Ғылым» 2003

МЕКТЕПКЕ ДЕЙІНГІ ЖӘНЕ ЕРТЕ ЖАСТАҒЫ ТӘРБИЕЛЕНУШІНІҢ СЕНСОРЛЫҚ ҮДЕРІСТЕРІН ДАМУ

Жамбул Мадина Абдуразаққызы

Ғылыми жетекшісі

Искакова Парида Қуандыққызы – п.ғ.к., доцент

Кілт сөздер: *білім беру ортасы, мінез-құлық, бейімделу, әлеуметтік қоғам*

Қазіргі білім беру үрдісі өзгерді, саналы білім беруде жана көзқарастар пайда болды және біздің алдымызға жаңа міндеттер жүктеп отыр. Осы міндеттердің бірі – білім берудің әдіс-тәсілдерін түрлендіріп, жетілдіріп отыру және жаңа инновациялық білім технологиясын меңгеру. Ұрпақ тәрбиесін жаңа құндылықтар негізінде жетілдіру қоғам алдында

тұрған ауқымды істердің бірі, сол себепті де мектепке дейінгі мекемелерде балалардың ақыл-ойын дамытуды жаңа көзқарастар негізінде талдау – кезек күттірмейтін іс. Мектеп жасына дейінгі баланың бойына ақыл–ой күштерін, ойлауын дамытудағы және ақыл –ой еңбек мәдениетін дарыту ең алдымен балаға сенсорлық тәрбие беруден бастау алады. Қапшағай қаласындағы «Балдәурен» балабақшасында да инновациялық технологиялар оқу-тәрбие үрдісінде көп пайдаланылады.

Баланың мектепке дайындығы оның сенсорлық дамуымен анықталады. Мамандар зерттеулері мектепке алғаш барған балаларда анық қабылдаудың жетіспейтіндігін көрсеткен. Осының нәтижесінде әріптерді жазуда, сурет салуда, заттарды жасауда қиындықтар туындайды. Мен өз қызметімде балабақша тәрбиеленушілері арасында сенсорлық тәрбиенің аздығын, ұсақ қол моторикасының мен көру-моторлы координациясының жетіспеушілігін байқадым. Аталған ауытқушылықтарды болдырмауда балалардың сенсорлық қабілетін дамыту арқылы жақсы нәтижеге жетуге болады деп шештім. Осы бағыттағы жұмыс тәжірибенің тақырыбын «*Ерте жастағы балаларды сенсорлық тәрбиелеу*» деп негіз етіп алдым. Тәжірибе жұмысын бастар алдында балалардың заттардың пішіні, түсі, түрі т.б. туралы білімдерін анықтадым. Нәтижесінде сенсорлық эталондар туралы білімнің жеткіліксіз екені, оларды пайдалану мақсаты жөнінде нақты білмеуі байқалды. Заттарды топтастыруда қателеседі. Баланың танымы ересектердің танымынан ерекше. Үлкендер әлемді ақыл-оймен таныса, кішкентай балалар сезіммен таниды. Айналадағы дүниені тану түйсік пен қабылдаудан басталады. Сенсорлық тәрбие дегеніміз – түйсік пен қабылдаудың дұрыс бағытта дамуы. Баланың сенсорлық процестерінің дамуына мүмкіндік тудыратын іс-әрекеттің тиімді түрі – көркемсурет салу, сазбалшықтан, ермексаздан (пластилин) мүсіндер жасау, салынған суреттерді, өрнектерді қиып, желімдеу әрекеттері, бірлескен дидактикалық ойындар, педогогикалық басшылықпен ұйымдастырылған іс-әрекет болып табылады.

Сенсорлық тәрбие ақыл-ой тәрбиесінің негізі болып табылады, ол баланың сезімдік тәжірибесінің дамуын және баюын қамтамасыз етеді, заттардың қасиеті мен сапасы туралы түсінігін қалыптастырады. Белгілі ғалым А.Меңжанова мектепке дейінгі жастағы балалардың «ақыл-ой тәрбиесінің мақсаты – балаларды табиғат пен қоғамдық өмірдің сан қилы қарапайым құбылыстары жайлы біліммен қаруландыру, сезім мен қабылдау ерекшеліктерін жетілдіру арқылы ақыл-ой қабілетін (зейін, ой, ес, қиял, тез және дұрыс шешім қабылдау, тұжырымдау, игерген әдет пен дағдыны, білімді іс-әрекет үдерісінде туған міндеттерді шешуге пайдалана білу, өз еңбегнің сапасын, оның қорытындысын, ынта-ықыласын болжай алу) дамытуды қамтамасыз ету», – деп анықтаған.

XX ғасырдың басында Монтессори талдап жасаған сенсорлық тәрбие жүйесі балалардың түстер мен реңктерді, формалар мен көлемдерді ажырату дәрежесі жоғары болуына қол жеткізуді өз алдына мақсат етіп қояды. Ол

пайдаланған дидактикалық материалдар өзін-өзі бақылау принципіне сәйкес жасалған, мұның өзі балаларға педагогтың қатысуынсыз, өз бетімен шұғылдануына мүмкіндік береді.

Мектеп жасына дейінгі балалардың сенсорлық ұғымды игеруі балабақшаның бағдарламасына сәйкес *геометриялық фигуралармен, түстермен* танысудан басталады. Мұндай танысу негізінен тиімді іс-әрекеттердің көптеген түрлерін меңгеру процесінде өтеді. Мектепке дейінгі шақтағы баланы түсті ажыратып, атауға үйретеді, олардың реңктері туралы, сондай-ақ заттарды түсіне қарай салыстыруға үйретеді, суретті қараған кезде бейненің түс арқылы қалайша көркемдік сипат алатынын көре білу қабілетін дамытады.

Сенсорлық тәрбие мазмұнына *есту сезімділігін дамыту*, қоршаған жағдайда дыбысты мұқият тындап, ажырата білу, тілдік есіту қабілетін және музыкалық есіту қабілетін дамыту енеді.

Сенсорлық тәрбие сондай-ақ *заттың сапасын сипат байқау* арқылы ажырата білуді және оларды: тегіс, мамық, кедір-бұдыр, жұмсақ, қатты, ауыр, жеңіл, суық, жылы т. б. деп дұрыс атай білуді дамытуды қамтиды. *Иіс пен дәм түйсігін дамыту* да сенсорлық тәрбиенің бір қыры болып табылады. Бала жемістер мен көкөністердің дәмін татып көріп, олардың тәтті, ащы екенін түсінеді.

Пайдаланған әдебиеттер:

1. Комаров В.В. Воспитание детей – сирот. Взгляд практического теоретика. Педагогическое общество России. М., 2005.

2. Әлқожаева Н., Төлешова Ұ. Әлеуметтік педагогикалық практиканы ұйымдастыру жолдары: оқу әдістемелік құрал. Алматы: Қазақ университеті, 2009.

3. Әбдікерова Г.О. Тұлға әлеуметтануы. Мәтін: оқу құралы. Алматы: Қазақ университеті, 2009.

КІШІ МЕКТЕП ЖАСЫНА ДЕЙІНГІ БАЛАЛАРДЫҢ СЕНСОРЛЫҚ ДАМУЫНДАҒЫ МУЗЫКАЛЫҚ-ДИДАКТИКАЛЫҚ ОЙЫНДАРДЫҢ РӨЛІ

Жаңабай Құралай Нуржанқызы

Ғылыми жетекшісі: Кабекеева Қымбат Калиевна – PhD доктор

Кілт сөздер: *Тәрбиеші-педагог, ойын іс – әрекеті, білім беру ортасы, бейімделу, ұйымдар.*

Баланың сенсорлық дамуы – бұл заттардың сыртқы қасиеттері туралы ойларының қалыптасуы және оны қабылдай білуі: олардың пішіні, түсі, көлемі, кеңістіктегі орналасуы, сонымен қатар иісі, дәмі т.б. мектепке дейінгі жаста сенсорлық дамудың мәнін бағалау қиын.

Дәл осы жаста сезім мүшелерінің әрекетін жетілдіру, қоршаған орта туралы білімін жинақтауға қолайлы кез.

Сенсорлық даму, бір жағынан баланың жалпы ақыл-ойының дамуының іргетасын құрайды, бір жағынан өзіндік мәні бар, өйткені толыққанды қабылдау баланы балабақшада, мектепте оқыту үшін қажет. Қоршаған орта құбылыстары мен заттарын қабылдаудан тану басталады. Танудың басқа түрлері – есте сақтау, ойлау, елестету – қабылдау негізінде құралады. Сондықтан қалыпты ақыл-ойдың дамуы толыққанды қабылдауға сүйенусіз мүмкін емес.

Балабақшада бала сурет салуға, жабыстыруға, құрастыруға үйренеді, табиғат құбылыстарымен танысады, математика мен жазу негіздерін меңгере бастайды. Суретте бейнеленген затпен ұқсастықты алу үшін бала оның пішіні, түсінің ерекшеліктерін нақты меңгеруі тиіс. Құрастыру заттың пішінін, оның құрылымын зерттеуді қажет етеді. Бала бөлшектердің арақатынасын кеңістікте анықтайды және үлгінің қасиеттерін қолдағы материалдың қасиеттерімен сәйкестендіреді. Заттардың сыртқы қасиеттеріне ұдайы бағдарсыз табиғаттың тірі және өлі құбылыстары туралы нақты ақпарат алу мүмкін емес. Қарапайым математикалық элементтердің қалыптасуы геометриялық пішіндермен танысудан, көлемі бойынша заттарды салыстырудан басталады.

Баланың мектепте оқуға дайындығы оның сенсорлық дамуына байланысты болады. Сенсорлық қабілеттің бастауында ерте жаста жететін сенсорлық дамудың жалпы деңгейі жатыр. Сенсорлық тәрбиелеудің басты бағыты -баланы сенсорлық мәдениетпен азықтандырудан тұрады.

Баланың сенсорлық мәдениеті – адамзат жасаған (заттардың түсі, пішіні туралы жалпыға ортақ қабылдаулар) сенсорлық мәдениетті меңгеру нәтижесі.

Бала өмірде де заттардың алуан түрлі пішіндері, түстері және басқа қасиеттерімен, әсіресе ойыншықтар және тұрмыстық заттармен кездеседі.

Ол өнер туындыларымен де танысады: музыка, жазба өнері, скульптура.

Әр бала мақсатты бағытталған тәрбиелеусіз осының бәрін қабылдайды. Бірақ егер меңгеру ересектердің педагогикалық басшылығынсыз өзінен өзі болса, ол үстіртін, толыққанды емес болады. Мұнда адамзаттың сенсорлық

мәдениетімен жоспарлы таныстыратын сенсорлық тәрбиелеу көмекке келеді.

Сенсорлық тәрбиелеу кезінде балаларда сенсорлық этоландары туралы –заттардың сыртқы қасиетінің жалпыға ортақ үлгілерінің қалыптасуы үлкен мәнге ие. Сенсорлық үлгілер ретінде қанықтығы бойынша орналасқан жеті түс пайдаланылады.

Сенсорлық үлгілерді меңгеру – ұзақ және қиын процесс. Бұл қандай да бір затты дұрыс атауға үйрену деген сөз емес. Әр қасиет туралы дәл нақты білу керек, және ең бастысы оны әртүрлі заттардың қасиетін әртүрлі жағдайда пайдалана білу қажет. Басқа сөзбен айтқанда, сенсорлық үлгілерді

меңгеру – бұл оларды заттардың қасиеттерін бағалау кезінде «өлшем бірлік» ретінде қолдану.

Осы бағдарламада пішін, көлем және түсті қабылдау аясында балаларды сенсорлық тәрбиелеу туралы сөз болмақ. Осы қасиеттермен таныстыру балабақшадағы сенсорлық тәрбиелеудің негізгі мазмұнын құрайды.

Бұл түсінікті, өйткені дәл пішін, көлем және түс заттар мен құбылыстар туралы көруді қалыптастыру үшін маңызы зор. Пішін, көлем және түсті дұрыс қабылдай білу мектептегі көптеген пәндерді меңгеруге қажет.

Әр жаста сенсорлық тәрбиелеу алдында өзіндік мақсаттар тұрады, сенсорлық мәдениеттің белгілі бір бөлігі қалыптасады.

Бір жас кезінде негізгі міндет балаға заттардың сырына, қасиеттеріне назар аударуын дамыту, жеткілікті байлықты және сыртқы ортаның алуан түрлілігін ұсыну болып табылады. Балада ұстау қимылдары қалыптаса бастағанда, бұл мақсатқа тағы бірі қосылады- балаға заттың пішіні, көлемі және кеңістікте орналасуына ұмтылу қимылдарын дағдыландыру қажет. Ақырындап мұндай дағдылар бала үшін нақты мән бере бастайды («кішкентай»-бұл бір қолмен ұстауға болатын нәрсе, «үлкен»- екі қолмен, «домалақ»- толықтай алақанмен ұсталады, «төртбұрыш» — затты саусақпен екі жағынан ұстайтын нәрсе т.б.).

Пайдаланылған әдебиеттер тізімі:

1.Ерте жастағы (1 жастан бастап 3 жасқа дейінгі)балаларды тәрбиелеу мен оқытуға арналған «Алғашқы қадам» бағдарламасы.Астана,2010 ж.

2.Қазақстан Республикасының Мемлекеттік жалпыға міндетті мектепке дейінгі тәрбие мен оқыту стандарты.Астана,2012 ж.

3.Линькова М.Н.Методические рекомендации к программе воспитания и обучения детей раннего возраста (от 1 до 3 лет) «Алғашқы қадам». Астана.

МЕКТЕПКЕ ДЕЙІНГІ БІЛІМ БЕРУДЕ ДЕНСАУЛЫҚ САҚТАУ ТЕХНОЛОГИЯЛАРЫН ҚОЛДАНУ

Жарасбаева Мейрамхан Нұрсұлтанқызы

Ғылыми жетекшісі:

Арымбаева Кулимхан Маликовна – п.ғ.д., профессор

Кілт сөздер: педагогика, психология ақыл-ой, төзімділік, дамыту, қамқорлық.

Жан-жақты физикалық жетілген және денсаулығы жақсы баланы өсіріп тәрбиелеу әрбір ата-ана мен балабақшаның міндеті. Еліміздің білім саласында жүргізіліп жатқан реформаның басты мақсаты- ой-өрісі жаңашыл, шығармашылық деңгейде қызмет атқара алатын, дүниетанымы жоғары, жан-жақты қалыптасқан жеке тұлға тәрбиелеу. Мектеп жасына дейінгі балаларды дамыту мәселесі қазіргі таңда мемлекеттік саясаттың

ажырамас бөлігі болып отыр. Бала болашағымыз десек, сол балаға жүйелі білім беріп, ынта-ықыласын дұрыс бағыттауды, қабілет-қасиеттерін дамытуды балабақшадан бастауымыз керек. Мектепке дейінгі білім беру стандарты мектепке дейінгі тәрбие мен мектепалды даярлық топтарында педагогикалық үрдісті ұйымдастыруда жаңашыл әдіс-тәсілдерді пайдалануға мүмкіндік береді. Балабақшада жаңа педагогикалық технологияларды пайдаланудың басты мақсаты: оқыту мен тәрбиелеуде инновациялық ойын технологиясының элементтерін пайдалана отырып, жан-жақты, білімді, құзыретті тұлға тәрбиелеу.

Баланың бақытты болуы үшін, денінің сау болуы үшін үлкен қамқорлық жасауымыз керек. Дені сау баланың ақыл-ойы айқын, өз-өзіне сенімді, жан- жағына қуанышпен шаттана қарайтындай болуы шарт. Бала денсаулығының мықты болып, қозғалыс, дене құрылысының дұрыс жетілуі мектепке дейінгі кезеңде қалыптасады. Сондықтан, бала организмінің қызметін жетілдіру, қабілетін арттыру – ең басты міндетіміз.

Қазіргі кездегі елімізде жүргізіліп жатқан білім саясаты әлемдік білім кеңістігімен ықпалдасуға бағдарланған. Әлемдік білім кеңістігінен жалпы білім берудің басымдылық мақсаты – өзгермелі өмір жағдайына тез бейімделетін, өз жолын дұрыс тандай білетін, оң шешім қабылдай алатын тұлға даярлау. Қай кезеңде болмасын білім мен тәрбие егіз ұғым екендігін ескерсек, отбасынан бастау алған бала тәрбиесі мектепке дейінгі тәрбие ұйымдарында жалғасын тауып, болашаққа қадам басары анық. Олай болса, мектепке дейінгі тәрбие ұйымдарындағы бүлдіршіндер тәрбиесін жан — жақты жетілдірудің жолдарын айқындап, бала денсаулығын сақтаудың жолдарын қарастыру заман талабынан туындап отырған жағдайлардың бірі. Мектепке дейінгі білімде баға жетпес гигиеналық тәрбиенің тәжірибесі мол болғанымен, қазіргі заманға сай баланың денсаулығының нашарлап, әлеуметтік жағдай баланың дұрыс өмір сүру бейнесін қалыптастыруда жаңа қарым — қатынасты меңзейді. Ұлттық денсаулық сақтау ұйымында баланың салауатты өмір салтына тәрбиелеу негізгі міндеттердің бірі болып саналады. Баланың салауатты өмір салтын құру баланың тек психологиялық жеке — дара ерекшеліктері ғана емес, оны қоршаған ортасы мен жанұясы қолдап отыру қажет.

Қазақстандағы салауатты өмір салтын дамытудың бастамасы мектепке дейінгі ұйымдардағы балалардың денсаулығын сақтаудың аса қажет екендігін көрсетеді. Балабақша жұмысына денсаулық сақтау технологияларын енгізу қажетті заман талабынан туындайды. Осыған орай жұмыстың объектісі – мектепке дейінгі жаста баланың денсаулығын қорғау болып саналады.

Жұмыстың мақсаты — мектепке дейінгі ұйымда баланың денсаулығын сақтаудың, салауатты өмір салтын ұйымдастыру мен бала денсаулығын шыңдаудың мүмкіндіктерін қарастыру болып табылады.

- мектепке дейінгі ұйымда денсаулық сақтау технологиясын қолдану мүмкіндіктерін анықтау;

- денсаулық сақтау технологиясына сипаттама бере отырып, мектепке дейінгі ұйымда денсаулық сақтау технологиясын пайдалану әдістемесін ұсыну;
- білім берудің жаңа технологияларын қолдану (денсаулық сақтау, ақпараттық) ғылыми — әдістемелік тұрғыдан қамтамасыз ету, оларды іске асыру механизмдерін жетілдіру;
- балалардың денсаулығын сақтау мақсатында инновациялық бағыттағы материалдық — техникалық база қалыптастыру.
- Күтілетін нәтижесі:
- Мектепке дейінгі мекемедегі балалардың дені сау, психологиялық және интеллектуалдық тұрғыда жан — жақты қалыптасқан, бастауышқа дайын болған мекеме түлегі
- Тәрбиешінің балалармен жұмыс жүргізуіндегі денсаулық сақтау технологиялары баланың денсаулығын сақтау және нығайту, дене жаттығуларын жасауға қызғушылықтарын арттыру, қимылдық іскерліктерін жақсартуда мектепке дейінгі мекемеде денсаулық сақтау технологияларының түрлері:
- Балабақшада оқу — тәрбие жұмыстарын заман талабына сай жүргізу, баланың денсаулығын сақтау мен нығайту мәселелерін тиімді шешу медициналық және педагогикалық қызметкерлердің бірлескен нәтижелі еңбектеріне байланысты. Осындай мәселені шешу барысында біздің анықтағанымыз, баланың денсаулығын нығайтуда және аурудың алдын — алуда тек қана баланың қимыл белсенділіктерін көтеру өте аз, сонымен қатар шынықтыру шараларын жүйелі өткізу керек. Ол үшін педагог дәстүрлі жұмыстарға дәстүрден тыс жұмыс түрлерінің жүйесін тудыруы жөн.

Пайдаланылған әдебиеттер:

1. Құрманалина Ш.Х. «Нәтижеге бағытталған білім беруді ұйымдастыратын жаңа мектеп моделі» және «Бастауыш мектеп түлегінің моделдері». – Астана, 2016.
2. Бітібаева Қ., Құдайбергенова Г., Мұқашева М. Оқытудың инновациялық технологиясы. – Өскемен, 2002

ӘЛЕУМЕТТІК ӘРЕКЕТТІҢ ТЕХНОЛОГИЗАЦИЯСЫ СЕБЕПТЕРІ ЖӘНЕ МАЗМҰНЫ

*Закирова Саяра Искандаровна
Ғылыми жетекшісі:*

Базарбаева Клара Коңаровна – п.ғ.д., доцент

Кілт сөздер: Әлеуметтік, іс-әрекет, құндылықтар, байланыстар.

Әлеуметтік іс-әрекет” ұғымы – социологиядағы негізгі түсініктердің бірі. Социологияда “әлеуметтік іс-әрекет” ұғымын алғаш рет енгізген және

ғылыми негіздеген М.Вебер болатын. М.Вебердің түсінігінше әлеуметтік іс-әрекеттің кем дегенде екі ерекшелігі бар: біріншіден, ол оңтайлы, саналы түрде болуы, ал екіншіден басқа адамдардың мінез-құлқына бағытталуы қажет. Әлеуметтік іс-әрекеттің мұндай ұғымы бойынша адамдардың әлеуметтік емес, материалдық объектілерге бағытталған іс-әрекеттерін әлеуметтік іс-әрекеттер деп атауға болмайды. М.Вебер келтірген мысал ерекше: екі велосипедшінің кездейсоқ соқтығысып қалуы қарапайым оқиға ғана бола алады, ал соқтығысты болдырмауға әрекеттену, соқтығыстан кейінгі ұрыс-төбелес немесе жанжалды бейбіт жолмен шешу - бұл әлеуметтік іс-әрекет. Алайда әлеуметтік және әлеуметтік емес іс-әрекеттер арасында айқын шекара жүргізу өте қиын. Әлеуметтік іс-әрекеттің ажырамас белгісін құрайтын мінез-құлықтың саналылығын, оңтайлылығын анықтау одан да қиын. Әлеуметтік іс-әрекеттер азды-көпті айқын мақсатты көздейтін ішінара саналы іс-әрекеттер болып табылатыны көрініп тұр.

Адамдардың немесе олардың топтарының тәуелділігі мен сәйкестігін көрсететін әлеуметтік іс-әрекет - әлеуметтік байланыс болады. Ол мынадай негізгі элементтерді қамтиды: осы байланыстың субъектілері; байланыстардың мазмұнын сипаттайтын байланыс заты; байланысты жүзеге асыру механизмі және оны саналы түрде реттеу. Әлеуметтік байланыстың әлеуметтік байланысу түріндегі және әлеуметтік өзара іс-әрекет түріндегі әр түрлі нысандары көрсетілуі мүмкін.

Әлеуметтік байланыс - адамдардың өмірі мен қызметіне онша әсер етпейтін жалғыз немесе көп қайталанатын сыртқы, ат үсті, үстірт, көбінесе өткінші байланыстар. Кеңістіктік байланыстың, мүдделі және алмасу байланыстарының ерекшелігі болады.

Кеңістіктік байланыстар: 1) жеке адамдардың қандай да бір іс-әрекетке қатысуы туралы ұйғарымның күшімен адамның мінез-құлқының өзгеруі мүмкін кеңістіктік байланысты; 2) жеке адамның мінез-құлқы басқа адамдардың жай бақылауының әсерінен өзгертін кеңістіктік байланысты қамтиды.

Кеңістіктік байланыс әлеуметтік өзара байланыстарды қалыптастырудың бастапқы және қажетті буыны. Адамдардың қай жерде және қанша екенін біле тұра, оның үстіне оларды жай бақылай отырып, адам өз қажеттіліктеріне қарай өзара байланыстарын дамытуға арналған объектіні таңдай алады.

Мүдделілік байланыстың мәні сол жеке адамның қажеттіліктеріне сәйкес келетін белгілі бір құндылықтары немесе белгілері болатын әлеуметтік объектіні таңдап алуында. Мүдделілік байланыстың пайда болу механизмін С.С. Фролов былайша сипаттайды. Әрбір тұлғада өзін қоршаған болмыстың әр түрлі жақтарына қатысты уәждер жиыны болады. Бұл уәждер өткен тәжірибенің және қазіргі қажеттіліктің нәтижесі болып табылады. Және де бұл жағдайда уәж қажеттілікті қанағаттандыруға байланысты қызметке түрткі болу ретінде айтылады. Тұлғаның қажеттілігін қоршаған ортаның қандай да бір объектісімен қосқан сәтте уәж өзекті болады және

мүдде - тұлғаның қызмет мақсатын ұғынуға бағытталуын қамтамасыз ететін қажеттіліктің көріну нысаны пайда болады. Мұндай байланыстар бұдан да күрделі өзара байланыстардың пайда болуына жағдай жасайды.

Алмасу байланыстары әлеуметтік байланыстардың жеке адамдар басқа бір жеке адамдардың мінез-құлқын өзгертуге тырыспай-ақ құндылықтар алмасатын ерекшеліктің түрі болып табылады. Алмасудың қайталанатын байланыстары әлеуметтік байланыстардың алмасу затына емес, адамға байланысты неғұрлым күрделі түрінің пайда болуына әкеп соғуы мүмкін.

Әлеуметтік байланыстардың әрбір жеке адамның әлеуметтік байланыстар жүйесіндегі орнын, топтық мәртебесін, оның топтағы әлеуметтік рөл атқаруының ерекшеліктерін зерделеуде үлкен маңызы бар. Әлеуметтік байланыстардың саны мен бағыттылығын өлшеу әлеуметтік іс-әрекеттің құрылымы мен әлеуметтік қарым-қатынастардың сипатын анықтауға мүмкіндік береді. Сонымен қатар әлеуметтік байланыстар топ құрайтын процестердің негізі, әлеуметтік топтар құрудағы алғашқы қадам болып табылады.

Әлеуметтік іс-әрекет – бір субъектінің іс-әрекеті басқалардың жауап іс-әрекетінің себебі мен салдары болатын өзара шарттылық әлеуметтік әрекеттер жүйесі [6]. Әлеуметтік іс-әрекеттің объективті және субъективті жақтары болады. Өзара іс-әрекеттің объективті жағы - жеке тұлғаларға емес, бірақ олардың өзара іс-әрекеттің мазмұны мен сипатын көрсететін және бақылайтын байланыстар. Өзара іс-әрекеттің субъективті жағы - жеке адамдардың тиісті мінез-құлықтың өзара экспектациясына (күтілуіне) негізделген бір-біріне саналы қарым-қатынасы. Бұл жеке адамдар арасындағы нақты орын мен уақыт жағдайында қалыптасатын тікелей байланыстар мен қарым-қатынастар болып табылатын әлеуметтік-психологиялық қарым-қатынастар.

Пайдаланған әдебиет:

1. Фирсов, м. в. әлеуметтік жұмыс технологиясы : университеттерге арналған оқу құралы / М. в. Фирсов. - Мәскеу: академиялық жоба, Трикса, 2016. — 432 с.

2. Әлеуметтік жұмыс технологиясы: оқулық / М. в. Фирсов, Е. г. Студенова. — М.: КНОРУС, 2016. — 344 б. — (Бакалавриат).

3. Әлеуметтік жұмыс технологиялары. 1 бөлім: Оқу-әдістемелік құрал / құрастырушылар Э. А. Самоаева. - Донецк: Донецк мемлекеттік басқару университеті, 2016. — 214 с.

4. Пантюк, и.в. Әлеуметтік жұмыстың әдістері мен технологиялары : дәрістер конспектісі / и.в. Пантюк; БМУ, гуманитарлық факт., Каф. жалпы және клиникалық психология. - Минск: БМУ, 2014. – 301 Б.: ил. - Библиогр. с. 296-300.

СЕРУЕН 5-6 ЖАСТАҒЫ БАЛАЛАРДЫҢ ТАНЫМДЫҚ БЕЛСЕНДІЛІГІН ҚАЛЫПТАСТЫРУ

Исмайлова Феруза Муратбековна

Ғылыми жетекшісі:

Сарыбаева Әлия Хожанқызы – п.ғ.к., доцент м.а.

Кілт сөздер: педагогика, психология ақыл-ой, төзімділік дидактика

5 - 6 жасар балалардың ойын арқылы сөйлеу тілін дамыту және сыни тұрғыдан ойлау технологиясы бойынша құзыреттілікті меңгерту.

Болашақ ұрпақтың танымдылық белсенділігін дамыту ақыл - ой тәрбиесінің бір міндеті ретінде күш бүгінге дейін күн тәртібінен түспей келеді. Ақыл - ой тәрбиесінің бұл аспектісі баланың ойлау операциясының, танымдық процестерінің және қабілетінің дамуына тікелей байланысты. 6 - 7 жастағы баланы оқу - тәрбие процесінде дамыту мәселесінде басты ролді ең алдымен баланың өздігімен әрекеті және танымдық белсенділігі атқарады. Ғалымдар С. Л. Рубинштейн, Д. П. Годовикова, Т. А. Куликова, А. И. Сорокинаның еңбектерінде

6-7 жастағы балалардың білуге құштарлығының, танымдық қызығушылығының, коммуникативтік сұрақтары, түрткісінің дамуы танымдық белсенділігінің көрсеткіштері ретінде атаған. А. П. Усова өзінің «Балабақшадағы оқыту» атты еңбегінде мектепке дейін балалардың оқу әрекетіндегі танымдық белсенділігіне байланысты үш деңгейге бөлген теориясын басшылыққа алуды ұсынады.

6 - 7 жастағы балалардың танымдық белсенділігін дамыту балабақшадағы педагогтардың үлесіне тиіп, ұйымдастыру шеберлігімен тікелей байланысты. Сондықтан бүгінгі күні тәрбиеші - педагог мамандарына түпкілікті білім берумен қатар, кәсіби іс - әрекетінің ғылыми негіздерін практикада қолдануға, практикалық біліктілік пен дағдыны қалыптастыруға ерекше көңіл бөлуде.

Ең басты талап баланың бақыты мен тағдырына жауапкершілікпен қарап, дене, физиологиялық, психологиялық даму заңдылықтарын түсіну. Балабақша педагогы өзін жай ғана тәрбиешімін деп қарамай, жалпы мәдениетін және кәсіби біліктілігі мен даярлығын жетілдіру қажет. 6 - 7 жастағы балалардың психологиялық ерекшелігі қоршаған ортадағы дүниені танып білсем деген қызығушылығы басым болып келеді. Баланың өзіндік ішкі позициясы қалыптасып және екі қажеттілігі; екіншісі белгілі бір әлеуметтік қатынасқа байланысты қажеттілігі.

Айналадағы әлемді ойын, еңбек, серуен, сабақта педагог - тәрбиешімен, ересектермен, құрдастарымен қарым - қатынас кезінде танып біледі. Осындай жетістіктерге жету үшін тәрбиеші - педагог алдында тұрған ертеңгі мектеп оқушысы деп қарап, баланың мінез-құлқын, сана - сезімінің жетілу дәрежесін таным үрдістерінің (түйсігі, қабылдауы, ес, ойлау, сөйлеу, зейінінің) дұрыс бағытта қалыптасып, дамуын қадағалап әрі дамытып отыру

керек. Сондықтан осындай ерекшелігін ескере отырып, оқу - тәрбие процесін жүргізу қажет.

Тәрбиеші - педагог - мектепалды жастағы балалардың танымдық, белсенділігін қалыптастыруда, оның көзін ашуда басты тұлға. Қазіргі таңда мектеп оқушыларының танымдық белсенділігін арттыру мәселесі жоғары деңгейде шешіліп, оқытудың жаңа технологиялары енгізіліп, сапалы нәтижелері байқалып отыр.

Сонымен бірге, оқушылардың танып, білуге, қабілетін дамытуға, өз пікірін еркін айтуға шығармашылығын дамыту арқылы іске асырылады.

Сыныптан тыс жұмыстарды көптеп қатыстыруға, ойландыруға мүмкіндік туады. Оқушылар мен студенттердің танымдық қызығушылығын дамыту мақсатында танымдық ойындар қолданудың маңызы зор.

Ойын дегеніміз - жас ерекшелікке қарамайтын, адамның көңіл - күйін көтеретін, ойландыратын үрдіс. Ойын - төзімділікті, алғырттықты, тапқырлықты, ұқыптылықты, ізденпаздықты, іскерлікті, дүниетаным өрісінің көлемділігінің, көп білуді, сондай - ақ, басқа да толып жатқан сапалылық қасиеттердің қалыптастыруға үлкен мүмкіндігі бар педагогикалық, тиімді әдістерінің бірі.

Ойын – тек жас адамның дене күш қуатын молайтып, оны шапшаңдыққа, дәлдікке т. б ғана тәрбиелеп қоймайды, оның ақыл - ойының толысуына, жан дүниенің қалыптасуына, есейіп өсуіне де пайдасын тигізеді. Ойын баланың алдынан өмірдің есігін ашып, оның шығармашылық, қабілетін оятып, танымдық қасиеттерін дамытады.

Пайдалынған әдебиет

1. Болотина Л.Р, Комарова Т.С, Баранова С.П. Дошкольная педагогика.
2. Козлова С.А., Куликова.Т.А. Дошкольная педагогика. –М, 2000.
3. Логинова В.И., Саморукова П.Г. Дошкольная педагогика. – М,1998. В
4. Дошкольная педагогика / Под. Ред. тВ.И.Ядешко, Ф.А.Сохина. – М,

ҚАЗАҚСТАНДАҒЫ ӘЛЕУМЕТТІК ЖҰМЫС ҰЙЫМДАРЫНЫҢ ЕРЕКШЕЛІКТЕРІ

Ишанкулов Мухриддин Пархатович

Ғылыми жетекшісі:

Арымбаева Кулимхан Маликовна – п.ғ.д., профессор

Кілт сөздер: Әлеуметтік, қамтамасыз ету, ұйымдастыру.

Кеңес үкіметі алғашқы жылдардан бастап ақ шаруашылықты қалпына келтірумен қатар, әлеуметтік жұмыстарға да көңіл бөлген. “Әлеуметтік қамтамасыз ету” түсінігі ол кезде әлі қалыптаспаған болса да, әлеуметтік жұмыс саласында алғашқы қадамдар қойылған. 1918ж. В.И. Лениннің жарлығымен орталық және жергілікті басқару органдарына, еңбекшілер

үшін әлеуметтік жәрдем және қолдау көрсету мәселелерін зерттеудің жеке бір жүйесіне бөліп қарастыру жүктелген.

Онда былай делінген: «Тұрғындарды азық-түлік және өнеркәсіп товарларымен қамтамасыз ету, әлеуметтік қамтамасыз ету және сақтандыру, тұрғын үй құрылысы, денсаулықты сақтау, еқбекшілерге курорттық қызмет көрсету жұмыстарын жақсартуға бағытталған барлық және әртүрлі бастамаларға қызу қолдау көрсетілсін».

1921ж. бастап әлеуметтік сақтандыру жүйесі кең қолданыла бастады. 1922ж. (КСРО құрылған жыл) “Әлеуметтік қамтамасыз ету” түсінігі өзгеріп, енді ол “Материалдық қамтамасыз ету және қызмет көрсетудің мемлекеттік жүйесі” деп атала бастады. Бұл жұмыстар мемлекеттік және қоғамдық ұйымдар есебінен атқарылады. Онда егде жастағы, науқас болған, еқбек ету қабілетін жоғалтқан, көп балалы отбасы мүшелері болған әрбір КСРО азаматына жәрдем көрсетілуі айтылған еді. Зейнетақымен және жәрдемақымен қамтамасыз ету жұмыстарына ерекше көкіл бөлінген. Бірнеше мемлекеттік емес зейнетақылық сақтандыру қорлары түзілген. Ленин, ал кейін Семашконың (денсаулық сатау министрі) тікелей бақылауымен еқбекшілердің демалуын тиімді ұйымдастыру жүйесі қалыптасты, санаторийлер, профилакторийлер және т.б. ашылды.

1922 ж. бастап қауіпті өндірісте жұмыс істейтін адамдарды қорғау және реабилитация жасау заңы іске қосылады. Алғашқы мемлекеттік сақтандыру қоғамдары мен компаниялары пайда болды.

1924 ж. КСРО-ның бірінші конституциясы (Ата заң) қабылданды. Әлеуметтік қамтамасыз ету жүйесі заңындағы “еқбекшілер” деген сөз “тұрғындар” деген сөзбен алмастырылды. Жетімдер, жесірлер, мүгедектер, науқастар, көп балалы аналар, жұмыссыздар мемлекет қамқорлығына алынды. 1929 ж. әлемде ең алғаш болып КСРО үкіметі барлық еқбекшілерді, еқбекке түрлі деңгейде қабілетін жоғалтқан адамдарды және жұмыссыздарды толық әлеуметтік қамтамасыз етуді заң жүзінде орнатты. Бұл жұмыстар мемлекет және жұмыс берушінің есебінен жүргізіліп, оған кәсіподақтар жәрдем беретін болған.

Ақысыз медицина және білім беру саласы шет елдерді тақ қалдырған. Тұрғындарды әлеуметтік қамтамасыз етудің бұндай биік деңгейі тек КСРО мемлекетінде ғана болған. Әлеуметтік мәселелердің шешімі тікелей экономикаға байланысты болғаны үшін де, әлеуметтік мәселелер дәстүрлі түрде экономикалық саясатта енгізілген. 1960 ж. бастап әлеуметтік саясат үкімет жұмысының ерекше бағытына айналған, бірақ экономикалық қызметпен тығыз байланысы үзілмеген. Еқбекшілердің тұрмыстың жағдайын жақсарту үшін көптеген іс-шаралар белгіленген. Әлеуметтік саясат – тұлғалардың мүдделері мен қажеттіліктерін белсенді және мақсатқа бағытталған түрде қалыптастыруға, тұлғаның жан-жақты дамуы үшін материалдық және рухани игіліктерді дұрыс пайдалануға қаратылған еді. Бірақ іс жүзінде әлеуметтік бағдарламалар толығымен орындала бермеді.

КСРО да әлеуметтік қорғаудық патерналистік үлгісі қалыптасқан еді, яғни әлеуметтік қорғау қорларын қаржыландырудық 95% пайызы мемлекеттік бюджеттен алынатын. Социализм өз бағдарламаларын іске асыру үшін, халықтық тұрмыстың жағдайын жақсартуға ұмтылып, жалпы және қол жетерлік әлеуметтік қамтамасыз ету жүйесін дамытуға қажетті жағдайларды жасап келді.

Егде жастағылардың, науқастардың, еқбек ету қабілетін толық немесе белгілі бір мөлшерде жоғалтқан адамдардың, бағушысынан айырылған отбасы мүшелерінің материалдық жәрдем алу құқықтары Ата заңда бекітілген еді. Бұл құқықтық кепілі – әлеуметтік сақтандыру жұмыстары болды. Жәрдемақылар мемлекет және ұжым шаруашылықтары (колхоз) есебінен берілетін. Зейнетақы және жәрдемақыларды басқа да қамтамасыз ету түрлері болған. Мысалы: мүгедектерді кәсібитехникалық оқыту және қайта дайындау, жұмысқа орналастыру, протездік – ортопедтік жәрдем және арнайы көлік құралдарын тегін беру, мүгедектер мен егде адамдарды интернат – үйлерге орналастыру, оларды санаторий – курорттарда емдеу және т.б. жұмыстар.

Пайдаланған әдебиет:

1. «Әлеуметтік саясат» Алматы 1999 25 –бет.
2. Гастенка Л.Н. «Страхование» Алматы 2003 183 – бет.
3. Карибджанова А.С. «Соц.защита населения» Алматы. Экономика 1999 136бет.
4. Гастенка Л.Н. «Финансовые обеспечение социальной защиты население РК»
5. Говорухина Е.И. «Управление социальной защиты населения в условиях рыночных преобразований» Алматы 2004.

МЕКТЕП ЖАСЫНА ДЕЙІНГІ БАЛАЛАРДЫҢ ТАНЫМДЫҚ БЕЛСЕНДІЛІКТІ ДАМУДЫҢ БАСТЫ БАҒЫТЫ – ОЙЫН

*Ишантай Гулбақыт Жұматайқызы
Ғылыми жетекшісі*

Сарыбаева Әлия Хожсанқызы – п.ғ.д., доцент м.а.

Кілт сөздер: *Тәрбиеші – педагог, ойын іс – әрекеті, білім беру ортасы, бейімделу, ұйымдар*

Мектеп жасына дейінгі балалардың бойына оқу қызметін меңгерту, ол танымдық белсенділікті дамытудың басты бағыты болып саналады.

Танымдық белсенділікті психологиялық-педагогикалық құбылыс ретінде анықтау, бұл мектепалды даярлық кезеңіндегі балалардың тұлғалық сапасының ерекшелігіне талдау жасауға, тәрбиелеу мен оқыту үрдісін қалыптастыру жағдайлары мен құралдарын қарастыруға мүмкіндік береді. Себебі меңгерілген білімнің сапасы мен беріктігіне тек балаларды оқыту, дамыту және тәрбиелеудің нәтижесі емес, сонымен қатар балалардың

өзіндік танымдық іс-әрекетіне қатынасының қатысуымен тәуелді болып келеді.

Танымдық белсенділік баланың психологиялық- денелік дамуының алғы шарты мен нәтижесі болып табылады. Осыған байланысты балалардың жоғары психикалық үрдісін қабылдау, зейін, ойлау ерекшеліктері анықтайды.

Барлық психикалық танымдық үрдістердің ішінен ойлау жетекші үрдіс болып табылады. Барлық танымдық процестер үрдістердің қасиеттері мен қатар бір-бірімен сипатын анықтай отырып, олармен бірге және тығыз байланыста болуып бірізділікте жүреді. Демек оқыту үрдісінде ынталандыру – бұл ең алдымен бала ойлауын дамыту болып табылады.

Ойлау адам өмірінде аса қымбат орын алады. Ойлау арқылы ғана заттардың, көріністердің араларындағы байламды белгілеп, оларда бар себептерді табады, келешекте оларға не болатынын ойлап шығарады. Келешекті болжай алады. Сондықтан тәрбиеші баланың дұрыс ойлап үйренуіне көп күш жұмсауы керек. Өйткені дұрыс ойлау ұрпақтан ұрпаққа табиғи түрде беріледі, оның үстіне тәжірибе арқылы да қалыптасады.

Адамдарда тану екі негізгі формада жүзеге асады: сезімдік тану формасы және абстракциялық ойлау формасы. Сезімдік тану, түйсік, қабылдау, елестету сияқты жолдармен көрініс табады, оның көмегімен біз заттардың жеке қасиеттерін ажыратамыз. Сезімдік тану — бұл тек ойлаудың бастапқы сатысы, адам дүниені түйсіне отырып қабылдайды.

Сонымен ойлау қызметінің белсенділігін арттыру үшін балалардың танымдық қызметін дамытатындай өзіндік пікір, қорытынды шығаруға түрткі болатын ойындар ұйымдастыру қажет.

Ойын арқылы балалардың негізгі іс-әрекеті және олардың айналадағы өмірден алған білімдерін, әсерлерін жинақтаған тәжірибелерін өз бетінше іс жүзіне асырады. Ойын барысында берілген тапсырмаларды шешуде балалардың ақыл-ойы дамиды. Міне осыдан баланың логикалық ойлау, қиялдау қабілеті шыңдалады.

Бала ойын дамытуда логикалық ойындар ерекшеліктерін алуға болады. Балалардың ойлау қабілетін дамытатын, қызығушылықтарын арттыратын жұмыс түрі – логикалық ойындар. Логикалық ойындар баланы тапқырлыққа, логикалық ойлауға баулып, ойының ұшқырлығына, өздігінен шешім қабылдауға, салыстыруға, дәлелдеуге әсер етеді. Балалардың қызығушылығын арттыруда, танымдық қабілеттерін дамытудағы *мақсат*:

— балалардың зейінін, ойлау, зерде үрдістерін дамыту

— қиялдарын ұштау

— тапқырлыққа жетелеу

— қызықты ойындар мен тапсырмаларды орындауға қызығушылығын арттыру.

— балалардың ойлау әрекетін дамытуға ықпал ету

— логикалық ойындар арқылы білім, білік, дағдыларын қалыптастыру

— балалардың математикалық тілде сөйлеу қабілеттерін жетілдіру.

Баланың бойындағы қабілетті ашу шығармашылық бағытта дамуына жетелейді. Осы орайда логикалық ойлау қабілетін дамытудың өзіндік іс-әрекетін ұйымдастырудың мынадай: «Зандылықтар», «Нені отырғызу керек?», «Нені орналастырсам екен?», «Сыңарын табыңдар?», «Әзіл жұмбақтар», «Логикалық есептер»,

«Пішінді орналастыр» логикалық ойын түрлерін айтуға болады.

Осындай ойындарды тапқырлықпен, ізденімпаздықпен орындаған балалардың білімділік дағдылары қалыптасып жақсы нәтиже береді.

Мектепалды даярлық, балаларының логикалық ойлауларын дамытудың негізгі кезеңіне жатқызуға болады. Өйткені балалардың ойлары осы кезде нақты- бейнеліден абстрактылы ойлауға қарай дамиды. Сондықтан мектепалды даярлықта балалардың ой — өрісі қалыптасып және заттарды тиісті ұғымдарға жатқызып, өздерінің ойларын дәлелдеуге үйрене бастайды.

Пайдаланған әдебиет

1. Болотина Л.Р, Комарова Т.С, Баранова С.П. Дошкольная педагогика.
2. Логинова В.И.Саморукова П.Г. Дошкольная педагогика. – М,1998.
3. Дошкольная педагогика / Под. Ред. тВ.И.Ядешко, Ф.А.Сохина.
4. Жумабекова Ф.Н. Мектепке дейінгі педагогика: Оқу құралы. Астана:Фолиант, 2008.-336б.

МЕКТЕП ЖАСЫНА ДЕЙІНГІ БАЛАЛАРДЫ ОЙЫН ІС-ӘРЕКЕТІ ҮДЕРІСІНДЕ ЗИЯТКЕРЛІК ДАМУЫ

*Ишантай Гулбақыт Жұматайқызы
Ғылыми жетекшісі*

Сарыбаева Әлия Хожанқызы – п.ғ.к., доцент м.а.

Кілт сөздер: *Тәрбиеші-педагог, ойын іс – әрекеті, білім беру ортасы, бейімделу, ұйымдар*

Психологиялық тұрғыдан алып қарағанда мектеп жасына дейінгі балалар белсенді және өте қозғалмалы болып келеді. Бұл жастағы балалар өздерін еркін ұстап, ойынға аса қызығумен қатысады, өзінің айналасындағы нәрселерді көріп, соны бейнелеуді ұнатады. Рөлдік ойындарды табысты және қарқынды жүргізе біледі. Сөйлеу әрекетінде қозғаушы күш - ырғақ. Сөйлеу ырғағын құру тәрбиешілердің рөлдік ойындарды ұйымдастырудағы ең қиын іс - әрекеті. Балалардың қызығуын арттыру мақсатында тәрбиеші ойынға қатысушының өзіндік сөз ырғағын бейнелеп көрсетіп, тапсырманы дұрыс құра білуі керек. Тақырыптық «рөлдік - ойындар», «қимылды ойындар», «дидактикалық ойындар» жас өспірімдердің сөйлеу дағдысының қалыптасуын дамытады.

Ойын іс - әрекеті зерттеуші, дамытушы, үйретуші болып тәрбиешінің негізгі іс - әрекетін құрайды.

Ойынның түрлері: дидактикалық ойын, шығармашылық ойын, сюжеттік рөлдік ойын, қимылды ойындар, ұлттық ойындар, педагогикалық ойындар[5].

Тәрбиеші балалармен ойынды (заттармен, үстел үсті және сөздік ойын) үш түрлі етіп өткізуіне болады. «Дәл осындайды тауып ал», «Салыстыр да, атын ата», «Қай ағаштың жапырағы», «Бірдей ойыншықты тап», «Қайсысы көп, қайсысы аз» «Суретті құрастыр», «Қандай затқа ұқсайды?», «Қай сурет тығылды?» «Бір сөзбен ата», «Кім байқағыш», «Қиылған суреттер» «Ұқсасын тап», «4 - ші не артық?», «Есінде сақта», «Сөз ойла», «Сөз құра», «Жұмбақ ойла» «Жақсы - жаман», «Жалғастыр», «Үш сөз ата». Бұл аталған жаттығулар, тапсырмалар балалардың сөздік қорын дамыта отырып, бір — бірімен достығын арттырып және саусақ бұлшық етін дамытады. Ойынға қажетті құрал, заттарды даярлау ойынды өткізу дайындығын көрсетеді. Балаларды ойынның мазмұнымен таныстыру ойынды өткізу үдерісінде балалардың тілін дамыту, сөздік қорын көбейту жолында төмендегі тәсілдер ұсынылады: баланың құзыреттіліктерін дамытатындай рөлдік, сюжеттік ойындарға үлкен мән берілуі тиіс. Ойын үстінде бала сұранысы мен тәрбиешісінің тапсырмасы өзара ұштасады. Мысалы: сюжеттік — рөлдік ойын: «Менің сүйікті кейіпкерім!». Баланың сүйікті кейіпкерлері болатыны, өзінің соған ұқсағысы келетіні белгілі, ол баланың сол кейіпкер рөлін атқаруы оның моральдық танымы мен түсінігіне әсер етеді де, баланың жеке ойын кезіндегі баланың психологиялық ерекшелігі мынада: олар ойланады, эмоциялық әсері өрістейді, белсенділігі артады, ерік қасиеті, қиял елестері дамиды, мұның бәрі баланың творчестволық талантын кеңейтеді.

Қазақтың халқы мәдени мұраларға бай халық екендігіне сөз жоқ. Сондай бір қомақты дүниелер қатарына ұлттық ойындарды да жатқызамыз. Ұлттық ойындар атадан балаға, үлкеннен кішіге мұра болып жалғасып отырған көне халықтың дәстүрлері, шаруашылық мәдени, өмір тіршілігінің жиынтық белгісі болған. Әрине, ойын өнер ретінде әдебиет пен мәдениеттің сан алуан түрлерімен қабысып, астасып келіп, бірін бірі толықтырып байыта түседі. Баланың бойында ана тілін, ата - баба салтын бойына сіңірген, оны қастерлей білетін азамат өсіруде ұсынатын ең басты құралымыз – ұлттық ойындар. Балалар ойын арқылы дүниені танып, түсінігі арқылы қабылдап, ересектерге еліктей жүріп үйренеді, өз бойына қабылдайды[6].

Таңдалған ойынды өткізуге қойылатын талаптар төмендегідей:

- Ойынды тақырыпқа сәйкес алу.
- Ойынның мақсаты нақты қойып, керекті көрнекіліктерді балалардың қызығушылығына сәйкес дайындау.
- Ойнар алдында балаларға жүргізілу барысын әбден түсіндіру.
- Ойынға балалардың барлығын қатыстыру.
- Ойын барысында балалардың қатысуын қадағалау, білмеген жерлеріне көмек, жәрдем беру.

Қазіргі балабақшадағы ойынды қолданар алдында ақпараттық құралдарды жетік меңгеру, Power Point, Microsoft office, Paint

бағдарламаларымен жұмыс істеп қана қоймай үнемі интернет жүйесіндегі жаңалықтар мен өзгерістерді өзінің кәсіби шеберлігіне қолдана білу, білім кеңістігін кеңейту, ашу бағытындағы өзгерістер мен әлемдік білім беру кеңістігіне кіруге талпындырады.

Пайдаланған әдебиет

1. Болотина Л.Р, Комарова Т.С, Баранова С.П. Дошкольная педагогика.- М,1997.
2. Козлова С.А.Куликова.Т.А. Дошкольная педагогика. –М, 2000.
3. Логинова В.И.Саморукова П.Г. Дошкольная педагогика. – М,1998. В 2х томах.

МЕКТЕП ЖАСЫНА ДЕЙІНГІ БАЛАЛАРДЫҢ ОЙЫНЫН ҚАЛЫПТАСТЫРУ

Қалтайқызы Алмаш

Ғылыми жетекшісі: Арзымбетова Шолпан Жақсылықовна – п.ғ.д.

Кілт сөздер: *Салауатты өмір салты, білім беру ортасы, бейімделу, қозғам, мекеме.*

Мектеп жасына дейінгі балалардың негізгі әрекеті - ойын. Ойынның ерекшеліктері және тәрбиелік мәні. Ойынның тарихи-әлеуметтік сипаты. Қазақстанда ойын теориясының қалыптасуы. (Н.Құлжанова, А.Байтұрсынов, М.Тұрыскелдина, Т.Иманбеков, Г.Дүкенбаева, Б.Арзанбаева)

ТМД елдеріндегі мектеп жасына дейінгі балалар ойыны туралы зерттеулер (Е.И.Тихеева, Е.А.Покровский, А.П.Усова, Д.В.Менджеринцкая, Н.Я.Михайленко, А.К.Бондаренко және т.б). Ойынның жіктелуі және оның тарихи жүйеленуі.

Ойын түрлері: шығармашылық және ережелі ойындар. Шығармашылық ойындары: сюжетті-рольдік ойындар, театр ойыны, құрылыс ойыны, режиссерлік ойындар. Ережелі ойындар: қимыл-қозғалыс ойыны, ермек, дидактикалық, ұлттық, компьютерлік ойындар, Сюжетті-рольдік ойын мектеп жасына дейінгі балалардың негізгі әрекеті. Сюжетті-рольдік ойын туралы педагогикалық зерттеулер. Ойын мазмұнының ерекшелігі, құрылысы, тәрбиешінің басшылығы (Р.Н.Жуковская, А.А.Абрамян, Л.В.Артемова). Сюжетті-рольді ойынды ұйымдастыру әдістемесі.

Мектеп жасына дейінгі балалардың театр ойынында шығармашылық қабілетінің дамуы. Театрланған ойынның ерекшелігі және оған басшылық. Әртүрлі топтарда ұйымдастыру әдістемесі. Режиссерлік ойындар. Мектеп жасына дейінгі балаларды оқыту, тәрбелеудегі дидактикалық ойынның маңызы. Дидактикалық ойын баланың таным қабілетін, сенсорлық дамуы, белсенділігін дамыту құралы. Әртүрлі топтардағы дидактикалық ойынға басшылық және әдістемесі. Ойын арқылы оқыту технологиясы

(И.М.Канонова, Т.Г.Казакова, Е.Е. Кравцова). Қимыл-қозғалыс ойындары. Ұлттық қимылды ойындар және олардың жіктелуі (А.К.Бондаренко, М.Т.Тұрыскелдина, Н.Ж.Барымбеков).

Мектеп жасына дейінгі балалардың құрылыс ойындары өз еркімен, тақырып бойынша және жағдайларға байланысты өзіндік ерекшеліктері (З.В.Лиштван). Құрылыс ойынына басшылық және әдістемесі. Ермек ойындары, оның ерекшеліктері. Әртүрлі топтарда ұйымдастыру әдістемесі. Интеллектуалдық дамытушылық ойындар. Компьютерлік ойындар және қолдану әдістемесі. Ойыншықтар және балалар өміріндегі маңызы. Ойыншық түрлері және оның жіктелуі. Әр түрлі жастағы балалардың ойыншықтары және оның педагогикалық үрдістегі орны.

Отбасы – мектеп жасына дейінгі балалардың қалыптасу ортасы. Қазақстандағы отбасы саясаты және демография. Отбасындағы тәрбие дәстүрлері. Әр түрлі типті отбасында балалардың жеке басын қалыптастыру. Ата-ана тәрбиесі және олардың міндеттері.

Халық тәжірибесінде отбасының балаларды тәрбиелеудегі орны (А.Сейсембаев, Қ.Жарықбаев, Д.Муталиева, М.Сәтімбекова). Балабақшаның отбасымен байланысы.

Балаларды отбасында тәрбиелеудің мақсат, міндеттері. Ата-аналармен жүргізілетін жұмыс түрлері және формасы. Топтық және ұжымдық жұмыстар. Ата-аналар жиналысы, тақырыптық кеңестер. Ата-аналар арасына педагогикалық білімді насихаттау.

Қазақстан Республикасында балаларды мектепалды дайындау мәселелері. Отбасы, балабақша, мектеп жағдайында балаларды мектепалды дайындау. Балалардың мектепке дене, психологиялық, әлеуметтік, интеллектуалдық тұрғыда дайындығы. Мектепалды балаларын мектептегі оқуға даярлаудағы психолог – педагогтардың зерттеулері (Я.А.Коменский, К.Д.Ушинский, Е.И.Тихеева, А.А.Любинская, Л.А.Венгер, т.б). Балалардың мектепке дайындығын диагностикалау. Тесті жүргізу әдістемесі. Балаларды мектепалды дайындау бағдарламалары (1998,1999,2000).

Мектепке дейінгі ұйым мен мектеп арасындағы сабақтастық. Балаларды мектепке даярлаудың ерекшеліктері. Мектепалды даярлық топтары мен мектептің бірлескен жұмыстарының формалары. Мектепке бару. Тәрбиешілер мен мұғалімдердің педагогикалық жұмыстарының сабақтастығы.

Пайдаланған әдебиеттер:

1. Ембергенова Ж. Жастарды салаутты өмір салтына халықтың педагогикалық құндылықтары негізінде ұрпақ сабақтастығымен ұштастыра тәрбиелеу. Автореферат. канд. дис. -Қарағанды -2009ж
2. Хухлева Д.В теория и методика физического воспитания детей дошкольного возраста. М.: «Просвещение»1971г.
3. Левшин А.И. Описание киргиз-казачьих или киргиз-кайсацких орд и степей. Алматы-1996г.

ӘЛЕУМЕТТІК ҚЫЗМЕТКЕРДІҢ КОММУНИКАТИВТІК МӘДЕНИЕТІ

Камзаева Айгерим Ауелбековна

Ғылыми жетекшісі: Алметов Нығметжан п.ғ.д., профессор

Кілт сөздер: әлеуметтік, коммуникация, қызмет, психология.

Әлеуметтік коммуникация дегенде біз көп жақтылы және көп арналы ақпараттың белгілі бір әлеуметтік ортада және сол қоғамдағы қабылданған рәміздер көмегімен берілу процесі деп түсінеміз. Әлеуметтік коммуникация қауымдастықтар, топтар, қабаттар арасындағы әлеуметтік маңызды ақпаратты беруді жүзеге асырудағы өзара байланыс процесін білдіреді.

Рәміз коммуникацияда адамдық қатынастағы стандартталған, сөзде, әрекетте немесе объектіге, қатынасқа қатысушылардың барлығына берілген, түсінікті мағынаны білдіретін условно-белгілік ақпараттық бірлікті білдіреді.

Коммуникацияда екі жақ – коммуникатор және реципиент қатысады. Ал социумда бұл екі индивид, топтар, тобырлық қауымдастықтар болуы мүмкін. Кері байланыс бар болғанда коммуникатор бір уақытта реципиент, ал реципиент – коммуникатор болады.

Коммуникация процесінде субъектілердің мағынамен және мәнмен алмастыратын қызығушылықтары және әлеуметтік қажеттіліктері қанағаттандырылады. Мән реципиентке берілу кезінде белгілі бір белгілік жүйеге кодталады (сөзбен, қимылмен, тонмен, позамен және т.б.). Реципиент өзіне коммуникатор арқылы берілген белгілерді кодтайды. Белгілердің мағынаға айналуы интерпретация деп аталады. Коммуникациядағы мағыналар – мәннің қайта өңдеуіне келтіретін хабардың мазмұндық анықтамасы.

Коммуникациялық процесс қоғам өмірінің барлық саласында, сонымен қатар әлеуметтік де жүреді. Әлеуметтік коммуникацияның әртүрлілігі ретінде тап аралық, кәсіби аралық, этика аралық, аймақ аралық, ұрпақ аралық, жыныс аралық, сонымен қатар жоғары және орташа, төменгі қабаттар арасындағы, элита мен тобыр арасындағы, әкімшілік және

Әлеуметтік коммуникацияның күрделілігі, өзіне қоғамның әлеуметтік иерархиясындағы топ ішілік коммуникацияны және топ аралық коммуникацияны – қабаттар, қауымдастық арасындағы коммуникацияны қамтитындығында. Әлеуметтік коммуникация көптеген әлеуметтік топтар мен қабаттар арасындағы қатынаста көп деңгейлі процесті көрсетеді. Әлеуметтік коммуникацияда жеке тұлға аралықтан өзгеше, жартылай мәдениеттік диалог жүреді (әртүрлі топтағы нормалар мен құндылықтардың айырмашылығы). Сондықтан өзара түсіну жолындағы әртүрлі белгілер жүйесінде және оның мазмұнында қамтылған, барьер мен қарсылықтар, ақпараттық алмасудағы техникалық және басқа өкілдер арқылы жоғалуды, салдарларды көбейтеді.

Коммуникация қазіргі қоғамда әрбір өнеркәсіптің өмірлік қамтамасыз етілген негізі, сонымен қатар әлеуметтік жұмыстың ұйымдық жүйесі болып табылады. Коммуникация арқасында әлеуметтік қызметтің ішінде және оның сыртында, аралас ұйымдармен және институттармен, тұтынушылармен, клиенттермен, қаржыгерлермен және т.б. ақпараттың жүйеленуі және талдауы, жиналуы жүзеге асады.

Әлеуметтік жұмыста арнайы кәсіби саланы, яғни мәселені шешудегі әлеуметтанулық және әлеуметтік-психологиялық принципке негізделген қоғамдық, топтық, жеке жолы болмаушылықты түсінеміз. Әлеуметтік жұмыс – дара жек тұлғалар мен топтардың әлеуметтік мәселесін шешуге, жағдай жасауға, адамдардың әлеуметтік қызмет атқаруына қабілетін жақсартуға немесе қалпына келтіруге бағытталған әрекеттің ерекше түрі. Әлеуметтік жұмыс – ең бірініші тұрғындардың әлеуметтік байланысқан топтарының, әртүрлі қажеттіліктерін, әлеуметтік кепілденген және жеке тұлғалық қызығушылықты қанағаттандыруға бағытталған, интегративті, пән аралық кәсіби әрекеттің түрі.

Пайдаланған әдебиеттер:

1. Н.П. Махова, В.А. Филатов Әлеуметтік жұмыстың кәсіби-этикалық негіздері: оқу. жәрдемақы-Омбы: Оммту баспасы, - 90 б.

2. М. Н. Коньгина Әлеуметтік жұмыстың кәсіби-этикалық негіздері: оқу. оқу құралы / М.Н. Коньгина, Е. Б. Горлова. – М.: академиялық жоба; Киров: тұрақты,

3. Әлеуметтік жұмыстың кәсіби-этикалық негіздері: оқулық / Г. П. Медведева. – 2-ші басылым. – М. "Академия" орталығы, 2009.

ЕРТЕ ЖАСТАҒЫ БАЛАЛАРДЫҢ ҚОЗҒАЛЫС БЕЛСЕНДІЛІГІН ДАМУҒА ҮШІН БІЛІМ БЕРУ ОРТАСЫН ҚҰРУ

Кәдірбай Айнұр Еркінқызы

Ғылыми жетекшісі

Куралбаева Алия Ахметкаримовна – PhD, доцент м. а.

Кілт сөздер: *Тәрбиеші-педагог, білім беру ортасы, бейімделу, қоғам, ұйымдар*

Балаларға жан-жануарларды атауға, олардың дыбыстарын, қимылдарын қайталауды үйрету. Олардың жейтін тамақтарын тапқызу, аттарын үйрету, ұсақ қол моторикасын дамыту. (Бұл мысық. Мысық мияулайды, мысық сүт ішеді, ет, балық жейді. Балаларға қыстырғышпен тамақтарын қыстыруды үйретемін.)

«Кірпі азық жинайды» дидактикалық ойыны.

Матадан тігілген кірпіге алмаларды, алмұрттарды, саңырауқұлақтарды жината отырып, қыстырғышпен қыстыртып үйретемін.

Мақсаты: балаларға кірпі туралы түсінік беру. Заттардың түрін, пішінін ажыратуға үйрету. Тілдерін дамыту. Көзбен қол икемділігін дамыту.

«Сәйкесін тап» дидактикалық құрал

Қорапшаны ашық түстермен безендіріп, босаған қақпағы бар ыдыстарды орналастырып, қақпақтарын түсті жіптермен бекітіп, балаларға сәйкес ыдыстарға орналастыруды үйретемін.

Мақсаты: заттардың түсімен, пішінімен, көлемімен танысып, жинауға және сұрыптауға үйренеді, балалардың сенсомоторлық көз бен қолдың үйлесімділігін қалыптастырады.

«Дидактикалық тасбақа» көпфункционалды дидактикалық құрал.

Түрлі – түсті материалдардан тасбақа бейнесінде тігіліп, оған жұмсақ матадан тігілген, тоқылған үй жануарлары ойыншықтары, көкөністер, жемістер, ірі түрлі-түсті тізілген шарлар, жұмсақ доптар тігіледі. Балаларға олар туралы түсінік беріліп, түсін, пішінін анықтап, олармен жұмыс жасауда балалардың қол икемділіктері артып, ұсақ қол моторикасы дамиды.

Мақсаты: Қоршаған ортадағы заттардың қызметі мен қасиеттерін іс-жүзінде тануға қызығушылықтарын дамыту, сенсорлық қабілеттерін қалыптастыру, жақын қоршаған ортасы туралы түсінік беру, байқағыштығы мен белсенді сөйлеуін жетілдіру, ұсақ қол моторикасын дамыту.

«Көңілді көрпеше» көпфункционалды дидактикалық құрал

Бұл көрпеше көгал бейнесіндегі жасыл және көл бейнесіндегі көкшіл матадан сәйкестендіріліп жасалған. Көлге балықтар, кішкентай үйрек балапандары мен құрбақалар орналасқан, ал көгалда тауық балапанымен, қоян, қонжық, қозы т/б аңдар орналасқан. Бұлардың бәрі әдемі жіптермен ілініп тұр. Бұл жұмсақ көрпешені оқшаулану бөлмесінде орналастыруға болады. Балалар өз беттерінше отырып немесе жатып алып ойыншықтармен ойнайды. Оларды шиқылдатады. Бір-бірімен сөйлестіреді. Өз орындарына орналастырады.

Мақсаты: Балалардың көңіл күйлерін көтеру, қоршаған ортаға деген қызығушылығын арттыру, байқағыштығы мен белсенді сөйлеуін жетілдіру

«Ертегі кілемше» дидактикалық материалы

Мақсаты: Балаларға ертегі үйрету, тілдерін дамыту, көру мен қозғалыс қабілеттерін үйлестіру. Аңдарды атауға үйрету.

Фетр матадан тігілген алаңқай, аңдар бейнесі. Бұндағы ертегі кейіпкерлерін балалардың өздеріне ұстатқызып, қозғалта отырып, орналастырады. Бауырсақты домалатады. Балалар қуашышты сезімде болып, бауырсақтың әнін айтады.

«Ғажайып қорапша» дидактикалық ойыны

Бос қорапшаны ашық түсті қағаздармен жапсырып, ойық жасап, ішіне түрлі- түсті бет орамалдар салып, тесіктен бір ұшын шығарып қойамын, балалар бір ұшынан тартқан кезде бірінен соң бірі түрлі орамалдар шығады. Бұл балаларды қуаныш сезіміне бөлейді.

Мақсаты: балаларды түстерді тануға, атауға үйрету, ұсақ қол моторикасын дамыту.

«Түрлі-түсті қуыршақтар» Түсті маталардан тігіліп жасалған. Қуыршақтарды қозғалтып, олардың орамалдарының түсіне назарларын аудартып, сәйкес беторамалдарын тауып балаларға қуыршақтарға беруге ұсынамын.

Мақсаты: Балаларды заттарды аңғарып қарауға және оларды салыстыруға үйрету, түстермен таныстыру, көру мен қозғалыс қабілеттерін үйлестіруге жаттықтыру.

«Көңілді қуыршақтар» дидактикалық құрал

(қалдық үлкен-кіші сусын ыдыстарынан, түрлі түсті қағаздармен безендіріп жасадым)

Мақсаты: заттарды аңғарып қарауға және оларды салыстыруға, әртүрлі түстерді танып білуге, пішіндеріне қарай орналастыруға үйретіп, түйсіктерін, көру мен қозғалыс қабілеттерін үйлестіруді, ұсақ қол моторикасын дамыту.

«Доптар үйіне кетіп барады» дидактикалық ойыны

Мақсаты: Әртүрлі түстермен таныстыру, сезіммен байланысты түйсіктерін дамыту, қозғалыс қабілетін дамыту, көру мен қозғалыс қабілеттерін үйлестіру

Жүн жіптен тоқылған диаметрі 6 см доптар, дотар алуан түсті болып келеді. Доптардың әрқайсысының баулары бар. Доптар әдемі қорапта салынып тұрады.

Балаларға допты ұстатып, оның түсіне, жұмсақ екеніне, қысылатынына назар аудартамын. Балаларға бауынан ұстап тұрып, допты секіртіп апарып, ернеуі кең, мөлдір бөтелкеге салуды ұсынамын. «Қызыл доп үйіне кетіп барады» деп айтып отырамын. Барлық доп бөтелкеге салынғаннан кейін, бөтелкені екі қолмен төңкеріп, дотарды қайтадан кәрзеңкеге салғызамын.

«Секіргіш доптар» дидактикалық ойыны

Мақсаты: Байқағыштық қабілеттерін дамыту. Балаларды әртүрлі түстермен таныстыру. Ойыншықтарды танып, атауға үйрету.

Балаларға қалаған добын алып, оның түсін бірге анықтауға үйрету. Доптың бауынан ұстап, оны үстелдің үстінде секіртіп тұрады, домалатып жіберіп қай ойыншыққа барғанын айтады. Доп секіріп қоянға барды. Қоян допты алды.

Пайдаланған әдебиеттер:

1. Қазақстан Республикасы мектепке дейінгі тәрбие мен оқытудың мемлекеттік жалпыға міндетті стандарты, Астана, 2016 жыл.
2. Мектепке дейінгі тәрбие мен оқытудың үлгілік оқу бағдарламасы, Астана, 2016 жыл.
3. Мектепке дейінгі балалық шақ.

МЕКТЕП ЖАСЫНА ДЕЙІНГІ БАЛАЛАРДЫ ОҚЫТУДА ОЙЫН ТЕХНОЛОГИЯЛАРЫН ҚОЛДАНУ

Кулетова Гулайым Масаковна

Ғылыми жетекшісі:

Куралбаева Алия Ахметкаримовна – PhD, доцент м. а.

Кілт сөздер: *Монтессори педагогикасы, педагогика, психология ақыл-ой, төзімділік, дамыту, қамқорлық*

Мектепке дейінгі балаларға тәрбие мен білім беру жұмыстарын ұйымдастыруда олардың сөйлеу, тілін дамыту, байланыстырып сөйлеу мәдениетін жетілдіруге, құрастыра сөйлеуге, сөздік қорының молаюына баса көңіл бөлген жөн. Сәбилердің дүниетанымын кеңейтіп, ойын өрістетіп, тіл байлығын жетілдіруде көркем әдебиеттің алатын орны ерекше. Балабақшада балаларды дұрыс сөйлей білу мәдениетіне айнала қоршаған ортамен, сондай-ақ көркем әдебиетпен теңестіру арқылы жүзеге асыруға болады. Әрбір ұйымдастырылған оқу іс-әрекетінде дидактикалық ойындарды қолдану арқылы балалардың қиялын шарықтатып, ойлау қабілетін ұштауға болады. Мектеп жасына дейінгі балаларды тәрбиелеу-оқыту жұмысында балалардың тілін дамыту, сөздік қорларын дамыту, ауызша сөйлеуге үйрете отырып, үйренген сөздерін күнделікті өмірде еркін қолдану, әрі оны күнделікті іс-әрекет кезіндегі тілдік қарым-қатынаста қолдана білуге жаттықтыру ісіне ерекше мән берілген.

Мектеп жасына дейінгі кезеңдегі балалармен сөздік жұмысын жүргізу ісі – тіл дамытудың негізгі бір міндеттері болып есептелінеді.

Біз балалармен сөздік жұмысын жүргізе отырып, оларды айналасындағы заттармен таныстырып, атын атай білуге, қасиеті мен сапасын, түр-түсі және пішінін ажырата білуге, өмірдегі, қоршаған ортадағы түрлі құбылыстар жайындағы ұғым, түсініктерін дамыта отырып, белсенді түрде тілдік қарым-қатынас жасай білуге үйретеміз.

Мектеп жасына дейінгі балалардың сөздік қорларын дамыту ісінде тәрбиешінің:

- балалардың сөздік қорларын дамыту;
- жаңа сөздерді меңгерту;
- үйренген сөздерін тиянақтап, анықтап, әрі байытып отыру басты міндет саналады.

Осы аталған міндеттерді тәрбиеші үнемі сөздік жұмысын жүргізуде басшылыққа алып отыруы тиіс. Балалардың сөздік қорын дамытуда ойын, тапсырма, жаттығулардың орны ерекше. Соның ішінде ойын – баланың шын тіршілігі. Ойын арқылы бала айналасындағы нәрседен өзіне қызықтысына ықыласы ауып, таңдап алады. Баланың бір ерекше қасиеті сөйлеуден еш жалықпайды. Ойын бала тілінің дамуына ықпалын тигізіп, таным белсенділігінің дамуына жол ашады. Қай бала болмасын ойынмен өседі, өйткені бала табиғатының өзі тек ойынмен байланысты. Ойын үстінде бала

еш нәрсеге тәуелсіз. Ол өзін еркін ұстайды. Ал еркіндік дегеніміз барлық дамудың баспалдағы, бәрін білуге деген талпынысы мен құлшынысы. Баланың білуге деген құштарлығы, сөйлеуі ойын үстінде қалыптасады.

Сөздік қорды дамыту ісін ұйымдастыру жұмысында ойын сабағы ең негізгі орын алады. Тәрбиеші бақылау, заттарды қарау, сурет қарау, жұмбақ шешу және құрастыру, саяхат, ойын-сабақтарын ұйымдастыру барысында балалардың сөздік қорларын дамытады.

Арнайы ойын мазмұнына қарай танымдық, дамытушы ойындарды, тапсырмаларды қолдану, балаларды заттарды бір-бірімен салыстыруға, оларды қасиетіне қарай ажыратуға және оны танып білуге үйретеді. Сөйтіп бала топтағы жасына сәйкес бағдарламалық міндетті меңгереді. Ойын ұйымдастыруда тәрбиеші өзі жетекші бола отырып, балаларды ойнай білуге, ойын ережесін сақтауға, әрі оларды ойната отырып, ойлануға бағыттайды, заттың атын немесе қасиетін есінде сақтап қалуға жол ашады, ойынға қызықтыра отырып зейінін, қиялын дамытады.

Сонымен қатар ойын барысында бала үлкендермен, өз құрбыларымен қарым-қатынас жасайды. Әр бала өз жетістігіне қуанып, мәз болады. Сондықтан да ойын-тапсырмаларды таңдауда және іріктеуде балалардың жас және жеке ерекшелігін ескерген жөн.

Тәрбиеші балалармен ойынды (заттармен, үстел үсті және сөздік ойын) үш түрлі етіп өткізуіне болады.

Заттармен ойналатын ойын ойыншықтарды, табиғи заттарды қолдану арқылы өтіледі. Мысалы: «Дәл осындайды тауып ал», «Салыстыр да, атын ата», «Қай ағаштың жапырағы», «Бірдей ойыншықты тап», «Қайсысы көп, қайсысы аз», т.б.

Пайдаланған әдебиеттер

1. ҚР мемлекеттік жалпыға міндетті білім беру стандарты, Астана-2009ж.
2. «Бала мен балабақша» журналы, 2010ж.
3. Ұстаз «Балбөбек» ғылыми – әдістемелік журналына қосымша, Орал-2005ж№1
4. Н.Ақбай «Кел балалар ойнайық», Алматы - 2006ж
5. Мектепке дейінгі тәрбие, 1991ж №5

МЕКТЕПКЕ ДЕЙІНГІ БАЛАЛЫҚ ШАҚТА САЛАУАТТЫ ӨМІР САЛТЫНЫҢ АЛҒЫШАРТТАРЫН ҚАЛЫПТАСТЫРУ

Қалтайқызы Алмаш

Ғылыми жетекшісі: Арзымбетова Шолпан Жақсылықовна – п.ғ.к.

Кілт сөздер: *Салауатты өмір салты, білім беру ортасы, бейімделу, қоғам, мекеме*

Қазіргі таңда әлеуметтік маңызы зор мәселенің бірі – бала денсаулығы. Республика көлемі бойынша статистикалық мәліметтерге қарағанда мектепке жасына дейінгі жас балалардың 85%-ке дейін әр түрлі аурулардың белгілері кездеседі. Яғни біздің қазіргі кездегі елімізде экологиясы жағынан күннен - күнге нашарлап бара жатқаны бәрімізге мәлім. Сондықтан соңғы жылдары мектепке дейінгі оқыту мен тәрбие процесінде балалардың психикалық дамуы мен тәрбиеленуіне, денсаулығын нығайтуға, олардың салауатты өмір салтын сақтау әдеттерін қалыптастыруға ерекше мән берілуде әр адамның өзі үшін де мемлекет үшін де денсаулық шешуші саясат және демографиялық мүдденің түйіні.

Салауаттылық өмір салтын сақтау дегеніміз не? деген сауалға зерттеуші Ж. Ембергенованың мына тұжырымдарын айтуға болады: «Салауатты өмір салты дегеніміз – адамның өмір сүруі үшін қажетті іс-әрекеті мен қызметіндегі ақыл, зерделілігін, парасат, байсалдылығын, сабырлы сана-сезімін, жалпы адамның рухани деңгейін көрсететін жеке тұлғалық мінез-құлық нормасы мен өмір сүру тәсілінің жүйесі», - дейді. Салауатты өмір салтын қалыптастыруда салауаттылық туралы білім, іс-әрекет және дағдыларды игеру жөнінде арнайы нақтылы бағыт болуы аса маңызды екенін айтады[1].

Ал қазақ халқының ұлттық ойындарының ерекшелігі жайлы мына ғалымдардың еңбектерінен көрініс табуға болады:

Д.В.Хухлеваның пікірінше, дене шынықтыру жаттығуларын ойынмен ұштастырған сәтте баланың тұрақты іс-әрекетке бейімділігінің қалыптасуы нақ көрінеді., сондықтан дене тәрбиесі күнделікті қажеттілік болумен қатар денсаулықтың, шыдамдылықпен тез қимыл іс әрекеттің символы болып табылады[2].

А.И.Левшин «қазақ халқының шыдамды, мықты болып өсетінін еңбегінде былай бейнелеген: « қазақ халқының өмірі үнемі мал бағумен, табиғатпен, таза ауада тіршілік етумен өмір өткізуі олардың дене бітімінің зор, күшті болып өсуіне себепкер болған. Сондықтан да олар суыққа, ыстыққа төзімді, көп жасайды. Атқа мініп жүруді балалары жастайынан үйренген. Олар үшін атқа шабуыл гимнастикалық жаттығулардың бір түрі сияқты болып кеткен»-деген[3].

3-4 жастағы балалардың ой-өрісін дамытып, дене қимылын жақсартатын ойын түрлерін ұсынады. Олар дамыту ойындарының бірнеше талап бағыттарын көрсетеді. Аталған авторлардың айтуынша: «бала ның ой-өрісінің жан-жақты дамуына ойын элементтерін дене тәрбиесі сабақтарында аз-аздан еңгізе отырып, келесі сәтте ойлану ойындарына өтіп оқу –тәрбиелік процесінде жалғастырған жағдайда ол өз жемісін береді» деген пікір айтқан[4].

3-5 жас аралығындағы баланың салауатты өмірінің қалыптасуында басты фактор оның қимыл-қозғалыс әрекетінің қаншалқыты дұрыс жолға қойылғандығымен байланысты. Себебі қимыл қозғалыс жаттығулары бұлшық еттерге қан жүгіртіп, ағза қорегін арттырады.

Балалар үшін қозғалыс әрекеті үлкен мұқтаждық болып табылады. Қозғалыс бала үшін үлкен бір қуаныш көзі, сондықтан да қимыл күші оның денесін қатайтумен қатар психикалық дамуына үлкен әсерін тигізеді. Сондықтан мектеп жасына дейінгі балалардың мұндай қозғалыстарын дұрыс жоспарлап оны іске асыру балалардың қимыл дағыдыларын дұрыс қалыптастыруға, саналы қозғалыстарды көбейтуге, ағзаның бейімделу қабілетіне әсер етеді.

Ұйымдастырылған қозғалыстар аз болса да балаларда гиподинамия немесе бұлшық ет қозғалыс белсенділігі төмендейді. Сондықтан мектеп жасына дейінгі балаларға тән осы мүмкіндікті пайдалана отырып, олардың салаутты өмір салтының дұрыс қалыптасуына ұтымды құрал ретінде ұлттық ойындардан құралған қимыл-қозғалыс элементтерін оқыту процесіне енгізу қажет деп санаймыз.

Қимыл-қозғалыс ойындары , мысалы «Көрші», «Ақ серек, көк серек», «шыт тастау», «ине жасырмақ», «белбеу тастау» қазақ халқының ежелгі ұлттық ойындары бала денесін ширатып, бұлшық еттерді қатайтады, батылдыққа, ептілікке, төзімділікке, дер кезінде тез ойланып, тиімді амал, ақылды шешім, әдіс таба білуге машықтандырады.

Ертеден келе жатқан спорттық қимыл-қозғалыс ойындарының бірі-қазақша күрес. Екі топтан шыққан екі бала қоян-қолтық ұстасып, аяқтан шалу, жамбасқа түсіру, көтеріп алып жауырынға жатқызу тағы сол сияқты айла-тәсілдер қолданып, бір-бірінің жауырынға жерге тигізгенге дейін күреседі.

Бұл қимыл қозғалыс ойындары баланың денесін, бұлшақ еттерін жатықтырып қана қоймайды, сонымен бірге ойын үстінде баланың өзін-өзі жатықтыруға үйретеді. Соның нәтижесінде баланың нақтылы мақсатқа, яғни ойынға қатысқан әр баланың алдына жеңіске деген ұмтылысы пайда болады.

Балардың белсенділігі артып, алдына қойған мақсатына жетуге деген әрік қайраты арттады. Олай болса, мектепке дейінгі оқыту процесінде барлық дене тәрбиесі жаттығуларын, соның ішінде ұлттық ойындарды тиімді ұйымдастыруды бала денсаулығын нығайтудың зор мүмкіндігі ретінде қарастыруға болады.

Пайдаланған әдебиеттер:

1. Ембергенова Ж. Жастарды салаутты өмір салтына халықтың педагогикалық құндылықтары негізінде ұрпақ сабақтастығымен ұштастыра тәрбиелеу. Автореферат. канд. дис.-Қарағанды -2009ж

2. Хухлева Д.В теория и методика физического воспитания детей дошкольного возраста. М.: «Просвещение»1971г.

3. Левшин А.И. Описание киргиз-казачьих или киргиз-кайсацких орд и степей. Алматы-1996г.

4. З.М.Богуславская, Е.О.Смирнова Развивающие игры для детей младшего дошкольного возраста. М.: «Просвещение»1991г.

ТӘРБИЕЛЕНУШІЛЕРДІҢ ЭКОЛОГИЯЛЫҚ ТӘРБИЕСІНІҢ ТҮРЛЕРІ МЕН ӘДІСТЕРІ

Қалыбек Назгүл Нұрмаханқызы

Ғылыми жетекшісі

Базарбаева Клара Коновна – п.ғ.к., доцент

Кілт сөздер: *Тәрбиеші-педагог, білім білім беру ортасы, бейімделу, қоғам, мекеме*

Тәрбиеші мектепке дейінгі ұйымның оқу- тәрбие үрдісіндегі негізгі тулға. Оның қызметі мен міндеттері. Тәрбиеші-педагог мамандығының тарихы. Тәрбиеші мамандығының әлеуметтік мәні. Педагогикалық әрекетіне сипаттама. Жеке тұлғалық сапалары. Тәрбиешілердің білімділігі, мәдениеттілігі, шеберлігі, кабілеттілігі, біліктілігі, әдептілігі, балалармен қарым-қатынас стшті, педагогикалық квалиметрия. Профессиограмма. Кәсіптік мінездеме. Мектепке дейінгі ұйымға тәрбиешіні теориялық және практикалық дайындау. Тәрбиеші-педагогтардың білімін жетілдіру жүйесі, жолдары.

Педагогикалық үрдіс. Мектепке дейінгі ұйымдағы педагогикалық үрдістің ерекшелігі. Мектепке дейінгі ұйымдағы педагогикалық үрдістегі балалар әрекеттерінің (ойын, оқу, еңбек, тұрмыстық) ұйымдастырылу үйлесімділігі. Күн тәртібі. Күн тәртібінің бірінші және екінші жартысын ұйымдастыру. Ертеңгілік қабылдау. Серуен және балалар белсенділігі. Мектеп жасына дейінгі балалардың ұйқысы және тамақтандыру әдістемесі. Мектепке дейінгі ұйымдағы педагогикалық үрдісті жоспарлау. Жоспардың түрлері.

Мектепке дейінгі балаларды тәрбиелеу бағдарламасы және қалыптасу тарихы. Мектепке дейінгі балаларды тәрбиелеу тұжырымдамалары. «Балбөбек» бағдарламасы. Балаларды мектепалды дайындау бағдарламалары және оқу-әдістемелік кешендер. Мектепке дейінгі білім беру стандарты. 1 жас және 6 жасаралығындағы балаларды оқыту және тәрбиелеудің базалық минимумы. Ресейдегі балама бағдарламалар. Қазақстандағы «Алғашқы қадам», «Зерек бала» және «Біз мектепке барамыз» бағдарламалары және мазмұнының ерекшелігі. Бейімделген (вариативті) бағдарламалар.

Сәби шақтың ерекшелігі. Пренаталдық педагогика - онтогенез туралы ғылым. Пренаталдық кезеңдегі дамудың маңызы. Шет елдегі және еліміздегі сәби шақтағы балалардың дамуы мен тәрбиелеу мәселесінің теориялық негіздері. Психологиялық госпитализм. Мектепке дейінгі педагогика ғылымында сәби шақтағы балалардың ерекшелігі туралы зерттеулердің бағыттары. Халық педагогикасында сәби шақтағы балаларды тәрбиелеудегі салт-дәстүрлер. Сәби шақтағы балалардың үлкендермен қарым-қатынасының маңызы.

Нәрестелік шақтағы балалар тәрбиесі. Баланың жөргектегі тәрбиесі. Туғаннан 2,5-3 айға дейінгі кезеңге сипаттама. Нәрестенің күн тәртібі (тамақтандыру, сергіту сәттері, балалар ағзасын шынықтыру). Жандану кешені. 2,5-3 айдан 5-6 айға дейінгі кезеңдегі балалардың дамуы және тәрбиелеу ерекшелігі. 5-6 айдан 9-10 айға дейінгі кезеңдегі нәрестенің даму және тәрбиелеу. 9-10 айдан 1 жасқа дейінгі кезең. Бір жастағы балалардың күн тәртібін ұйымдастыру. Туғаннан бір жасқа дейінгі балалармен жүргізілетін тәрбие жұмыстары.

2 жастағы балаларға сипаттама. 1 жас - 1 жас 6 айдағы және 1 жас 6 айдан 2 жастағы балалардың дамуы және тәрбиелеу ерекшеліктері. Күн тәртібі. Қимылдары. Заттармен жасайтын әрекеттері. Тілінің дамуы.

3 жастағы балалардың дамуы және тәрбиелеу ерекшелігі. Дене бітімінің дамуы. Күн тәртібі. Өздігімен әрекеті. Үш жастағы балалар ойыны және балалармен қарым-қатынасы. Оқу әрекетін ұйымдастыру.

"Дене тәрбиесі", "дене дамуы", "дене жетілуі" ұғымдары. Мектеп жасына дейінгі балалардың дене тәрбиесінің теориялық негіздері. Дене тәрбиесінің мақсат міндеттері. Дене тәрбиесі құралдары. Қимыл-қозғалыс белсенділігі.

Шет ел ғалымдарының /В.Трейер, В.Штерн, К.Бюлер және т.б./ зерттеулеріндегі мектеп жасына дейінгі балаларға дене тәрбиесін беру мәселелері. Мектеп жасына дейінгі балалардың дене тәрбиесі туралы педагогтар мен педиатрлардың көзқарастары /Бенджиман Спок/. ТМД елдерінде дене тәрбиесінің теориясы мен тәжірибесінің қалыптасуы. (В.Г.Леви-Горниевская, П.Ф.Лесгафт, А.И.Быкова, Т.И.Осокина, Д.В.Хухлаева).

Қазақстандық ғалымдардың мектеп жасына дейінгі балалардың дене тәрбиесі туралы педагогикалық ой-пікірлері. /А.Қаржаубаев, М.Тұрыскелдина, Т.Иманбеков және т.б./. Қазақ халқының тәжірибесіндегі дене тәрбиесіне байланысты салт-дәстүрі (кұрсақтағы тәрбие, нәрестені күту), спорт түрлері, ұлттық қиымылды ойындардың орны. Мәдени-гигиеналық дағдыларын тәрбиелеу.

Пайдаланған әдебиеттер:

1. Болотина Л.Р, Комарова Т.С, Баранова С.П. Дошкольная педагогика.- М,1997.
2. Козлова С.А.Куликова.Т.А. Дошкольная педагогика. –М, 2000.
3. Логинова В.И.Саморукова П.Г. Дошкольная педагогика. – М,1998. В 2х томах.
4. Дошкольная педагогика / Под. Ред. тВ.И.Ядешко, Ф.А.Сохина. – М, 1986.
5. Жумабекова Ф.Н. Мектепке дейінгі педагогика: Оқу құралы. Астана:Фолиант, 2008.-336б.

МЕКТЕП ӘЛЕУМЕТТІК ПЕДАГОГИКАНЫҢ АШЫҚ ПЕДАГОГИКАЛЫҚ ЖҮЙЕСІ

Қанатбек Ақнұр
Ғылыми жетекшісі

Майгельдиева Шарбан Мусабековна – п.ғ.д., профессор м.а.

Кілт сөздер: техникалық өндірістік әлеуметтік педагогика

Педагогика ғылым мен тәжірибеде тұтас педагогикалық процесті басқару ғылыми тұрғыдан қарастырып, оған қатаң ғылыми негізделген сипат беруге деген ұмтылыс күшейе түсуде. Шындығында басқару тек техникалық және өндірістік процестерге ғана емес, сонымен бірге педагогика сияқты күрделі әлеуметтік жүйе үшін де қажет.

Жалпы басқару дегенді — шешім қабылдауға бағытталған, белгіленген мақсатқа сәйкес басқару нысанын ұйымдастыру, қадағалау, реттеу, алынған шынайы ақпарат негізінде талдау жасап, нәтижесінің қорытын-дысын шығару әрекеті деп түсіндіруге болады. Басқару нысаны биологиялық, техникалық, әлеуметтік жүйелер болуы мүмкін. Әлеуметтік жүйенің бірі ауыл, аудан, облыс, мемлекет көлемін қамтитын білім беру жүйесі деп білеміз. Бұл жерде білім жүйесі ретінде ҚР Білім және ғылым министрлігі, облыстық білім департаменттері, аудандық білім бөлімдерін атаймыз. Ал орта мектеп күрделі қозғалыстағы әлеуметтік жүйе ретіндегі мектеп-ішілік басқарудың нысаны болады. Біз мектепті басқару немесе оның компоненттері туралы айтқанда олардың жалпы жүйе — орта мектепті басқарудың бөліктері ретінде қарастырамыз. Ол бөліктерге тұтас педагогикалық, сынып сабақ жүйесі, мектеп тәрбие жұмысының жүйесі, оқушыларға эстетикалық тәрбие, кәсіптік бағдар беру жүйесі және т.б.

Мектеп-ішілік басқару дегеніміз біртұтас педагогика-лық процеске қатыстылардың барынша жоғары нәтижеге жетуді көздеген мақсатты, сапалы өзара әрекеттесуі. Біртұтас педагогикалық процеске қатысушылардың өзара әрекеті мынадай бірізді, өзара байланысты әрекеттер мен қызметтердің тізбегінен тұрады, олар: педагогикалық талдау, мақсат қою және жоспарлау, ұйымдастыру, бақылау, реттеу және түзету.

Мектеп-ішілік басқарудың дәстүрлі ұғымдарын жаңа ұғымдар алмастыруда. Мысалы, «ықпал ету» ұғымының орнына «өзара әрекеттесу», «ынтымақтасу», «рефлексивті басқару» ұғымдары қолданылуда.

Сол сияқты мектепті басқару теориясы мектеп-ішілік менеджмент теориясымен толығында. Менеджмент теория-сы басшы қызметінің өзара құрметке, қарамағындағы қызметкерлерге сенім білдіруді, олардың табысты еңбек етуіне қолайлы жағдай туғызуымен ерекшеленеді. Менеджменттің осы қыры мектепшілік басқару теориясын одан ары байыта түскен.

Кез келген әрекет, соның ішінде басқару әрекеті де ұйымдастырушы мен басшылық жасаудың барлық функцияларын іске асыруда басшылыққа алатын бірқатар қағидаларды сақтауға негізделеді. Ол қағидалар мақсат қою және жоспарластыру, ұйымдастыру, бақылау және т. б. топтастырылады. Ал

басқару қағидалары басқару заңдылығының бейнелену және нақты іске асуын танытады. Мектепшілік менеджменттің негізгі заңдылығы талдағыштық, мақсатқа сәйкестік, ізгілік, басқарудағы демократиялық және мектеп түрлі басқару қызметіне дейін болуы сияқты компоненттерді қамтиды. Осы заңдылықтардан мектеп директорының, менеджердің оқу жүйесін басқарудағы басшылыққа алатын негізгі қағидалары туындайды.

Сонымен негізгі қағидаларға мыналар жатады: педагогикалық жүйені демократизациялау және ізгілеу; орталықтандыру және орталықсыздандырудың парасатты үйлесімі; жеке билік пен алқалы биліктің бірлігі; педагогикалық жүйені басқару ақпараттарының объективтілігі және толықтылығы.

Мектеп оқушысының қоршаған ортамен байланыстарының сипаты өзгеруі үшін оқу орындарының барлық түрлері шын мәнінде әлеуметтік және мәдени тәрбие орындары ретінде танылып, оларда әлеуметтік педагогикаға лайықты орын алуы қажет.

Ал енді қоғамға, әрбір оқушы мен оның отбасысына қажет болып отырған әлеуметтік педагог дегеніміз кім, ол қандай болуы керек?

Әлеуметтік педагог — өзінің негізгі жұмыс бағытын оқушылардың сабақтан бос уақытын тиімді пайдалану мәселесімен айналысады. Олар ата-аналармен бірлесе отырып, мектептен тыс көптеген қызықты жұмыстар жүргізе алады. Оқушылардың сабақтан тыс уақыттағы іс-әрекеттері әлеуметтік педагогтың үлесіне тиеді.

Алдымен әлеуметтік педагог әрбір өскелең жас адамға ақылшы, ұстаз, ұйымдастырушы, психолог, тәрбиеші, үлестіруші-әдіскер, олардың әлеуметтік құқықтарын қорғаушы болуға тиіс. Әлеуметтік педагог кәсіби психологиялық жағынан дербес жасампаз адамдарға, жоғары оқу орнында алған білімі мен машығы негізінде оқушы жастар мен олардың отбасыларының құқықтарын әлеуметтік жағынан қорғай алатын, жеке адамның әлеуметтік ортада, оқу барысында, еңбек қызметінде және бос уақытында жан-жақты жарасымды дамуының мәселелерін пайымдап, іске асыра алатын әлеуметтік педагогтарға ғана тиесілі.

Пайдаланған әдебиеттер:

1. Справочник социального педагога: 5-11 классы/Авт.-сост. Т.А. Шишковец. – 2-е изд., пере. раб. и доп. – М.: ВАКО, 2007.-336с. – (Педагогика. Психология. Управление).

2. Әлеуметтік-психологиялық тренинг жаттығулары. – Дарын. Қараша-желтоқсан, 2005.

3. Баймұқанов М.Т. Отбасымен әлеуметтік педагогикалық жұмыс. Астана – 2005ж.

4. Батталханов Е., Жақсыбаева М «Қиын» оқушылармен жұмыс ерекшелігі», Тәрбие құралы, 4/2005.

5. Бұзаубақова К. «Өзінді-өзің тани біл!» педагогикалық тренингі», Бастауыш мектеп - №10,2006.

ЕРЕКШЕ МҮМКІНДІКТЕРІ БАР ОТБАСЫЛАРМЕН ӘЛЕУМЕТТІК ЖҰМЫС

Құдайбергенова Арайлым Жақыпбекқызы

Ғылыми жетекшісі:

Кенжебекова Рабига Ибрагимовна – п.ғ.д., профессор

Кілт сөздер: *білім беру ортасы, мінез-құлық, жасөспірім, әлеуметтік қоғам.*

Соңғы жылдары арнаулы білім жүйесінде мүмкіндігі шектеулі балаларды сапалы біліммен қамту өзекті мәселенің біріне айналды. Мәселелерді тұңғыш рет мемлекеттік деңгейде көтеріп, ҚР білім беруді дамытудың 2011-2020 жылдарға арналған бағдарламасында инклюзивті білім беру жүйесін дамыту жан-жақты қарастырылған.

Қоғамдағы мүгедектердің жағдайы, олар бастан өткеруге мәжбүр қиындықтар туралы пікірталастар жиі орын алып келеді. Алайда ересек мүгедектердің өз құқықтарын іске асыруына байланысты мүгедектік проблемалары жиі іске алынып жатады, ал кемтар балалардың жағдайына тиісті көңіл бөлінбейді. Бұл кемтар балаларды психологиялық бейімдеу және қоғамға кіріктіру мәселелерінен бастап, олардың тұлға ретінде қажетсіздігіне дейінгі саладағы проблемалар санының көптігіне қарамастан орын алуда. Бұл баланың адамзаттық ар — ожданын кемсітетін, оның дамуға және тіпті өмір сүруге құқығын іске асыруына кедергі келтіретін әр түрлі кемсітуші көріністер болып табылады.

Инклюзивті білім беру – ерекше мұқтаждықтары бар балаларды жалпы білім беретін мектептердегі оқыту үрдісін сипаттауда қолданылады. Инклюзивті оқыту-даму мүмкіндігі шектеулі балалардың қалыпты дамыған балалармен бірге әлеуметтендіру және интеграцияүдерістерін жеңілдету мақсатындағы жеңілдетілген оқыту жүйесі.

Инклюзивті оқыту негізінде балалардың қандай да бір дискриминациясын жоққа шығару, барлық адамдарға деген теңдік қатынасын қамтамасыз ету, сонымен қатар оқытудың ерекше қажеттілігі бар балаларға арнайы жағдай қалыптастырудың идеологиясы жатыр. Тәжірибе көрсеткендей қатаң білім беру жүйесінен балалардың бір бөлігі шығып қалып жатады. Мұндай қалыптасқан жүйе баланың даралық қажеттілігін қанағаттандыра алмайды. Инклюзивті бағыт мұндай балаларды оқуда жетістікке жетуге ықпал етіп, жақсы өмір сүру мүмкіншілігін қалыптастырады.

Қазақстан Республикасының «Білім туралы» Заңында «Білім беру жүйесінің басты міндеттеріне: білім бағдарламаларын меңгеру үшін жағдайлар жасау және жеке адамның шығармашылық рухани және дене мүмкіндіктерін дамыту, адамгершілікпен салауатты өмір салтының берік негіздерін қалыптастыру жеке басының дамуы үшін жағдай жасау арқылы

парасатты байыту» деп атап көрсеткен. Осыған байланысты қоғам алдына оқушының жеке басын үйлесімді дамытуға бағыттайтын міндеттер қойылып отыр.

Білім беру жүйесінде даму мүмкіндігі шектеулі балаларға айрықша орын бөлінген. Бұл балаларға қатысты біздің алдымызда тұрған негізгі міндет – олардың әлеуметтік ақталуы мен бейімделуіне, қоғамдағы толыққанды өмірге дайындалуына жағдай жасау және көмек көрсету қажеттілігі айтылған.

Қазіргі таңда барлық әлем жұртшылығының назарын аударып отырған мәселе балалардың жеке сұраныстары мен ерекшеліктеріне ортаның, отбасының қатысуымен білім беру үрдісіне толық қосуды қарастыратын инклюзивті білім беру.

Осы жаһандық мәселеге әлем ғалымдары мынадай анықтама береді: инклюзивтік білім беру дегеніміз — барлық балаларды, соның ішінде мүмкіндіктері шектеулі балаларды жалпы білім үрдісіне толық енгізу және әлеуметтік бейімдеуге, жынысына, шығу тегіне, дініне, жағдайына қарамай, балаларды айыратын кедергілерді жоюға, ата-аналарын белсенділікке шақыруға, баланың түзеу-педагогикалық және әлеуметтік мұқтаждықтарына арнайы қолдау, яғни, жалпы білім беру сапасы сақталған тиімді оқытуға бағытталған мемлекеттік саясат.

Инклюзивті оқыту – ерекше мұқтаждықтары бар балалардың жалпы білім беретін мектептердегі оқыту үрдісін сипаттауда қолданылады. Демек, инклюзивті оқыту негізінде балалардың қандай да бір дискриминациясын жоққа шығару, барлық адамдарға деген теңдік қатынасты қамтамасыз ету, сонымен бірге оқытудың ерекше қажеттілігі бар балаларға арнайы жағдай қалыптастыру идеологиясы жатыр.

ПАЙДАЛАНЫЛҒАН ӘДЕБИЕТТЕР:

1. «Қазақстан Республикасының білім беруді дамытудың 2011-2020 жылға арналған Мемлекеттік бағдарламасы» Астана, 2010 ж
2. А. А. Байтұрсынова «Арнайы педагогика: проблемалары мен даму болашағы» Алматы, 2008 ж
3. Кемтар балаларды әлеуметтік және медициналық педагогикалық түзету арқылы қолдау туралы. ҚР 2002ж №343 заңы

ЖЕТКІНШЕКТЕРДІҢ ӘЛЕУМЕТТІК ДЕЗАДАПТАЦИЯСЫ

Маметова Умида Уралбекқизи

Ғылыми жетекшісі

Базарбаева Клара Коновна – п.ғ.к., доцент

Түйінді сөздер: *білім беру ортасы, дезадаптация мінез-құлық, жасөспірім, әлеуметтік қоғам, әсіресе жасөспірім кезіндегі.*

Деадаптация мінез-құлықтың себептері анық емес. Психологтар өздерінің назарын жеке тұлғаларға аударады, психологиялық ауытқулар мен дезорганизациялар (невроздар, психоздар және әлеуметтанушылар-әлеуметтік топтардың мәдениет нормаларынан ауытқулары туралы. Сонымен, Э. Дюркгейм деадаптация мінез-құлықты әлсіздікпен байланыстырды және әлеуметтік нормалар мен құндылықтардың қарама-қайшылығы, ал Р. Мертон-сәлеуметтік-мәдени мақсаттар мен әлеуметтік мақұлданған мақсаттар арасындағы алшақтықтарға қол жеткізудің институционалды құралдары [7].

Эрих Фромм даралықтың пайда болуын зерттеді адамзат тарихы және бірегейлік пен еркіндік сезімі бұл дамумен бірге жүреді. Қазіргі әлемде-даралау көбінесе анонимділік пен оқшаулану сезімімен бірге жүреді тағы да адамдарды әртүрлі топтарға қосылуға итермелейді. [3].

Жасөспірімнің топқа қосылуы көбінесе мыналарды қамтиды төмендеуі тыйым салулар қатысты тарту противонормативные әрекеттер. Себебі, топқа қосылып, ол артқа қарай жылжиды екінші жоспар және моральдық тұрғыдан оған "баспана", өйткені назар қоғам ең алдымен топтың өзіне назар аударады, содан кейін ғана оның нақты мүшелерінде. Бұл ретте жеке адамды әлеуметтік бақылау нақты жасөспірім азаяды және жазаны күту жағдайында кез-келген заңсыздық үшін ол жасырынуға немесе жасырынуға мүмкіндік алады топта екінші орынға шығу арқылы жауапкершілікті жою. Біле тұра, бұл жазадан кетуге болады, жасөспірім немқұрайды болады қоғамға, сондықтан оның мінез-құлқы біртіндеп мойынсұнуды тоқтатады сыртқы ережелер мен нормалар.

Жеке басын жоғалтқан және қосылған жасөспірімдер топқа олар өздерін жеке тіршілік иелері ретінде нашар біледі. Нәтижесі өзінің ағымдағы бақылауын немесе талдауын жүзеге асыра алмау мінез-құлық және тиісті нормаларды ала алмау мінез-құлық. Көбінесе белгілі бір деадаптация мінез-құлықтың себебі бір емес, бірнеше себеп бар. Қазіргі заманға қатысты Ресей, содан кейін сарапшылар ауытқулардың көпшілігі деп санайды мұндай қадағалаусыз сияқты кәметке толмағандардың мінез-құлық, құқық бұзушылықтар, беттік белсенді заттарды қолдану, агрессия және т. б. жалпы ақпарат көзі - әлеуметтік бейімделу.

Әлеуметтік бейімделу өзара әрекеттесудің бұзылуын білдіреді мүмкін еместігімен сипатталатын ортасы бар жеке тұлға нақты микроәлеуметтік жағдайларда өзінің оның мүмкіндіктеріне сәйкес келетін оң әлеуметтік рөл Орыс әдебиетінде әлеуметтік жағдайдың келесі себептері көрсетілген кәметке толмағандардың деадаптация болуының негізі мінез-құлық:

- отбасының дисфункционалдылығы;
- жеке ерекшеліктері (жас, мінез-құлық, психикалық);
- мектептегі деадаптация;
- бейәлеуметтік бейресми ортаның әсері;
- әлеуметтік-экономикалық және демографиялық сипаттағы. [4].

Әлеуметтік бейімделу оқшаулауға, айыруға немесе жасөспірімнің негізгі қажеттілігін жоғалтуы-толық қажеттілік дамыту және өзін-өзі жүзеге асыру. Әлеуметтік бұзылған бала, жасөспірім қиын өмірлік жағдайға тап болып, құрбан болып табылады, кімнің толыққанды даму құқығы өрескел бұзылған [2; 7].

Балалық шақ-бұл қарқынды физикалық, психикалық және әлеуметтік дамыту. Оң әлеуметтік рөлді жүзеге асырудың мүмкін еместігі жасөспірімді оны жүзеге асырудың жолдарын іздеуге мәжбүр етеді даму қажеттіліктері. Нәтижесінде-отбасынан немесе мектептен кету, онда ішкі ресурстарды іске асыру, қанағаттандыру мүмкін емес даму қажеттіліктерін Күтімнің тағы бір тәсілі - тәжірибе жасау есірткі және басқа да психоактивті заттар. Және, ақыр соңында, қылмыс жасау.

Пайдаланған әдебиет:

1. Гоголева а. в. тәуелді мінез-құлық және оның алдын-алу. - М.:Мәскеу психологиялық-әлеуметтік институты; Воронеж: баспа "МОДЭК" ҮЕҰ, 2002. - 240 б.
2. Журавлев В. С. жасөспірімдер неге агрессивті? // Социологиялық зерттеу. - №2, 2001. -Б.134-136.
3. Клейберг Ю. А. дезадаптация мінез-құлық психологиясы: оқу құралы ЖОО үшін. - М.: сауда орталығы, 2003. - 160 Б.

ТҮРҒЫНДАРҒА ҚОЛДАУ КӨРСЕТУДІҢ ӘЛЕУМЕТТІК - ЭКОНОМИКАЛЫҚ ӘДІСТЕР ТЕХНОЛОГИЯСЫ

Матжанова Жанат Максетовна

Ғылыми жетекшісі:

Куралбаева Алия Ахметкаримовна- PhD, доцент м. а.

***Кілт сөздер:* әлеуметтік-экономика, құлдырау**

Әлеуметтік қолдау технологиясында әлеуметтік-экономикалық әдістер экономикалық принциптерге негізделген әлеуметтік мақсаттарға жетудің жолдары болып табылады. Әлеуметтік мақсат-қоғамның, топтардың және жеке тұлғалардың мүдделерінің бірлігін қамтамасыз ету. Әлеуметтік жұмыс технологиясында экономикалық әдістерді қолданудың дұрыстығы олардың тиімділігімен, яғни экономикалық қаражаттың оңтайлы шығындарымен клиент пен қоғам үшін ең үлкен әлеуметтік нәтижеге қол жеткізумен бағаланады.

Әлеуметтік жұмыстың экономикалық әдістері әлеуметтік қолдау механизміндегі орталық орындардың бірін алады, олар бір жағынан әлеуметтік қорғау жүйесінің негізгі аспектілеріне әсер етеді, жеке адамды өзінің әлеуметтік мүмкіндіктері мен өзін-өзі қамтамасыз етуге, дағдарыс

жағдайында адамға, отбасына, топқа нақты әлеуметтік-экономикалық қолдау көрсетуге итермелейді.

Мемлекеттік деңгейдегі әлеуметтік-экономикалық әдістер негізінен міндеттерді құқықтық және әлеуметтік-экономикалық саясат, қоғамның белсенді еңбекке қабілетті бөлігін өзінің, отбасының және бүкіл қоғамның әл-ауқатын қамтамасыз етуге ынталандыратын экономикалық және құқықтық жағдайлар жасау арқылы шешеді.

Осы күрделі әлеуметтік мәселені шешудің негізгі экономикалық әдістеріне мыналар жатады.

Ең төменгі әлеуметтік-экономикалық кепілдіктер жүйесін енгізу. Мұнда ең төменгі жалақы мен күнкөріс минимумын заңнамалық түрде белгілеу шешуші болып табылады. Бұл көрсеткіш ресми түрде кедейлік шегін білдіреді. Бұл кәсіпорын Әкімшілігімен ұжымдық келісім немесе тарифтік келісім жасасу кезінде нұсқаулық болып табылады.

Жекелеген кезеңдерде зейнетақылар мен жәрдемақылармен қамтамасыз ету деңгейін сақтау үшін шығыстарды өтеу сияқты әлеуметтік-экономикалық әдіс қолданылады. Шығындарды өтеу дегеніміз-бағаның күтілетін немесе өсуіне байланысты биліктің әртүрлі әлеуметтік топтары өкілдерінің шығындарын өтеу:

- * табиғи немесе антропогендік сипаттағы апаттармен;
- * бала туу шығындары;
- уходом за инвалидами.

Қазіргі сәт өндірістің құлдырауымен және құрылатын ұлттық өнімнің азаюымен қатар жүретін әлеуметтік-экономикалық жағдай жағдайында мемлекеттің халықты әлеуметтік қорғау үшін қосымша қаражат бөлу мүмкіндігі өте шектеулі екендігімен сипатталады. Мемлекеттік бюджетке жүктеме өсуде, үкімет салықты ұлғайтуға мәжбүр, осыған байланысты жұмысшылардың кірісі төмендейді. Бұл жаңа әлеуметтік шиеленістерді тудырады. Әр түрлі әлеуметтік-экономикалық әдістерді қолдану міндетті түрде кімге көмектесу керектігін анықтауға, ең алдымен, әлеуметтік осал топтар деп аталатын халықтың санаттарын әлеуметтік-экономикалық қолдаудың тиімді әдістерін анықтауға бағытталған.

Байланыс процестеріндегі қарым-қатынас құзыреттілігі. Клиенттің проблемаларына жанашырлық, қатысу сезімдерін білдіретін әлеуметтік жұмыс маманының мінез-құлық формулалары. Қиын өмірлік жағдайдағы адаммен жеке әлеуметтік жұмыстың негізгі кезеңдері. Іскерлік әңгімелер мен келіссөздер жүргізу әдістемесі. Сендіру тактикасы. Белсенді тыңдаудың әдістері мен әдістері. Әлеуметтік жұмыс жөніндегі маманның базалық әлеуметтік дағдылары

Қазіргі әлеуметтік-экономикалық контекстегі жастар ортасының феноменологиясы. Жастарға көмек көрсетудің мемлекеттік саясаты. Жастарға көмек көрсетудің әлеуметтік технологиялары. Жастармен мобильді жұмыс және негізгі бағыттар: жеке көмек, топтармен жұмыс, көшеде жұмыс, микроәлеуметтік ортада жұмыс.

Пайдаланған әдебиет:

1. Фирсов, М. В. Әлеуметтік жұмыс технологиясы : университеттерге арналған оқу құралы / М. в. Фирсов. - Мәскеу: академиялық жоба, Трикса, 2016. — 432 с.
2. Әлеуметтік жұмыс технологиясы: оқулық / М. В. Фирсов, Е. Г. Студенова. — М.: КНОРУС, 2016. — 344 б. — (Бакалавриат).
3. Әлеуметтік жұмыс технологиялары. 1 бөлім: Оқу-әдістемелік құрал / құрастырушылар Э. А. Самотаева. - Донецк: Донецк мемлекеттік басқару университеті, 2016. — 214 с.
4. Пантюк, И.В. Әлеуметтік жұмыстың әдістері мен технологиялары : дәрістер конспектісі / И.В. Пантюк; БМУ, гуманитарлық факт., Каф. жалпы және клиникалық психология. - Минск: БМУ, 2014. – 301 Б.: ил. - Библиогр. с. 296-300.

БЕЙНЕЛЕУ ІС-ӘРЕКЕТІНДЕ МЕКТЕПКЕ ДЕЙІНГІ БАЛАЛАРДЫҢ ШЫҒАРМАШЫЛЫҒЫН ДАМУ

Махмудова Сымбат Бақтиярқызы

Ғылыми жетекшісі: Алметов Нығметжан – п.ғ.д., профессор

Кілт сөздер: *Тәрбиеші-педагог, білім беру ортасы, бейімделу, қоғам, ұйымдар*

Балалардың шығармашылық қиялы мен қабілетін дамыту, олардың практикалық дағдыларын иемденуі сәбилік кезеңнен басталады. Балалар тілді меңгере отырып, заттарды, олардың қасиеттері, белгілері туралы білімді игере бастайды. Мектепке дейінгі балаларға арналған көркем шығармалар баланы шынайы болмысты нақты әрекетімен таныстыра отырып, оны көркемдеп, баяндап, баланың сөздік қорын молайтып, тілін байытады, көркем өнерге қызығушылығын арттырып, шығармашылық қабілеттерінің ашылуына мүмкіндік береді. Мектеп жасына дейінгі балалар сурет өнерімен жалпы топтың ұйымдастырылған іс-әрекетінен тыста, ойынға бөлінген уақыт мезгілінде де шұғылдануға болады. Тәрбиеші бұл ынтаны алған сурет салу дағдыларын қолдануда баланың шығармашылығын қолдап отыруға мүмкіндік жасауы қажет. Жалпы келгенде, бейнелеу өнерін стандарт бойынша үш топқа бөлеміз.

Әдіс-тәсілдер. Осы бойынша ұйымдастырылған оқу іс-әрекетінде тәрбиеленушілердің дарындылығын дамытуда әртүрлі әдіс-тәсілдерді пайдаланамыз.

Құммен сурет салу;

Бір басылым;

Бастырма;

Нүктелі арқылы сурет салу;

Әртүрлі заттарды пайдалану арқылы далаппен сурет салу;

Сия тамшысымен саусақпен сурет салу.

«Жіп» графикасы тіс пастасы

Бейнелеу әрекеті үрдісінде балалар бірқатар іскерліктер мен дағдыларды меңгеріп, заттар мен қоршаған әлем құбылысын талдауға үйренеді. Бейнелеу іс-әрекеті барысында тәрбиенің сенсорлық ақыл-ой, эстетикалық, адамгершілік алуан түрлі жақтары жүзеге асырылады. Бала ақыл-ой операцияларының негізінде өз жұмысының нәтижесін ойша елестетіп алып, содан кейін әрекет ете бастайды. Олар іс-әрекетке кірісер алдында өздерінің қалыптасқан түсініктерінің негізінде ақыл-ойдың алға қойған міндеттерін шешу үшін оны жүзеге асырудың әдістерін іздестіреді. Бала бойындағы шығармашылық қабілетті дамытуда оған педагогикалық басшылықты қажет етеді. Көзге көрсете отырып, оның қалай салатынын және оңайдан қиынға, қарапайым түрден күрделіге ауысу жолын қарастыру.

Сурет салу кезінде бала әртүрлі сезімде болады: қуанады, ойынан шықпай қалса ренжиді және т.б. кейбірі табысқа қол жеткізуге талпынады, кейбірінің қызығушылығы басым болады. Осы кезде тәрбиешінің сезімталдықпен қарап көмекке келуі қажет. Сурет салған кезде бала үйренеді, қоршаған орта туралы түсінігі тереңдеп нығая түседі. Баланың психикалық дамуында бұның маңызы зор. Яғни, бір затты бейнелей отырып бала оның сюжетін жасайды, ол туралы өз сезімін көрсетеді. Бұл жерде Аристотельдің мына сөзін есте ұстау қажет.

«Сурет салу баланың жан-жақты дамуына жағдай жасайды».

Мектепке дейінгі жастағы бала шығармашылығы дегеніміз – сурет, жапсыру жұмысы, ойын, би, бейнелеу қимылдары, дауыс ырғағын салу болып есептеледі. Осы өнер түрлерінде баланың өз белсенділігін дамытуға аса назар аудару керек. Бала шығармашылығын дамыту үшін оларға дағдыны қалыптастыру қажет. Яғни сурет салу сабақтарында мектепке дейінгі жастағы балалар көркем материалды ұқыпты пайдалануға үйренеді. Еңбек қызметінің мәдени дағдыларын қалыптастырады. Мысалы, болашақ суретті жоспарлау, жұмысты жасау барысында өзінің іс-әрекеттерін бақылап отыру. Сапалы жұмыс жасау талабы балалардың алға қойған мақсаттарға жете алатындығын, яғни табандылығын, қандай да бір қиындықтарға төтеп бере алатын ерік-күшін көрсете алады. Ал ұжымдық сурет салу кезінде балалар өзара тіл табысу тәсілдерін үйренеді. Сурет салу барысында олар өз бетімен екі-үш бояудың ішінен бір түсті құрастырып шығара алады. Тәрбиеші балалардың эмоционалдық күйін қалыптастырып, өз жұмысында бейнені өз бетімен жеткізу тілегін оятады. Мысалы, қыс мезгілінің көрінісінің суретін салар алдында алдымен қыс мезгілі туралы суретке қарап әңгімелеп береді және қыс мезгілі туралы тақпақ немесе өлең айтып беруге де болады. 2-3 жастағы балалардың суреттерінде де алдын-ала ойластырылған бейне суреттер шығып жатады. Еріксіз шыққан форма-сызықтар және әртүрлі жасаған пішіндері де бір заттың бейнесін келтіріп тұрады (үйшік, ұшақ, доп, т.б.). Егер де бейнелік қызмет жаңа немесе дәстүрлі емес жағдайларда өтсе, балалардың қызығушылығы арта түседі.

Бірінші кезең – пайда болу, даму, ойына алған затты бейнелеуге ұмтылу кезеңі. Бала жас болған сайын оның орындаушылық ықыласы тұрақсыз болады.

Екінші кезең – бейнелеу процесінің пайда болуы. Тапсырманың тақырыбын бергеннен соң баланың бейнелеу бағытын өзі табуына ықпал жасау керек.

Үшінші кезең – алдыңғы екі кезеңмен тығыз байланысты, яғни жалғастыру және аяқтай білу. Бала жұмысын талдау, қарау, оған өздерін қатыстыра отырып баға беру, олардың бойында сенімділікті, белсенділікті дамыту.

Пайдаланған әдебиет:

1. Вербицкий А.А. Основы концепции развития непрерывного экологического образования // Педагогика. - 2011. - №6. - С. 31-36.
2. Веретенникова С.А. Ознакомление дошкольников с природой. - М.: Просвещение, 2012. - 272 с.
3. Корзун А.В., Кишко С.В. и др. Программа экологического воспитания детей дошкольного и школьного возраста. - Мн.: Народная асвета, 2010. - 68с.

ЖАС ЖӘНЕ ЖАСӨСПІРІМ КЕЗЕҢІНДЕГІ БАЛАЛАРМЕН ӘЛЕУМЕТТІК ЖҰМЫС

*Өтеп Алуа Уалиханқызы
Ғылыми жетекшісі*

Сарыбаева Әлия Хожанқызы – п.ғ.к., доцент м.а.

Кілт сөздер: өсіп-жетілуі, сана-сезім, күш-қуаттары.

Белгілі бір шақтық кезеңге тән анатомиялық-физиологиялық және психологиялық ерекшеліктерді әдетте жас ерекшеліктері деп атайды. Сондықтан педагогика және психология балалардың жас ерекшеліктеріндегі ширақтықты, өзгерімпаздықты айқындайды, тәрбиеленушінің және қоршаған ортамен жасайтын қарым-қатынастар жүйесіне тәуелді болатынын атап көрсетеді. Балалардың өсіп-жетілуінің бір сатысынан екіншісіне көшуі кездейсоқ емес. Әр жастағы кезеңге тән психологиялық ерекшеліктердің ұштасуын жиі байқауға болады.

Сана-сезімнің, дене күш-қуаттарының дамуы адамдардық жас ерекшеліктеріне байланысты. Баланың жасы өскен сайын бойлары өсіп, денелері тұлғаланып, ақыл-саналары дамып, білімдері тереңдей бастайды. Балалардың жас ерекшелігін есепке алу, Оқыту мен тәрбие жүйесіндегі негізгі принциптердің бірі. Қоғамда атқаратын рөлі, белгілі құқығы бар адамды жеке адам деп түсінеміз. Ал, қалыптасу дегеніміз — адамның жеке басының дамуы мен тәрбиесінің нәтижесінде жетілуі, саналы өмір сүруге дайын болуы.

Жас ұрпақты қоғамдық өмірге және еңбекке араласуға дайындау міндетін іске асыруда, баланың жеке басын қалыптастыруға әсер ететін тәрбие, қоғамдық, әлеуметтік орта және тұқым қуалаушылық. перзент сүю — ата-ананың бақыты, олардың қоғам алдындағы табиғи борышы. Ұрпақ жалғастыру — бүкіл тіршілік дүниесінің эволюциялық жемісі. Адам табиғат-тан тыс өмір сүрмейді, олай болса, оның табиғи зақына орай дүниеге ұрпақ әкеледі. Адам өзінің баға жетпес ұрпағы үшін бар жағдайды жасайды.

Тәрбие ісінде балалардың жас ерекшеліктерін ескеріп отыру қажеттігін педагогика ғылымы ерте кезде-ақ көрсеткен еді. Ал белгілі педагогтер Я.Коменский, Ж.Руссо тәрбие беру кезінде бала табиғатын, оның қабылдау, ойлау ерекшеліктерін еске алып отыруға үндеген болатын.

Қазіргі педагогика және психология ғылымдары балалар мен жеткіншектердің дамуындағы биологиялық фактордық рөлін айрықша көрсетеді. Педагогика ғылымы жас ерекшеліктерін анықтауға баланың дамуын үнемі қозғалыс үрдісі ретінде қарастыра отырып, бұл қозғалыстан сан жағынан жинақталу, сапа жағынан елеулі өзгерістер болатынын алға тартады. Мәселеге бұлайша қарау балалардың дене және психикалық дамуының бірқатар кезеңдерін белгілеуге мүмкіндік береді. Осының негізінде мектеп жасындағы балалар мен жасөспірімдердің өсіп-жетілуін мынадай кезеңдерге бөлу қабылданды:

- 1) төменгі сынып шағындағы кезең (7 жастан 11 жасқа дейін);
- 2) негізгі мектеп шағындағы жеткіншектік кезең (12 жастан 15 жасқа дейін);
- 3) орта мектеп шағындағы жасөспірімдік кезең (15 жастан 18 жасқа дейін).

Соңғы жылдары симпозиумда қабылданған жас кезеңдерінің сызбасына жаңа туған баладан бастап жасөспірімдік шаққа дейінгі өзгерістер кіреді. Олардың сатылары:

1. Жаңа туған бала (туған сәттен бір-екі айға дейін)
2. Нерестелік шақ (бір-екі айдан бір жылға дейін);
3. Ерте сәбилік шақ (бір жастан үш жасқа дейін);
4. Мектепке дейінгі балалық шақ (төрт жастан 7 жасқа дейін);
5. Бастауыш мектеп жасы (7 жастан 11,12 жасқа дейін);
6. Жеткіншек шақ (11, 12 жастан, 14, 15 жасқа дейін);
7. Жасөспірім шақ (14,5 жарым жастан, 17 жасқа дейін) [15].

Тәрбие мен оқыту осы жас сатыларына сәйкес жүргізілуі керек. Өйткені, адам жасының табиғи негізі — жас сатылары немесе биологиялық жетілу сатылары.

Әрбір жас шағы психикалық дамудық ерекше сапалы кезеңі болып табылады және бала дамуының осы кезеңдегі жеке басының өзіндік құрылымының жиынтығын құрастыратын көптеген өзгерістермен сипатталады. Осыған байланысты әрбір педагог-маман орта мектеп

оқушыларының жас кезеңдеріндегі ерекшеліктерге сергек те сезімтал көзқараспен қарап, олардың жан дүниесін түсіне білуі шарт.

4-5 жасар балалардың салыстырмалы ойлай алатын қабілеттері ерекшелене түседі. Санамақтарды әжептәуір игеріп, аз және көп сандарды, айдық, күн, жыл мезгілдерін айыра алатын халге жетеді. Бұл жастағылардың ойыны, әрбір әрекеттері мазмұнға айналып, белгілі бір мақсаттарды орындауға ұмтылыс жасайды. Бұл жастағы балалар топ-топ болып, өзара бірігіп ойнағанды жақсы көреді. Балабақшаларының өмірге қанат қақтырар жеткіншектері — 6 жастан өтіп 7-ге толған балалар екені әркімге де аян. Баланың мектепке 7 жасында баруы — негізінен биологиялық және физиологиялық заңдылықтарды басшылыққа алудан деп түсінген жөн. Дендері сау боп дүниеге келген балалар, қашан да алғыр да зерек ұғымталдығышпен ерекшеленеді [15].

Пайдаланылған әдебиеттер:

1. А.С.Макаренко. Тәрбие туралы лекциялары. — Алматы, 1968.
2. В.А. Сухомлинский. Балаға жүрек жылуы. — Алматы, 1976.
3. Обухова Л.Ф. Возрастная психология. — М., 1999.
4. Райс Ф. Психология подросткового и юношеского возраста. — СПб., 2000.

ЕРЕСЕК ЖАСТАҒЫ БАЛАЛАРДЫҢ ТАНЫМДЫҚ ҚЫЗЫҒУШЫЛЫҚТАРЫН ДАМУ

Раисова Ляззат Жолымбетовна

Ғылыми жетекшісі: Алметов Нығметжан - п.ғ.д., профессор

Кілт сөздер: педагогика, психология ақыл-ой, төзімділік, дамыту, қамқорлық

Баланы ерте жастан дамыту мәселесі ежелгі грек философтарының еңбектерінен бастау алып күні бүгінге дейін шетелдік және отандық психология, педагогика ғылымында, соның ішінде мектепке дейінгі оқыту мен тәрбиелеу саласында өзекті зерттеу мәселесіне айналып отыр. Өйткені адамның тұлғалық дамуының бастауы, соның ішінде танымдық іс-әрекеттерінің негіздері туғаннан үш жасқа дейінгі аралықта қалыптасады. Бұл ойымызға ұсынылып отырған параграфта талдау жасалатын ұлы ойшылдардың, ғалымдардың баланың физиологиялық, психикалық дамуына қатысты айтқан ойтұжырымдары негіз болады. Платон, Аристотель балалық шақтың ерте кезеңіне басым назар аудармағанымен, қоғамда бала тәрбиелеуде осы кезеңді босқа жоғалтқан уақыт деп санайды, олар осы ойларын ерте жастағы балаларды қоғамда тәрбиелеудің жүйесі жоқ екенімен дәлелдейді [6,7].

7 жасқа дейін физикалық тұрғыдан баланың дамуына шынығуына, дұрыс тамақтануына, таза жүруіне отбасында көңіл бөлінеді. Балалар өз жасына сай ойындармен айналысу керек, оларға әңгімелер мен ертегілер

тыңдау пайдалы, балаларға сөйлеуді үйреткен жөн..» деп айтқан сөздері дәлел бола алады

5 жастан 7 жасқа дейін «балалар кейін өздері оқып-үйренетін сабақтарға қатысу керек» екендігін көрсетіп, отбасылық тәрбие мемлекеттік шенеуніктердің бақылауында болуын және ата-аналардың бала тәрбиесімен тікелей айналысуын талап етті [8]. Ренессанстық дәуірдегі италияндық гуманистер Л.Аберти, Ф.Барбаро, М.Пальмиери де кішкентай баланың өте маңызды қасиетін дамыту ересектерден талап етілетінін, бірінші кезекте олардың анасына биологиялық және эмоционалдық тәуелді екендігін көрсетеді. Осы италияндық гуманистердің тұжырымдауына, балалардың көпшілігі қабілетті, олардың «жақсылық шыңына жетуіне» мүмкіндік беретін жақсы табиғи бейімділікпен туады. Осылайша, табиғатқа тән қасиеттерді дамыту және өте ерте жастан бастап жаман қасиеттерді түзету сияқты тәрбиелеу бірінші орынға шығады [9].

Сондай-ақ, олар адамның белсенділігінің дамуы, өмірінің барлық мезгілінде, барлық кезеңінде шешуші фактор болып табылатындығын айтады. Ғалымдар таным белсенділігін дамыту проблемаларын түрлі теориялық дереккөздер арқылы әртүрлі негізде көрсетеді [10]. Я.А.Коменский бала туғаннан 6 жасқа дейін (балалық шақ) ана мектебінен өтуі тиістігін негіздеді. Олардың қоршаған табиғат және қоғамдық өмір туралы алғашқы түсініктерін қалыптастыру, олардан алатын әсерлерін дамыту, ұстамдылыққа, ұқыптылыққа, еңбексүйгіштікке, тыңдай білуге, әділдікке, 18 шынайылыққа, адамдарды жақсы көре білуге тәрбиелеу, дінге баулу тиістігіне мән берді [11].

Жан-Жак Руссо баланың туғаннан 2 жасқа дейін дене тәрбиесімен айналысу керектігін (омырау сүтімен қоректендіру, баланың еркін қозғалуы, шынықтыру), баланың 2-12 жас (әлі қисынды ойлай алмайтын кезеңі) аралығында сезім мүшелерін дамыту қажеттігін, өйткені сенсорлық тәрбие ақыл-ойдан бұрын жүретінін айтады. Осыған байланысты ол баланың жеке ойын дамытуға, оқуына, денсаулығын нығайтуға көңіл бөлу керектігіне тоқталады [12].

Баланы ертеден дамыту керек деген ойлар классик педагогтардың еңбектерінде де көрініс тапқан. Мәселен, А.С.Макаренконың «баланы туа салысымен тәрбиелеу керек» - дейтін қағидалары да, адамның барлық қабілеттері, оның физиологиялық, психикалық даму кезеңдерінде жетілетіндігіне негізделген [13].

Баланы туғаннан тәрбиелеу туралы ойлар түркі ғұлама ойшылдарының да, қазақ ағартушыларының да еңбектерінде тыс қалмаған. Әл-Фараби: «оқыту — тіл ұстарту, білім беру арқылы, үйрету жолымен, ал тәрбиелеу — сарамандық жұмыс пен тәжірибе арқылы жүзеге асырылады. Білім адамды қуаныш пен бақытқа кенелтеді, дүниені танып-біле отырып, адам оның әсемдігі мен бітім-болмысына қанығады. Ғылым-білімді, әр алуан қолөнер дағдыларын игеруге, үлгілі адамгершілік қасиеттердің қалыптасуына қажырлы еңбек, оқыту, тәрбие берумен қатар өзін-өзі

тәрбиелеу, күшті ерік-жігер арқылы жетуге болады», - деп айтып өтсе, А.Құнанбаев туғаннан баланың тәні мен жанын тәрбиелеу қажеттілігін (тән құмары, жан құмары) айтқан [14,15]

Пайдаланылған әдебиеттер тізімі

1 Қазақстан Республикасының Президенті Н.Ә.Назарбаевтың «Қазақстан – 2050» Стратегиясы қалыптасқан мемлекеттің жаңа саяси амалы атты Қазақстан халқына Жолдауы (желтоқсан, 2012 ж.).

2 Қазақстан Республикасында білім беруді және ғылымды дамытудың 2016-2019 жылдарға арналған мемлекеттік бағдарламасы - Астана, 2016, наурыз 1. - №205.

3 Қазақстан Республикасында ерте жастағы балалар дамуының тұжырымдамалық негіздері «Ақпараттық-талдау орталығы» АҚ. - Астана, 2014.

БАЛАЛАР ҮЙІНДЕ ТӘРБИЕЛЕНУШІ ЖЕТІМ БАЛАЛАРДЫҢ ӘЛЕУМЕТТІК БЕЙІМДЕЛУ ЕРЕКШЕЛІГІ

Рымбек Нұрсия

Ғылыми жетекшісі

Сарыбаева Әлия Хожсанқызы - п.ғ.д., доцент м.а.

Кілт сөздер: сауаттылығы, мәдениет, қомағайлық, қабілеттіліктері

1999 жылы сәуір айында С.А. Назарбаеваның бастамасы бойынша «Үміт» балалар үйін дамыту негізінде Астана қаласында балалар үйі ашылған. Мекен-жайы: Сейфуллин көшесі, 225-үй. Жақында бас мекемесінің жанына 6 екі қабатты балаларға арналған отбысылық үйлер бой түзеді.

Олардың екеуі қолдануға беріліп, қалғандары толық аяқталған жоқ. Мұнда отбасы құраған бірнеше балалар тұрады. Қазір балалар үйінде 303 тәрбиеленуші бар, олардың 4-уі мектепке дейінгі жаста, 1-уі – Шығыс Қазақстан Мемлекеттік университетінде, 3-уі – Заң колледжінде, 3-уі кәсіптік Техникалық мектепте, 1- физика-математикалық лицейде оқиды, қалғандары 1-11 сынып оқушылар. Олар №42 қалалық орта мектепте оқиды.

Балалар үйінің директоры –Чернецкий Виктор Борисұлы жоғары дәрежелі педагог, Қазақстан Республикасының білім беру ісінің үздігі, ең алғашқы ұлттық мектепке дейінгі «Балбөбек» оқу-тәрбие бағдарламасының қосалқы авторы.

Директордың оқу ісі жөніндегі орынбасары, директордың тәрбие ісі жөніндегі орынбасары, әлеуметтік педагог, психолог, 2 логопед, дефектолог, ән-күй жетекшісі, хореограф, акробатиканың жетекшісі, еңбек нұсқаушысы, ұйымдастырушы педогог, қазақ тілі маманы, ағылшын тілі жетекшісі, 24тәрбиеші, дәрігер-педиатор, 6 медицина қызметкерлері.

Балалардың шығармашылық қабілеттіліктерінің дамуына ықпал ететін іс-жүзіндегі үйірмелер: «Қазақ тілі», «Бейнелеу өнері», «Хареография», «Акробатика», «Ағылшын тілі», «Драма үйірмесі», «Еркін күрес», «Шебер қолдар», «Аспаздық», «Вокал».

Сондай-ақ, өзін-өзі басқару комитеті, «Үмітшілер командасы», «Жас заңгер», үлкен сынып оқушыларының Клубы жұмыс істейді.

Балалардың парасаттық мүмкіндіктерін жүзеге асыру, танымдылықтарын дамыту үшін жағдайлар жасалады. Балалар бір-бірімен қарым-қатынас жасауға, достасуға үйренеді. Тәртіп талаптарын меңгереді. Өзін-өзі басқару органдарына қатысады. Тәртіптің қажеттілігін, негізгі құқықтық талаптарды, қарапайым тәртіп ережелерін сақтау керектігін сезініп, адам өмірінің құндылығын денсаулық, бостандық, биік адамгершілік қасиеттердің бағасын түсінеді. Қатыгездікке, құқық бұзушылыққа қарсы тұруға, өз тәртіптерін, істерін бағалай білуге үйренеді.

Балаларды болашақ өмірге дайындай отырып, олардың оқуға деген қызығушылығын дамыту барысында біз оларды энциклопедия, анықтамалар, қосымша әдебиеттерді қолдана білуге, карта, атластарды пайдалана білуге үйретіп, танымдылық ойын-ермектер шараларын ұйымдастырып өткіземіз.

Тәрбиеленушілердің арасында жастары ұлғайып кеткендер де бар. Білімдеріндегі көптеген олқылықтардың салдарынан, оқу оқып білім алуға оларға өте қиын. Біздің балаларымыз оқитын мектеппен бірлесіп жоба дайындадық. Ол жобаға сәйкес жастары ұлғайып кеткен екпінділер қатарындағы балалар келесі сыныптың бағдарламасын жедел тапсырып, бір сынып аттап келесі сыныпқа көшіріледі.

Адамгершілік-құқықтық тәрбие беру міндеттерін шешу мақсатында «без добрых дел нет добраго имени» (Нәбиева К.Ш.), «Сыпайылық – тәрбиеліктің негізі» (Райымбаева Д.О), «Самолуб никому не люб» (Рамазанова А.Д.), «Өмір – ең үлкен құндылық» (Рамазанова Д.О.), «Ертеңгі мінез-құлық – бүгінгі әрекетінде» (Рамазанова А.Д.), «Біздің өміріміздегі мейірімділік пен жауыздық» (Козьмина Т.Н.) атты тәрбие сағаттары, КТК, брейн-рингтер, викториналар, балалардың әділдік, жауапкершілік, адалдық сияқты тұлғалық қасиеттерін дамытып, есте сақтау қабілетін, ой-өрісін кеңейтеді.

Осы жұмыстардың бәрі қоғамдағы құқықтық нормалар мен ережелермен байланыстырылып жүргізіледі. Қоғамда өмір сүре отырып, оның ережелеріне бағынбай, сырт қалуға болмайды. Заң негіздерін білу, балалардың өздеріне деген сенімдерін нығайтып, өмірде кездесетін келеңсіз жағдайлардан шығудың дұрыс жолын табуға, қиыншылықтарды заң бұзбай-ақ жеңуге жетелейді. Өткен жылы жасалған диагностика қорытындысында біздің балаларымыздың кейбір тұлғалық қасиеттері айқын

көрінеді. Атап айтсақ адалдық, әділдік, әдептілік, жауапкершілік, өзіне деген сенімділік, үлкен-кішілермен қарым-қатынас жасай білу өте жоғары.

Мұндағы балалар үйінде «Жас заңгер» атты отряд бар.

Оның мақсаты: балалардың құқықтық білімдерін нығайтып, өздік әрекет жасай білу дағдыларына ие болып, өздерінің арасындағы жағымсыз құбылыстармен күресу, өзінің ақпарат бетін шығарып, тәрбиеленуші абыройының Кодексіні жасау. Осындай өз көздерімен көрген істер, сабақтар балалардың өзіндік дағдыларын жетілдіре түседі.

Пайдаланған әдебиеттер

1. Байярд Р.Т., Байярд Д. Ваш беспокойный подросток,- М., 1995
2. Берне Р. Развитие "Я" концепции и воспитание.-М., 1986
3. Битянова Р.Н. Психология личностного роста: практическое пособие по проведению тренинга личностного роста психологов, педагогов, соц. работников. -М., 1995

БАЛАЛАР Қ ТІЛІНДЕГІ ГРАММАТИКАЛЫҚ ҚАТЕЛЕРДІ АНЫҚТАУҒА ЖӘНЕ ОЛАРДЫ ЖӨНДЕУГЕ, ГРАММАТИКАЛЫҚ ФОРМАЛАРЫ

Рыскулова Ботакоз Нурамбековна

Ғылыми жетекшісі:

Арымбаева Кулимхан Маликовна – п.ғ.д., профессор

Кілт сөздер: педагогика, психология ақыл-ой, төзімділік

Мектепке дейінгі ересек жастағы балалар тілдің барлық негізгі грамматикалық түрлерін қолданулары тиіс. Балалар құрбыларының тіліндегі грамматикалық қателерді анықтауға және оларды жөндеуге, грамматикалық формаларды дербес қолдануға үйренеді.

Мектепке дейінгі ересек жастағы балалар дыбыстарды дұрыс айтуға және сөздерге дыбыстық талдау жасау іскерліктеріне үйретіледі. Олар ана тілінің барлық дыбыстарын анық, дұрыс айта білулері тиіс. Күнделікті сөйлесу барысында дыбыстарды дұрыс айта білуге жаттығады.

Өлеңдерді оқып, әдеби шығармаларды мазмұндау барысында балалар түрлі дауыс ырғағының құралдарымен қолдана білуі тиіс: сарын, сөйлеу ырғағы, қисынды екпін. Бұл құралмен балалар өзіне туған емес (орыс және ағылшын) тіліндеріндегі өлеңдерді оқу және әдеби шығармаларды мазмұндау барысында да қолданулары тиіс.

Балалар алдына қойылған коммуникативтік жағдайға байланысты білімдік және тұрмыстық әрекеттерді айқындайтын тіл материалының әдістемелік құралына орай, алдын ала дайындықсыз ойындағысын жеткізуі тиіс.

Өзінің пікірін айтуда тілдік тұрғыдан дұрыс рәсімделген, мөлшері 3 сөз тіркесінен кем болмауы тиіс. Пікір айту сипаттамадан (сурет, бұйым, ертегілер кейіпкерлерінің әлпеті және т.б.), оқиғадан (дос, отбасы мүшесі, үй жануары және т.б.) тұруы мүмкін.

Бес жасар балалардың танымдық және сөйлеу мүмкіндіктері жоғары деңгейде артады. Ортаңғы топтағы балалардың әлеуметтік және табиғи жаратылысты меңгеруде әуестігі, белсенділігі, дербестігі жоғары болады.

Тілдердің үштұғырлығы бойынша жұмыстың орталық бағдары оқытудың монологтік түрі, бұл 4 жасар балаларды үлкендер мен құрдастары арасында тілдік қатысымға түсуде дербестік пен бастамашылдыққа тәрбиелеу болып табылады. Монологтік оқыту барысында балалар қатысымдық сөйлеу дағдысына ие болады, сөздік қорын арттырады және грамматикалық дұрыс сөйлеу қалыбын реттейді.

Оқыту мазмұнына өлеңдер, әндер, санамақтар, сондай-ақ мектепте оқыту жағдайларын айқындайтын тілдік құралдар кіреді. Тілдік материал көлемі 70 типтік сөйлеу үлгілерін құрайды, олардың 50-і сөйлеу үшін қолданылады. Сөздік бірліктер көлемінің – 150-і сөйлеу үшін және 200-і тыңдалым үшін.

Тілдің үштұғырлығы бойынша ұйымдастырылған оқу ісінің тақырыптық мазмұндылығы «Қатынас» білім беру саласының білім мазмұнының іріктеу талаптарының принциптері бойынша құралады.

«Тілдің үштұғырлығының дамуы» курсының аяқталуымен балалар лексика-грамматикалық құрылымдардың зерттелген тыңдалым машықтарын меңгеруі керек, берілген тақырып бойынша айқын сөйлеу, оқып жатқан тілдерде өлеңдер мен тақпақтарды білу.

5-6 сөйлемнен құралған заттарды сипаттайтын шағын әңгімелер, жеке тәжірибеден оқиғалар құрастыру; әдеби шығармалардан түсінгенін айту, суреттер бойынша мәтін құрастыру. Ойыншықтар, суреттер бойынша баяндамалық әңгімелер шығару, жұмбақтар мен салыстырмалы жұмбақтар құрастыру.

Мектеп жасына дейінгі балалардың коммуникативтік қабілеттерін дамыту барлық салаларда жүзеге асады, бірақ мектепке дейінгі мекемелерде басты оқытудың түрі балалардың сөйлеу қабілетін дамыту бойынша ұйымдастырылған оқыту қызметі болып табылады. «Қатынас» білім саласы құрылымының әрекеті әр түрлі өзара байланыстағы сөйлеу жұмысының, сөздікті жетілдіру және жандандыру, грамматикалық сөйлеу тіркесін қалыптастыру, дыбыстық сөйлеу мәдениетін және т.с.с. тарауының процесі ретінде белгіленеді.

Пайдаланған әдебиет

1. Болотина Л.Р, Комарова Т.С, Баранова С.П. Дошкольная педагогика.- М,1997.
2. Козлова С.А.Куликова.Т.А. Дошкольная педагогика. –М, 2000.
3. Логинова В.И.Саморукова П.Г. Дошкольная педагогика. – М,1998. В 2х томах.

ДИДАКТИКАЛЫҚ ОЙЫН МЕКТЕПКЕ ДЕЙІНГІ ЕРЕСЕК БАЛАЛАРДЫҢ ОЙЛАУ ОПЕРАЦИЯЛАРЫН ДАМУЫ ҚҰРАЛЫ РЕТІНДЕ

Сапарбекова Айгерим Жомартбековна

Ғылыми жетекшісі: Арзымбетова Шолпан Жақсылықовна – п.ғ.к.

Кілт сөздер: педагогика, психология ақыл-ой, төзімділік дидактика

Дидактика – бұл ежелгі грек сөзі, яғни didacticos – үйретуші, didascalos – мұғалім деген мағынаны білдіреді. Дидактика білім беру мен оқытудың теориялық негіздерін зерттейтін педагогика ғылымының саласы. Дидактика ойындар сонымен бірге кішкентай балаларға мейлінше тән оқыту формасы болып табылады. Дидактикалық ойындар балалардың ойын әрекетіне тән құрылымы элементтерінің бірі: ой – ниет, мазмұн, ойын әрекеттері, ереже, нәтиже бар. Дидактикалық міндеттің болуы ойынның оқыту сипатын, оның мазмұны балалардың танымдылық әрекетін дамытуға бағытталғанын атап көрсетеді. Дидактикалық ойындардың зор маңызы балалардың дербестігін және ойлау мен сөйлеу белсендігін дамытатындай.

Дидактикалық ойын элементтерінің бірі – ережелер. Ережелер оқыту міндеті мен ойын мазмұнына қарай белгіленеді және өз тарапынан, ойын әрекеттерінің сипаты мен тәсілін белгілейді, балалардың мінез – құлқын, тәрбиеші мен балалардың өзара қарым – қатынасын ұйымдастырады және бағыттайды. Осының нәтижесінде өз қимылын басқара білу, оны басқа ойнаушылардың іс- әрекетімен үйлестіру қабілеті дамиды. Ойын ережелерін үйретуші, ұйымдастырушы және тәртіптендіруші сипаты бар. Үйретуші ережелер балаларға не істеу, қалай істеу керек екені ашып беруге көмектеседі, олар ойын әрекеттерімен үйлес болады, оның ролін күшейтеді, орындау тәсілін анықтайды. Ұйымдастырушы ережелер ойынның тәртібін, жүйелілігін және балалардың ойындағы қарым – қатынасын белгілейді. Тәрбиеші ережелер нені және неге істеуге болмайтынын ескертеді.

Тәрбиеші белгілейтін ойын ережелерін балалар бірте – бірте меңгереді. Соларды бағалай отырып, олар өзінің және жолдастарының ойын үстіндегі әрекеттерінің, қарым – қатынастардың дұрыстығын бағалайды.

Дидактикалық ойындардың оқыту мазмұнына сәйкес түрлері:

Ойын – саяхаттар. Олар ертегілерге ұқсас. Олар фактілер немесе оқиғаларды бейнелейді, бірақ олар ерекше түрде ашып көрсетіледі, қарапайым жұмбақ арқылы, қиындық – оңай жолымен, қажеттілер – қызық жолымен беріледі.

Ойын – тапсырмалар. Бұл ойындардың негізін заттар мен әрекет, сөздік тапсырмалар құрайды. Ойын міндеттері мен әрекеттері бір нәрсені болжауға негізделеді.

Ойын – болжамдар. Бұл ойындар “Не болар еді...?” , “Мен не істер едім, егер...” деген сұрақтарға негізделеді.

Ойынның дидактикалық мазмұны балалардың алдына проблемалық міндет пен ситуацияны қоюда ерекшеленеді. Мұндай ойындар білімді нақты жағдайда ұштастыра байланыс есептерін тағайындауды талап етеді.

Ойын – жұмбақтар. Жұмбақтың негізгі ерекшеліктері логикалық астарының болуында. Олар баланың ой әрекетін белсендіреді. Жұмбақ салыстыру, теңеу және сипаттау арқылы ұғымның қасиеттерін ажыратуға тәрбиелейді, баланың қиялын дамытуына әсер етеді.

Ойын - әңгімелер. Ол тәрбиешінің балалармен, балалардың тәрбиешімен және балалардың балалармен қарым – қатынасын негізделеді. Бұл қарым – қатынас ойын мазмұнында ерекше сипатқа ие болады. Ойынның құндылығы – олар эмоциональдық түрде белсендіруге, бір сөздікке, өзара әрекет жасауға, бірлесіп ойнауға мүмкіндік туғызады.

Құрылымы бойынша дидактикалық ойындар мынадай түрге жіктеледі:

Сюжеттік – рольдік ойындар.

Жаттығу ойындар.

Драммалық ойындар.

Шығармашылық ойындар.

Әдеби – музикалық ойындар.

Дидактикалық ойындарда балалардың алдына қандайда бір мақсаттары мен міндеттер қойылады, оларды шешу үшін назарды жұмылдыру, ерікті зейін қою, ой – күшін жұмсау, ережені ой енігінен өткізе білу, іс - әрекеттердің жүйелілігі, қиыншылықтарды жою керек болады..

Пайдаланған әдебиет

1. Ш.Х. Құрманалина, С.Ш. Сәрсенбаев Математикадан дидактикалық ойындар және қызықты тапсырмалар.
2. Л. Мартынова. Обучение математике младших дошкольников.
3. Т. Қаражанұлы, Ш. Хайралақызы. Математикадан дидактикалық материалдар.
4. Т.К. Жикалкина. Игровые и занимательные занятия по математике.

МАСКҮНЕМДІК ЖӘНЕ ДЕВИАНТТЫ МІНЕЗ-ҚҰЛЫҚ МӘСЕЛЕЛЕРІ

Сатыбалды Ақбөпе Дайрабекқызы

Ғылыми жетекшісі:

Арымбаева Кулимхан Маликовна – п.ғ.д., профессор

Кілт сөздер: *Девиянт, асоциальдық, мінез – құлықтар, макросоциалдық девиянт.*

Қоғамның өтпелі кезінде, қоғамдық өмірдің көптеген салалары дағдарыс жағдайларында болғанда, әлеуметтік процестердің динамикасы

асоциальдық және антисоциалдық сипатындағы – зорлау мен дүниеқорлық арқылы жасалатын қылмыстар, маскүнемдік, нашақорлық және токсикомания, жезөкшелік, аморализм сияқты мінез – құлық реакциясының өршуін туғызуы өзінен. – өзі түсінікті.

Жастар арасындағы теріс қылық реакциясына талдау жасағанда ғылыми әдебиеттерде көптеген түсініктер қолданылады: асоциальдық, антисоциальдық, девиантты, делинквентті, адиктивті мінез – құлықтар. Оның әрқайсысы жас адамның белгілі – бір мінез – құлық «кесіндісін», қоғамға тән мінез – құлық нормаларынан белгілі – бір ауытқу дәрежесін сипаттайды. Олардың ішіндегі ең кеңінен тараған жалпылама түсінік «девиантты мінез – құлық», себебі барлық әлеуметтік мінез – құлықты қалыпты және девиантты (лат. – жалтару, ауытқу) деп екіге бөлуге болады.

Девиантты мінез- құлыққа адамның, әлеуметтік топтың сол қоғамда ресми түрде қабылданған немесе қолданылатын нормаларға сәйкес келмейтін қылықтары, іс – әрекеттері жатады. Осы түсінікті анықтау үшін әлеуметтік нормаларға не жататынын білу керек. Әлеуметтік норма қоғамда тарихи қалыптасқан адамдар, әлеуметтік топтар, әлеуметтік ұйымдар мінез – құлқының, әрекетінің шегі, шарасы, мүмкіндік аралығымен анықталады.

Нормадан ауытқу жағымды (қоғамдық жүйенің дамуына бағытталған, мінез – құлықтың ескірген, консервативті немесе реакциялық стандарттарын жеңу) және жағымсыз болуы мүмкін. Соңғы түрі әлеуметтік қызметкер және әлеуметтік педагог үшін кәсіби қызығушылық туғызатын объект болуы керек. Негативті девиантты мінез – құлық мынадай түрлерге бөлінеді: аморальды – қоғамда қабылданған мораль нормаларына қайшы келетін қылықтар, делинквентті – қылықтар құқық, соның ішінде қылмыстықтан басқа нормаларға қайшы келеді, және қылмыстық – қылмыстық заңдылықтар нормасы бұзылады.

Девиацияны екі негізгі бағытта қарастыруға болады:

1. бұзушылықтың пайда болатын формалары бойынша – делинквенттілік, үйден қашып кету, қаңғыру, ерте маскүнемдік, сексуальдық девиациялар, суицидтік мінез – құлық

2. биологиялық факторлар негізінде жатқан себептер, факторлар, дәлелдерге қатысты, сондай-ақ әлеуметтік – психологиялық негіздегі: әлеуметтік орта және психологиялық ерекшеліктері.

Девианттық мінез – құлық факторлары күрделі жүйені құрады, оның түрлерін әртүрлі негіздер бойынша жүзеге асыруға болады, мысалы, барлық асоциальдық нысандарға ортақ макросоциалдық және микросоциалдық және әрбір жеке «қауіпті топтарға» арналған арнаулы; ішкі, психологиялық, сыртқы, орташа және т.б.

Қазіргі уақытта кең таралған бәріне ортақ, макросоциалдық девиантты мінез-құлықтың себебі қоғамның әлеуметтік қатынастарындағы өзгерістер, ол «маргинализация» түсінігімен байланысты, яғни оның тұрақсыздығы, «аралықтығы», «өтпелілігі». Жалпы экономикалық және

әлеуметтік тұрақсыздық, бұрынғы өмір салтының бұзылуы, үйреншікті құндылықтар жүйесінен бас тарту әлеуметтік девиацияға әкеп соғады

Әлеуметтік құбылыс ретіндегі девиантты мінез – құлықтың екінші себебіне әлеуметтік теңсіздік, қажеттіліктерді қанағаттандырудың шынайы мүмкіндіктері арасындағы қоғамдық айырмашылықтар, ол ең алдымен жеке бастың және қоғамдық топтың әлеуметтік айқындамасына, олардың қоғамдық құрылымдағы орнына байланысты. Қанағаттандыру мүмкіндіктерінің арасындағы айырмашылық витальдық себепке ғана байланысты емес, біздің жағдайда беделге, мәртебеге, өзін көрсетуге және т.б. деген әлеуметтік қажеттіліктердің аса маңыздылығы қарсы реакцияны тудыруға, соған сәйкес девиантты мінез-құлық танытуға әбден себеп болады. Көптеген зерттеулер көрсетіп отырғандай, девиантты мінез-құлықтың негізгі себебіне материалдық және рухани қанағаттану деңгейі емес, оларды қанағаттандырудағы мүмкіндіктердің дәрежесі, айырмашылық аумағы жатады

Девиантты мінез – құлықтың таралуына моральдық – этикалық факторлар да әсер етеді

Девиантты мінез – құлықтың күшеюінің маңызды факторларының біріне құқықтық нигилизм, заңға, құқық қорғау органдарына және оның өкілдеріне селқос қарау жатады.

Білім жүйесінің жастардың құқықтық және адамгершілік тәрбиесінің азаюы, қоғамдық өмірдің әртүрлі салаларындағы құқықтық «вакуумға» әкеліп соққан заң шығару ісіндегі «тоқтаулар», құқық қорғау органдарының жұмысының тиімсіздігі – осының барлығы жастарда өздерінің өмірлік проблемаларын заңды «айналып», соның ішінде қылмыстық жолмен шешуге мүмкіндік алуының қалыптасуына әкеп соқты.

Әлеуметтік жұмыс тәжірибесі үшін девиантты мінез – құлықтың пайда болуына әсер ететін микросоциалдық факторларды білу де маңызды. Микросоциалдық факторларға жасөспірімдер мен жастардың үш негізгі өмірлік әрекеттерінің салаларын жатқызады: мектеп және құрдастарының референттік тобы, отбасы, жұмыс орны.

Девианттық мінез – құлықтың негізгі факторларын сөз еткенде жеке дара деңгейде девиацияның шығу тегі туралы айта кеткен жөн. Бұл деңгейде девианттық мінез – құлықтың жалпы себебіне жеке тұлғанаң объективтік қасиеттерінің қоғамдық қатынастар жүйесіндегі ұстанған айқындама талаптарына сәйкес келмеудің нәтижесінде пайда болатын «әлеуметтік жағдайсыздық» жатады.

Пайдаланылған әдебиеттер тізімі

1. Болашақ С.Дүйсенбиева «Қиын» баланы қайта тәрбиелеу жолдары №12 (435) наурыз 2007 ж
2. Джаманбалаева Ш.Е. Социальные проблемы девиантного поведения (на материалах Республика Казахстан) Дисс.к.с.н. -Алматы, 1996г. -137с.

ӘЛЕУМЕТТІК ЖҰМЫСТАҒЫ ӘЛЕУМЕТТІК ТЕХНОЛОГИЯНЫҢ СПЕЦИФИКАСЫ

Сафарова Зарина Мустафоевна

Ғылыми жетекшісі: Алметов Нызметжан-п.ғ.д., профессор

Кілт сөздер: *әлеуметтік жұмыс, статистика, технология.*

XX ғасырдың аяғында барша адамзат алдында адамдардың өмір сүруіне қауіп төндіретін дағдарысты құбылыстардың күрделі әлеуметтік мәселелері орын алды. Олардың өзектілері ретінде экономикалық және экологиялық жағдай, жер бетінде адам саны өсімінің әркелкілігі, кедейшілік, жұмыссыздық, аурулардың көбеюін атауға болды. Осындай қауіпті тенденциялардан демографтар мен денсаулық сақтау органдарының қызметкерлері XXI ғасырда ер адамдар мен балалар саны азаятындығын, халықтың көп бөлігін қарттар, жесір әйелдер, күрделі ауру адамдар құрайтындығын айтады. Мемлекеттік статистика агенттігінің мәліметіне сүйенетін болсақ, 1990 жылдан бері өзінің табиғи өсімімен емес, яғни жүрек ауруларынан қайтыс болған жұмысқа қабілетті ер адамдардың саны екі есеге дейін көбейген. Қазіргі уақытта ер адамдардың өмір ұзақтығы орта есеппен – 63,5 жас, әйелдерде – 73,2 жас мөлшерін көрсетуде. Елдегі орын алып отырған саяси және әлеуметтік-экономикалық төңкерістер қылмыстың, сыбайлас жемқорлықтың өсуіне, байлар мен кедейлер табысының арасындағы елеулі айырмашылықтарға, яғни халықтың өмір сүру деңгейінің төмендеуі мен әлеуметтік қысымның жоғарылауы мәселелеріне алып келеді. Мұндай жағдайларда халықты әлеуметтік қорғау мен әлеуметтік қызмет көрсету жеткіліксіз болып саналады.

Сондықтан да әлеуметтік жұмыс жүйесі қайта жаңартуды, реформалауды талап етті. Бұл дегеніміз – әлеуметтік қызмет мамандарын қайта дайындықтан өткізу, олардың кәсібилігін жоғарылату және іс жүзінде әлеуметтік жұмыстың қазіргі тиімді технологияларын қолдану болып табылады. Кез келген қызмет көрсету саласында технологияны игеру, оны тәжірибеде қолдану кәсіби маманға қойылатын талап болып табылады.

Сондықтан да, әлеуметтік қызмет саласында жоғары кәсіби білімді маманды дайындау бағдарламасы, әлеуметтік жұмыс технологиясы мен әдістерін негізгі оқу пәндерінің бірі ретінде қарастырады. «Әлеуметтік технология», «әлеуметтік жұмыс технологиясы», «әдіс», «әлеуметтік жұмыстың әдістері» ұғымдарына және олардың өзара байланысына тоқталып өтейік. Технология (грек тілінен: *techne* – өнер, шеберлік, *logos* – оқу, үйрену) – өңдеу құралдары мен тәсілдері туралы және объектіні сапалы қайта қалыптастыру жайындағы білім жүйесі болып табылады. Алғашқыда технологияның анықтамасы тек қана өндірістік саладағы іс-әрекеттерге, яғни табиғи өнімді игеруге бағытталған болды. Ал қазіргі уақытта технология ұғымының мағыналық кеңістігі айтарлықтай кеңейді және

мазмұны да зерттеу объектісіне әлеуметтік процестер технологиясын қосу арқылы толықты.

Материалдық өндіріс саласында технология ұғымы көпжылдық қалыптасқан дәстүрге байланысты теоретиктер мен практиктер тарапынан ешқандай күдік, сенімсіздік тудырған жоқ, ал әлеуметтік саланы технологизациялау, «әлеуметтік технология» ұғымы қоғамда көп уақытқа дейін қолдау тапқан жоқ. 70-ші жылдардың ортасында да әлеуметтік саланы технологизациялау мүмкіндігінің өзі біршама күдік туғызды. «Әлеуметтік технология» ұғымын алғаш рет толығымен қарастырған еңбек 1976 жылы болгар ғалымы Николь Стефановтың «Қоғамдық ғылымдар мен әлеуметтік технологиялар» монографиясы болды. Автордың айтуы бойынша, әлеуметтік процестер технологизациясы – адамның іс-әрекеттер құрылымымен, яғни оның дағдыларын, әлеуметтік қатынастары мен процестерін қайта қалыптастырумен түсіндіріледі. Н. Стефановтың тұжырымдауынан кейін қоғамтанушылар әлеуметтік саланы технологизациялау мәселесін белсенді түрде зерттеуге кірісті. 70-ші жылдың екінші жартысынан бастап, қазіргі уақытқа дейін әлеуметтік технологиялармен байланысты мәселелерді ғылыми зерттеу қызу жалғасуда. Әлеуметтік технология мәселесін ғылыми зерттеу оның мәнін анықтау болып табылады.

Осылайша, әлеуметтік технологияның күрделілігін зерттеудің әртүрлі бағыттары оның мәнін анықтайтын көптеген анықтамалар берді. Олардың ішінде: әлеуметтік технология – «басқару, реттеу тәсілі және әлеуметтік процесті жоспарлау» ретінде, «өндіріс процесін қамтамасыз ету үшін және іс-әрекетті жүзеге асыру үшін қажетті әлеуметтік жобалаудың соңғы өнімі» ретінде, «қойылған мақсатқа жету үшін қолданылатын әдістер, тәсілдердің жиынтығы» ретінде, «қойылған мақсатқа жету құралы және қоғамдық мәселені шешуге бағытталған тәсілдерді сипаттайтын әлеуметтанулық категория» ретінде т.б. сияқты тұжырымдарды айтуға болады. Келтірілген мысал күрделі әлеуметтік феномен (әлеуметтік технология дегеніміз сол) мәніне толық және нақты анықтама беруге талпыныстың жеткіліксіздігін көрсетті және салыстырмалы сипатқа ие болады. Әлеуметтік технологияға берілген әрбір анықтама әлеуметтік технология мен әлеуметтік жұмыс технологиясын сипаттаудың белгілі бір маңызды аспектілерін бейнелеп отырды.

Әлеуметтік технология және әлеуметтік жұмыстың технологиясының объектісі болып әртүрлі деңгейдегі әлеуметтік процестер табылады. Алайда әлеуметтік технология мен әлеуметтік жұмыстың технологиясының шектелген терең ішкі пәнаралық өзара байланысы ортақ зерттеу объектісін анықтайды және негіздейді. Әлеуметтік технология мен әлеуметтік жұмыс технологиясының өзара байланысын түсіндіру үшін оларға анықтама берейік. Әлеуметтік технологиялар – адам өміріндегі әлеуметтік қатынастар мен процестерді реттеудің және қайта қалпына келтірудің тиімді тәсілдері, сонымен қатар оларды тәжірибеде алгоритмдік қолданудағы білім жүйесі

болып табылады. Әлеуметтік жұмыс технологиясы – бұл қиын жағдайға душар болған азаматтарға көмек пен қолдау, яғни әлеуметтік қызмет көрсетуге бағытталған әлеуметтік технологияның бір бөлігі болып табылады. Әдіс – грек тілінен: «metodos», нақты міндетті шешу үшін белгілі бір мақсатқа жету тәсілі, зерттеу жолы. Ол нақты теориялық және тәжірибелік игерудегі бағыттары мен тәсілдерінің жиынтығы. 9

Пайдаланған әдубиет:

1. Холостова Е.И. Теория социальной работы. – М.: ВЛАДОС, 1999 г
2. Зайнышев И.Г. Технология социальной работы. Под ред. И.Г. Зайнышева. – М.: ВЛАДОС, 2002 г.
3. Ядов В.А. Социологическое исследование: методика, программа, методы. – Самара, 1995.

МЕКТЕП ЖАСЫНА ДЕЙІНГІ БАЛАЛАРДЫҢ ТОЛЕРАНТТЫЛЫҚ НЕГІЗДЕРІН ҚАЛЫПТАСТЫРУ

Сәлімбаи Айдана Сәлімбайқызы

Ғылыми жетекшісі:

Атемова Калипа Турсуновна - п.ғ.д., доцент

***Кілт сөздер:* педагогика, психология толеранттылық, төзімділік**

Уақыт, қоғамдағы өзгерістер жаңа ұғымдар мен түсініктердің пайда болуына себепші болады. Осындай ұғымдардың бірі - толеранттылық. Бұл терминнің қолданыста жүргеніне біршама уақыт болғанымен қоғамдық өмірімізде барлығымыз бірдей толық және дұрыс түсінуіміз үшін жұмыстар жасалынып келеді.

Ал, енді осы ұғымның қандай мағына беретіні туралы тоқталайық. «Толерант» сөзі әу баста, ежелгі Римде пайда болған деген деректер бар. Елімізде қолданысқа ХХ ғасырдың ІІ жартысынан бастап енген. **Толеранттылық** (лат. tolerantia — төзімділік, шыдамдылық, тағаттылық, ұстамдылық деген мағынаны білдіреді.) — басқа ойға, көзқарасқа, наным-сенімге, іс-әрекетке, әдет-ғұрыпқа, сезім-күйге, идеяларға төзімділік, жұмсақтық көрсете білу қасиеті. Толеранттылық — адам құқығы мен бостандығы, демократиялық принциптердің бірі болып есептеледі. Толеранттылық — қоғамның жалпы және саяси мәдениетінің деңгейінің көрсеткіші.

Жыл сайын, 16 қарашада әлемнің көптеген елдері Халықаралық толеранттылық немесе төзімділік күнін атап өтеді. Бұл 1996 жылы БҰҰ-ның Бас Ассамблеясының шешімімен бекітілген.

Қазақ халқының төзімділігінде шек жоқ екендігін жоққа шығаруға болмайды. Елбасы Н.Ә. Назарбаевтың: «Толеранттылық» - ұран емес, ол біздің өмір сүру салтымыз!» деуінің өзінде үлкен мән бар. Толеранттылық

яғни төзімділік, тағаттылық, ұстамдылық қасиет халқымыздың қанымен тарап, жанына дарыған деп айтуға болады. Тарихқа жүгінер болсақ, Қазақ халқы елін жерін қорғауда жаудың діні басқа деп емес, шапқыншылығына қарсы тойтарыс берген. Бұл халқымыздың Жаратушы алдында адам баласының тең құқығын сыйлайтынын көрсететін нақты дәлел.

Соңғы жылдары қоғамда жиі қолданып, тілімізге жиі оралатын толеранттылық ұғымының негізінде мәдениет жатыр. Яғни, дінаралық байланыстарды түсіністікпен қабылдап, өзге діннің ұстанымдарына, әдет – ғұрыптарына, құлшылық ету тәсілдеріне төзімділікпен, ұстамдылықпен қарау – тек қана мәдени түсінігі жоғары халықтың қолынан келеді. Бүгінгі таңда Қазақстан қоғамы жарасып, бірлігін сақтап отырғандығының негізгі себебі де осында. Елбасымыз Н.Ә.Назарбаев қазақ халқының, сонымен қатар, Қазақстанды мекендеген өзге этностардың да мәдениеті мен өнерін терең ұғына білудіміз қажеттігін жиі айтып келеді. Себебі, бір шаңырақ астында тату-тәтті өмір сүріп жатқан барлық ұлттардың салт – дәстүрі мен әдет – ғұрпын, тілін, шығармашылық жетістігін білуге ұмтылсақ, рухани байлығымыз арта түсетіні айдан анық.

Толеранттылық – бұл қайырымдылық.

Толеранттылық – бұл аяушылық таныту.

Толеранттылық – бұл құрметтей білу.

Толеранттылық – бұл мейірімділік таныту

Толеранттылық – бұл шыдамдылық.

Толеранттылық – бұл достық

Бұл - келісім мен ынтымақтастыққа апаратын жол.

«Толеранттылық – бейбітшілікке жетуге мүмкіндік беретін және соғыс жағдайынан бейбітшілік жағдайына жеткізетін дүние», - деп 1995 жылы (БҰҰБҒМҰ)-ның бас Конференциясында қабылданған толеранттылық қағидаттары жөніндегі Декларациясында айтылған. Толеранттылық – дегеніміз бейбітшілікті қалау қасиеті, сонымен қатар этникалық, діни, саяси, конфессионалдық және жеке адамдар арасындағы келіспеушіліктерге, жас және гендерлік айырмашықтарға қатысты шыдамдылық таныту және «өзге адамдардың» өмір сүруге тең құқылы екендігін мойындау болып табылады. Толеранттылық - ол адами рақымшылдық: түрлі адамдар мен идеялар әлемінде өмір сүру өнері, сонымен қатар, құқық пен еркіндікке ие бола тұра өзге адамдардың құқықтары мен еркіндігін бұзбау. Дегенмен, толеранттылық - көну, мейірімділік көрсету немесе құптаушылық емес, ол өзгені мойындау негізіндегі белсенді өмірлік ұстаным. Көптеген сарапшылар толеранттылық мәселесін тәрбие саласына, яғни қарым-қатынас мәдениетіне жатқызады. Олай ойлаудың өз себебі бар, өйткені толеранттылық жеке бір қасиет емес, ал тұлғаның өзара байланысты қасиеттерінің нәтижесі. Ал тұлғаның жетілуі тәрбиемен, қатынаспен және біліммен тікелей байланысты. Толерантты мінез-құлықты қалыптастыру мәселесі тек мектептерде ғана емес, сонымен қатар жалпы қоғамда орын алатын маңызды мәселелердің бірі. Барлық адамдардың бірегей емес

екендігін және оларды сол күйінде қабылдау керектігін жетерліктей түсіне тұра, әрдайым әдепті және дұрыс болмайтынымыз рас. Оңай дүние болмағанымен, өзгелерге қатысты шыдамдылық таныта білуіміз өте маңызды.

Пайдаланған әдебиет

1. Веретенникова С.А. Ознакомление дошкольников с природой. - М.: Просвещение, 2012. - 272 с.
2. Корзун А.В., Кишко С.В. и др. Программа экологического воспитания детей дошкольного и школьного возраста. - Мн.: Народная асвета, 2010. - 68с.
3. Лихачев Б.Т. Педагогика. Курс лекций: Учеб.пособие для студентов пед. учеб. заведений. - М.: Прометей, Юрайт, 2012. - 464 с.

ҚАЛАЛЫҚ ЖЕРДЕГІ ӘЛЕУМЕТТІК ЖҰМЫСТЫҢ ЕРЕКШЕЛІКТЕРІ

Сүйіндікова Сымбат Бақытбекқызы

Ғылыми жетекшісі: Молдахмет Құлахмет - п.ғ.д., профессор

Әлеуметтік жұмыста сөзсіз қызығушылықты әлеуметтік іс-әрекет тұжырымдамасы көрсетеді. Әрбір адам екі бастаудың тасушысы – биологиялық және әлеуметтік. Адамша іс-әрекеттер әлеуметтік аспектідегі өзі ұйымдастыратын жүйе ретінде рәміздермен жүзеге асады – тіл, құндылықтар мен нормалар, олар жалпы қабылданған нормалар мен құндылықтардан тәуелді жеке іс-әрекеттерді шарттайды. Бірақ адамның қылықтары, олар тіпті қоғамдық қарым-қатынастармен регламентацияланса да, ортаның шартынан іс-әрекеттердің иррационалдылығы мен тәуелсіздігінің белгілі бір білінуін алып жүреді және бір уақытта субъективті «белгіленген жағдайлардың» тәуелділігін. Сол себепті әлеуметтік қызметкер тек қана әлеуметтік жұмыстың теориясы мен әдістері ғана емес, сонымен қатар қоғам туралы жеткілікті пікірлер, әртүрлі әлеуметтік топтардың қызығушылықтары мен қажеттіліктері, заңнама және жалпы қабылданған нормалар, потенциалды клиенттердің мәдени және этникалық ерекшеліктері туралы білуі қажет.

Сонымен бірге әлеуметтік қызметкер клиентпен өзара әрекеттесуде сәттілікке сене алады, ол тек мәртебе және басқа әлеуметтік сипаттамаларды ғана емес, сонымен қатар жеке физикалық және психикалық, яғни адамның биологиялық ерекшеліктерін есепке алады, олар әлеуметтік фактор секілді оның қылықтарда білінеді. Сондықтан әлеуметтік жұмыс – бұл тек теория ғана емес, сонымен қатар басқа адамдармен өзара әрекеттесу өнері, көбінесе психологиялық мәселелерді көретін немесе қиын өмір жағдайларында болатын.

Осы тұжырымдамаға сәйкес әлеуметтік қызметкер негізінде табиғи және әлеуметтік жатқан жанжалмен істес болады. Бұл тезисті

келесі үлгідегі мысалмен дәлелдеуге болады. Жас адам күшке, жігерлілікке, қуанышты отбасылық өмір туралы қиялдарға толы. Бірақ бұған жету, қоғамдағы жағдайға, табыстың көзіне, жалақыға тәуелді. Ол үшін, өз кезегінде, сәйкес білім мен біліктілікті алу қажет, ал қызық және жақсы төленетін жұмысты табуда белгілі бір бәсекелестікке шыдау керек. Сүйтіп, қазір тілек бақыт белгісіз мерзімге ығыстырылды. Бұл мысалда әлеуметтік қызметкер жанжалға тап келеді, шартталған, бір жағынан, аса көтерілген қажеттіліктермен және оларды жүзеге асырудағы шектелген мүмкіндіктермен және сұраныстармен – екінші жақтан.

Әлеуметтік нарықтық шаруашылық тұжырымдамасының жасаушылары неміс профессорлары Альфред Мюллер-Армак, Александр Рюстов, Вильгельм Репке мен Людвиг Эрхард болды. Әлеуметтік нарықтық шаруашылық тұжырымдамасының авторларымен «үшінші жол» ретінде қарастырылды, XIX-XX ғ. басындағы батыс мемлекеттердің көпшілігінде билеген түріндегі және Сталинмен және Гитлермен өздерінің мемлекеттерінде, қоғам мен экономикадағы тұрақты, экономикалық тиімді, бос тәртіпке апаратын жол ретінде енгізілген тоталитарлы әкімшілік экономика арасында созылып жататын .

Әлеуметтік нарықтық шаруашылықтың экономикалық-саяси тұжырымдамасы әлеуметтік қорғалумен және әлеуметтік әділеттілікпен байланысты құқықтық мемлекетпен кепілді бостандық, экономикалық бостандық пен әлеуметтік мемлекеттің идеалдарын жинақтауға бағытталған. Бұл мақсаттардың үйлесуі – бостандық пен әділеттілік – «әлеуметтік нарықтық шаруашылық» түсінігінде қамтып көрсетіледі.

Нарықтық шаруашылық шаруашылық бостандықты кейіптейді. Ол тұтынушының өзінің таңдау бұйымы (тұтыну бостандығы) бойынша сатып алу еркіндігінде; өндіру құралдар иесінің жұмыс күшіне, ақшаны, мүлік пен кәсіпкерлік қабілеттерді жеке өз білгенінше (кәсіптің еркіндігі, жұмыс орны мен мамандықты таңдау еркіндігі, жеке меншікті пайдалану еркіндігі) пайдалану еркіндігінде; кәсіпкерліктің тауарларды өз білгенінше өндіру мен сату (өндіру мен сауданың еркіндігі) еркіндігінде және тауарлар мен қызметтерді әрбір сатып алушы немесе сатушының басқалар (жарысу еркіндігі) секілді мақсаттарға қол жеткізу еркіндігінде жатыр. Еркіндікке деген құқық үшінші адамның құқықтары, конституциялық тәртіп немесе адамгершіліктің ережелері бұзылатын жағдайларда шектеледі.

Пайдаланған әдебиеттер

1. «Социальная работа: теория и практика» Москва 2004
2. « Социальное государство» Москва,2004
3. «Қазақстан -2030» стратегиясы
4. Жалғызбасты зейнеткерлер мен мүгедектерге арналған әлеуметтік тұрғын-үй туралы ереже. Алматы, 2002
5. 2001ж 7 наурызда жарияланған «Мемлекеттік әлеуметтік көмек туралы» ҚР заңы

ДЕНЕ МӘДЕНИЕТІ ҚОҒАМДЫҚ ҚҰБЫЛЫС РЕТІНДЕ ЖӘНЕ ОНЫҢ АДАМДАРДЫ ӘЛЕУМЕТТІК ҚОРҒАУДАҒЫ АЛАТЫН ОРНЫ

Тәжібай Фариза Еркінбайқызы

Ғылыми жетекшісі:

Кенжебекова Рабига Ибрагимовна - п.ғ.д., профессор

Кілт сөздер: Дене мәдениеті, қарым-қатынас, тәрбие

Дене мәдениеті – тәрбиенің құрамдас бөлігі. Ол денені жетілдіруге, яғни денсаулықтың дене амуының және дене әзірлігінің жоғары деңгейіне жетуіне бағытталған. Бұл анықтама дене мәдениетінің салыстырмалы түрде даралық ерекшелігін көрсетеді. Ол тәрбиенің басқа түрлері – адамгершілік, эстетикалық, ақыл-ой, еңбек т.б тәрибелермен байланысты. Дене мәдениеті – денсаулықты нығайту, денені дамыту, еңбек ету мен әскери қызметке денені дайындау үшін пайдаланылатын адам мен қоғамның жалпы мәдениетінің бір бөлігі. Дене мәдениеті мазмұнының негізін қозғалыс қызметін тиімді пайдалану, жас ұрпақтың және ересектердің еңбек етуге жарамдылығын дамытуға бағытталған құралдар мен әдістерді даярлаудағы қоғам жетістіктерінің жиынтығы құрайды. Мәдениеттің бұл түрі адамның рухани дамуын әлеуметтендіруге көмектесетіндіктен де, жалпы адамзат үшін мәдени мәнге ие, құндылықтарды қалыптастыратын болғандықтан да адамгершілік бағытқа ие. Қазіргі адамның түсінуінше қоғам мен жеке адамның мәдениеті дене мәдениетінің дамуынсыз толыққанды бола алмайды [1, 41].

Қазіргі уақытта сырқаттанудан сақтандыру мен денсаулықты нығайту ісінде ғана емес, сондай-ақ тиімді психологиялық реттеу мен тәрбиелеу құралдары мен әдістері есебінде де дене мәдениетіне үлкен маңыз беріледі. ХОК, ЮНЕСКО және ДДҰ-ның қамқорлығымен 1999 жылдың 3-5 қарашасы аралығында Берлин қаласында (Германия) өткен, дене мәдениеті бойынша Дүниежүзілік саммитке қатынасушылар дене мәдениетінің орасан зор әлеуметтік маңызын бірауыздан мойындады. Жастардың дене белсенділігі өсіп келе жатқан жас ұрпақ арасында жағымсыз құбылыстардың (стресс, қозғалыстың жетіспеушілігі, есірткіні пайдалану және т.с.с.) едәуір қысқаруына әкеледі.

Дене мәдениеті саласындағы мамандар үшін осының барлығы дәлелденген ақиқат секілді, бір қарағанда, бұл жөнінде соншалықты маңызды форумда еске салудың мәні жоқ секілді. Бірақ бұл тек бір қарағанда ғана. Қазақстандағы дене мәдениетіне көзқарас шамамен жарты ғасыр бұрын Батыс елдеріндегі болған жағдай секілді. Егер Батыс елдерінде бұқаралық спортпен халықтың 38%-ы шұғылданса, осы уақытта республикада – 16%-дан астам тұрғындар ғана спортпен айналысады [2].

Бұрынғы жылдары дене мәдениеті ЖОО-ын бітірушілердің кәсіби бағыты көп жағдайда дәстүрлі түрде олардың жаттықтырушылық қызметке ұмтылуы болды. Қазіргі уақытта халықтың денсаулығын нығайтуға, аурудан

сақтандыруда, еңбек өнімділігін арттыруда, бос уақытты ұйымдастыруда, өмір мен ізденісті, шығармашылық белсенділікті ұзартуда дене мәдениетінің алатын орны артуда.

Қазір оқушылардың дене дайындығының деңгейінің төмендеу бет алысы айқын болып отыр. Қазіргі жағдайда дене мәдениетінің әлеуметтік маңыздылығын есептей отырып, Қазақстан Республикасының 1999 жылдығы № 490-1

«Дене мәдениеті және спорт туралы» Заңының 9-бабында «Дене мәдениеті» оқу пәні аймағына, оқу орнының ерекшелігіне, материалдық база жағдайы мен өзге де себептерге қатыссыз, барлық оқу орындары орындау үшін міндетті, ал үйрету бағдарламасы азайтылу жағына қарай өзгертілмейді деп ерекше атап көрсетілген [3].

Сонда «дене мәдениеті» терминінен нені түсінеміз? Біз «дене мәдениеті» - бұл адамдарда болатын табиғи маңызды нәрселерді, бәрінен бұрын олардың тәнге қатыстыларын адамның игілігіне айналдыру, табиғатпен қарым-қатынас жасауда үйлесімділікке қол жеткізу, дене және психикалық, табиғи және әлеуметтік қатынастар арасындағы өзара байланысты оңтайландыру мақсатында адам организмінің қызметін мәдениеттендіру деп түсінеміз.

Сөйтіп, қоғамда биологиялық және рухани белсенділіктің қажетті деңгейі, денсаулық жағдайы үшін жауапкершілік қалыптасады, әлеуметтік және биологиялық байланыс айқын көрінеді, ал адамның өзі қоғам дамуының басты мақсаты болып қала береді. Дене мәдениетінің ең маңызды белгілері денені және рухани тұрғыдан өзін жетілдірудегі еркін әрекет болып табылады.

Адамның денесін жетілдіруі, оның көмегімен әлеуметтік қызмет жүзеге асатын тетіктердің қызметін атқарады. Бұл ретте, адамның биологиялық мәнділігі оның өзінде, ал әлеуметтік мәнділігі одан тыс – қоғамдық қатынастар жүйесінде болады.

Сөйтіп, біздің пікіріміз бойынша, дене мәдениеті процесі – бұл ерекше жаттығулар арқылы адамның биологиялық және рухани табиғатын үнемі жетілдіріп отыру.

Пайдаланған әдебиет

1. Каргаполов Е.П. Актуальные вопросы теории непрерывного физического образования //
2. Теория и практика физической культуры. – 1990. – №7. – С. 16-20.
3. Физическая культура как элемент культуры общества и человека. – Алматы: «Мерей», 1996. – С. 53-72.
4. Закон Республики Казахстан. О физической культуре и спорте: принят 2 декабря 1999 года. Каган М.С.
- 5 Человеческая деятельность (Опыт системного анализа). – М., 1974. – 328 с.

МЕМЛЕКЕТТЕР ЖАСТАР САЯСАТЫ: МӘНІ, МАҚСАТЫ, ПРИНЦИПТЕРІ

Тореханова Назира Мельдехановна

Ғылыми жетекшісі: Атемова Калина Турсуновна – п.ғ.д., доцент

Кілт сөздер: жастар, саясат, кемтарлық, жоқшылық

Қолда бар деректерге қарап отырсақ, Қазақстан халқының басым бөлігі жастар дей аламыз. Ендеше, олар саясатта да шешуші рөл атқара алады. Себебі, жастар қоғамымыздың ең белсенді бөлігі. Барлық кезде осылай болған.

Комсомол сияқты ұйым болмаса да жастар саясаттан тыс өмір сүре алмайды. Азаматтық ұстанымын білдірмей тұра алмайды. Мәселен, Елбасы саясатын қолдаған митингі "Отан", "Азаматтық" партиялармен бірге "Талапкер" жастар қозғалысы да ұйымдастыруға белсене қатысты. Олар өзгерістерді қолдады, өз жүректерінің талғамымен бәрін таразылаған. Отанымыздың өркендеп, ілгері басуы жастар үшін де керек. "Біз Елбасымен біргеміз!". Бұл тәубе ететін тәуелсіздігімізді алғаннан кейінгі жылдарда ел жастары жиі қайталайтын жігерлі сөз.

Жастар саясаты саласындағы алғашқы құжаттардың бірі "Қазақ ССР-індегі мемлекеттік жастар саясаты" Қазақ ССР заңы 1991 жылы бекітілген. Заң, жалпы, 5 тараудан, 25 баптан тұрады. Заңда көрсетілген басты бағыт Мемлекеттік жастар саясаты республикасының мемлекеттік өкімет және басқару органдары арқылы жастарды әлеуметтік жағынан дамыту мен олардың шығармашылық потенциалын мейлінше толық іске асыру үшін әлеуметтік-экономикалық, саяси-праволық, ұйымдық жағдайлар жасау.

Ал, 1995 жылы жаңа Азаматтық кодекс дүниеге келді. Алғаш жаңа ұйым - Қазақстан жастарының конгресі құрылды. Бұл өтпелі кезеңде қоғамдағы саяси процестерге үлкен ықпал ететін күшті механизм болар деген үміт артып, 2001 жылы Ақтау қаласында Қазақстан жастарының I Конгресі өтті. Ал, жылы Қазақстан жастарының II Конгресі Астанада жалғасын тапты.

Бұл салаға Елбасы Н.Ә.Назарбаевтың назар аударуы - жастар саясатына үлкен демеу бола алады. Мұны Елбасының конгресте сөйлеген сөзінен байқауға болады:

"Біз өте шешуші, әрі жауапты кезеңде өмір сүріп отырмыз. Бүгінгі әлемде экономикалық проблемалар, ұлтаралық соғыстар мен жанжалдар, халықаралық терроризм деген қатерлер бар.

Оған ғаламдық дертке айналған аштық, жалаңаштық, кедейлікті қосыңдар. Бүкіләлемдік банк мәліметтеріне сүйенсек, жер бетінде 1 млрд. 200 млн-ға жуық адам кемтарлықта, жоқшылықта өмір сүреді екен. Міне, осындай теңсіздіктен, кедейліктен терроризм мен түрлі жанжалдар туады. Дегенмен, осынау қауіп-қатерлерге қарамастан XXI ғасыр жаңару, өсу, адамзаттық құндылықтардың салтанат құру ғасыры. Бұл сендердің

дәуірлерің! Прогресс қанша алға басқанымен қай кезде де адамзаттың негізгі құндылықтары – мәдениет, ілім-білім, спорт, еңбек болып қалмақшы. Совдықтан да біз ұлы тарихи миссияны орындаймыз. Жаңа мемлекет құрамыз. Ол ерікті, демократиялық, дамыған, бейбітшілік сүйгіш елге айналу үшін сендер де өз үлестеріңді қосасыңдар!" (Жаңа ғасыр жастардың қолында.// Астана Ақшамы, 2002, 27 шілде). Әрине, осындай сөзден кейін басты назарды жастарға аудару керек екеніне ешкім күмән келтірмесі анық. Қазіргі күігі Қазақстандағы жастар саясаты саласындағы басты құжаттар "Қазақстан Республикасының жастар саясатының Тұжырымдамасы" бекітілді, Республикалық "Жастар" бағдарламасы қабылданды, Жастар департаменті құрылды. Осы барлық шаруалардың басықасында "Қазақстан болашағы үшін жастар қозғалысына мүше ұйымдар жүр. Олардың саны 1998 жылы онға жетпейтін, бүгінгі күні елуден абып отыр. Ал республикамыздағы жастар ұйымдарының саны 150-ден асып жығынады.

Осы айтылып кеткен шаралардан кейін халқымыздың төрт миллионға жуық үлкен әлеуметтік тобын құрайтын жастардың қоғамымыздағы алып отырған орны мен олардың рөлін белгілейтін нормативтік құжаттың қабылдануы заңды құбылыс. Бұл нормативтік құжат - бүгінгі күнге дейін көптеген жастар ұйымдары талқышаған ҚР Мәдениет, ақпарат және қоғамдық келісім министрлігі дайындаған "ҚР Мемлекеттік жастар саясаты туралы" Заңның жобасы.

Пайдаланылған әдебиеттер

1. ҚР Статистика агенттігі www.stat.kz
2. Қазақстан Республикасының Мемлекеттік жастар саясатының тұжырымдамасы.
3. Молодежь России: тенденции, перспективы. М, Молодая гвардия, 1993,-224б, Б.112.
4. ҚР БҒМ Жастар саясаты департаменті. 2010 жылғы Қазақстан жастары Ұлттық есебі.

СУИЦИД ЖАСТАР САЛАСЫМЕН ӘЛЕУМЕТТІК ЖҰМЫС

Тукушова Әсел Амантайқызы

Ғылыми жетекшісі: Кабекеева Қымбат Калиевна – PhD доктор

Кілт сөздер: *Психолог, маман, бойжеткен*

Американың Nydailynews басылымы Қазақстандық супермодель Руслана Коршунованың өлімін тергей отырып, 20 жасар бойжеткеннің Отанында өз-өзіне қол жұмсау фактілері АҚШ-пен салыстырғанда 3 есе көп болатындығын анықтаған.

Дүниежүзілік денсаулық сақтау ұйымының мәліметі бойынша, қазақстандық әйелдер арасындағы суицидтің көрсеткіші – 15 пен 24 жас

аралығында 100 мың тұрғынға шаққанда 11,1 оқиғаны құрайды. Салыстырмалы түрде АҚШ-та бұл көрсеткіш – 2,9-ға тең.

20 жасар алматылық бойжеткен Руслана Коршунова өткен жылы Манхэттендегі өз пәтерінің 9-шы қабатынан құлап қайтыс болған еді. Пәтердің ішінде қандай да бір арпалыстың ізі анықталмаған. Сол кезде жергілікті басылым Руслана өз-өзіне қол жұмсаған деген болжам айтқан болатын.

Қазақстанның тумасы Руслана Коршунова өз карьерасын сән әлемінде 2005 жылы бастаған болатын. Сол кездің өзінде Vogue журналының еуропалық басылымы бойжеткенге арнайы мақаласын арнап, «мысық пішінді» Руслананың болашағынан зор үміт күтетіндіктерін жазған еді.

Жас фотомодель «Кристиан Диор», «Кензо», «Москино» сияқты беделді сән үйлерінің жарнамасында түсіп, жетекші сән көрсетілімдеріне қатысқан. Руслананың осындай бір ғана көрсетілімге қатысуы 5 мың АҚШ долларына бағаланып, бойжеткен сән-салтанатты өмір сүрген. Осылайша бірқатар жетістіктерге қол жеткізіп, әлемдік сән әлемінде өзіндік орынға ие болған Руслана өз-өзіне қол жұмсап, 2008 жылдың 28 маусымында бұл әлеммен қош айтысқан еді.

Америкадағы таныстары Руслананың өз отбасы мен туған жерін қатты сағынатындығын еске алады. Руслана өте көп жұмыс істеп, өзінің сыртқы бейнесіне қатты мән берген деседі. Алайда, оның ішкі күйзелісі ешкімге белгісіз болып қала бермек.

Психолог мамандар, әдетте жалғыздық – суицидке итермелейтін бірден-бір себеп екендігін айтады.

Өз-өзіне қол салу түсініспеушілік пен жалғыздықтан туындайтын проблема. Әрдайым адамдардың бір-бірімен қарым-қатынасында түсініспеушілік орын алып жатса, ата-ана баласын түсіне алмаса, күйеуі әйелін түсінбесе немесе керісінше дегендей, жақын жандардың бір-бірін түсінбеуі осындай қайғылы оқиғаларға алып келеді, – дейді біздің радиомызға сұхбат берген Қазақстан психоаналитиктер ассоциациясының президенті Анна Құдиярова.

Қазақстанда кісі өлтіргендерден өз-өзін өлтіргендер көп

Дүниежүзілік денсаулық сақтау ұйымының мәліметтеріне жүгінсек, Қазақстан әлем бойынша 100 мың тұрғынға шаққанда 53-і өзіне қол салу оқиғасы көрсеткішімен алдыңғы орындардың бірінде. Қазақстан бұл көрсеткіш бойынша «тұрақты лидерлер» саналатын – Венгрия (88) мен Литвадан (96-99) сәл төмен тұр. Ал кейбір деректер бойынша, Қазақстан Ресей мен Латвиямен бір қатарда көрінеді.

Облыстық прокуратура алдында өзін-өзі өртеген Қабидолла Шолақовтың автокөлігі мен өртенген аяқ киімі. Атырау, 26 мамыр, 2009 жыл.

Ал енді Қазақстанның ішіндегі жағдайға назар аударсақ: соңғы бірнеше жылда осындай қаза бойынша көш басында Оңтүстік Қазақстан облысы (72 оқиға), Ақтау (64-67 оқиға) және Солтүстік Қазақстан облысы

(100 мың тұрғынға шаққанда 57 адам өз-өзіне қол жұмсаған). Бір атап өтерлігі – елде адам өлтіргендерге карағанда өз-өзін өлтіргендер саны әлдеқайда көп екен.

Жалпы әлемде жыл сайын шамамен миллионға жуық адам өз-өзіне қол салып көз жұмады. Олардың 8 мыңы – қазақстандықтар, яғни республикада әр сағат сайын бір адам өз еркімен өмірмен қош айтысып жатады.

Өз-өзіне қол салу ерлер арасында жиі кездеседі

Мамандардың айтуынша, Қазақстанда 2007 жылы 342 суицид фактісі тіркелген. Оның 2/3-і ер азаматтар.

Психологтардың сөзіне карағанда, өз-өзін өлтіру оқиғалары әйелдерге карағанда ер адамдар арасында жиі ұшырасады келеді. Ер адам өз-өзіне қол саламын деп шешсе, онда олар өз ісін аяғына дейін жеткізуге тырысады. Ал әйелдер әдетте өлуді емес, өзіне назар аудартуды көздейді. Сол себепті, статистикада өз-өзіне қол жұмсап өмірін қиған ер адамның 1 оқиғасына әйелдердің өз-өзіне қол жұмсауға талпынған 5 фактісі сәйкес келеді екен.

Қазақстан психоаналитиктер ассоциациясының президенті Анна Құдиярованың айтуынша, өзіне қол жұмсаған ер адамдар көбінесе асылып өлуді таңдайды екен.

– Маған көбіне қыз-келіншектер келеді. Олар әдетте өз-өзіне қол салуда дәрі-дәрмектерді пайдаланады. Олардың қолына қару алып атылу мүмкіндігі жоқ, ал дәріхана дегеніңіз кез-келген жерде бар. Әйелдерге қандай дәрі ішу маңызды емес, тек ол көп болса болғаны, – дейді А. Құдиярова.

Пайдаланылған әдебиеттер:

1. А.С.Макаренко. Тәрбие туралы лекциялары. — Алматы, 1968.
2. В.А. Сухомлинский. Балаға жүрек жылуы. — Алматы, 1976.
3. Обухова Л.Ф. Возрастная психология. — М., 1999.
4. Райс Ф. Психология подросткового и юношеского возраста. — СПб., 2000.
5. Караковский В.А. О подростках. — М.: Педагогика, 1970.
6. Божович Е.И. Личность и ее формирование в детском возрасте. — М., 196

ТЕАТРАНДЫРЫЛҒАН ОЙЫНДАР АРҚЫЛЫ МЕКТЕП ЖАСЫНА ДЕЙІНГІ БАЛАЛАРДЫҢ ШЫҒАРМАШЫЛЫҚ ҚАБІЛЕТІН ДАМУ

*Турсынова Роза Курманбековна
Ғылыми жетекшісі:*

Кенжебекова Рабига Ибрагимовна – п.ғ.д., профессор

Кілт сөздер: педагогика, психология ақыл-ой, төзімділік театр

Мектепке дейінгі балалардың шығармашылық қабілетін театрландырылған ойын түрлерін қолдану арқылы балалардың тілін дамыту, сөйлеу мәдениеті мен ой-өрісін, дүниетанымын жетілдіруде үлкен нәтиже беретіні сөзсіз.

Білім мен тәрбие бастауын жас жеткіншектер ең алдымен балабақшадан алады. Бүгінгі таңда қоғамымыздың даму бағытында мектепке дейінгі тәрбие беру саласы мамандарының алдында жан – жақты дамыған, сауатты, саналы, өзіндік орны бар үлкенге құрмет көрсетіп, кішіге қамқор бола білетін азаматты тәрбиелеу мәселесі жүктеліп отыр. Бүлдіршіндердің білімді, білікті, саналы болуында ойынның алатын орны ерекше. Н. К. Крупская: «Мектепке дейінгі жастағы балалар үшін ойынның ерекше маңызы бар: олар үшін ойын – оқу, олар үшін ойын – еңбек, олар үшін ойын – тәрбиенің маңызды түрі».

Ойын – баланың алдынан өмірдің есігін ашып, оның шығармашылық қабілетін оятып, танымдық қасиеттерін, зейінін, есте сақтау қабілетін, ауызекі сөйлеу мәдениетін дамытады. Ойын-баланың өмірді танудағы алғашқы қадамы. Ойынның түрлері көп, әсіресе, қазақ тілін үйретуде театрландырылған ойындардың орны ерекше. Театрлық іс-әрекетте ертегілерді, әңгімелерді пайдалана отырып баланың ой-өрісін дамыту, сонымен бірге зер салып тыңдай білуге, есте сақтау, түсіну, рөлге бөліп сомдау, мәнерлеп оқуға, қазақша әдемі сөйлей білу мәнерін арттырамыз.

Балаларға театр, әртістік өнер, сахналау, қойылым, сахна туралы түсінік бере отырып, күнделікті сабағымызда ойын түрлерін, соның ішінде театрландырылған ойын түрлерін сомдау арқылы жасөспірімдердің қызығушылығын оятамыз. Ертегілерді ойнауда, әңгімелерді әңгімелеуде, өлеңді нақышына келтіріп оқу жұмыстарын жүргізгенде, балалардың өзара сөйлесу дағдыларын дамыта отырып, бүлдіршіндердің тілді меңгеруіне деген сүйіспеншілігін арттырамыз. Театр әлемі – әр балаға қуаныш, ұмтылмас әсер сыйлайды, оның көркемдік талғамын, еліктеуі мен қиялын дамытады. Әдетте адамның жеке басының қасиеттері бес жасқа дейін қалыптасады екен. Сондықтан да баланың жан-жақты қалыптасуы үшін мектеп жасына дейінгі бүлдіршіндердің бойына жақсы, жағымды қасиеттерді сіңіре білу керек. Бала әр нәрсеге құмар, қызыққыш, ол өзінің айналасында болып жатқан өзгерісті, тамаша құбылыстарды сезінуге тырысады. Оның жан-жақты дамып, жеке тұлға болып тәрбиеленуіне, тілінің дамуын театрландырылған ойындар арқылы жетілдіруге болады.

Бұл тақырыпты таңдаудағы мақсатым:

- Мектеп жасына дейінгі баланың шығармашылығын театрландырылған ойын түрлері арқылы дамытып, сөйлеу қабілеттерін жан-жақты жетілдіру;
- Қазақ тіліне деген құрмет, еліне деген құрметін жадынына сақтап, патриоттық сезімдерін ояту.

Міндеттерім:

- Балалардың тілін, сөйлеу мәдениеті мен дүниетанымын дамыту.

- Балаларды адамгершілікке баулу.
- Баланың қиялын, есте сақтауын, шығармашылық қабілетін дамыту, ойдан әңгіме, ертегі, өлең шығарып айтуға үйретіп, дағдыландыру.
- Театрлық іс-әрекетте ертегілер мен әңгімелерді пайдалана отырып ойлау қабілетін дамыту.
- Баланың әлеуметтік және эмоционалдық дамуына жағдай жасап, әр баланың жеке дара әртістік, шығармашылық қасиеттерін ескере отырып, өзін қоршаған ортаға, адамдарға, достарына, өзіне деген қарым – қатынас мәдениетін қалыптастыру.

Күтілетін нәтиже:

- Театр, оның түрлері туралы түсініктері болады;
- Қазақ тіліндегі сөздік қоры молаяды;
- Диалог жұмысын жүргізу арқылы балалардың сөйлесуі тіл мәдениетін жетілдіреді.

Театрландырылған ойындар ойын – қойылымдары болып саналады, бұл жерде балаларға арналған көркемдік шығармаларды сахналық қойылымдарға айналдырып, оларды кейіпкер ретінде қатыстырудың маңызы өте зор. Баланы сахнада болсын, сабақтан тыс іс-шараларда болсын кейіпкер ретінде ойната отырып, оның жеке тұлғасын жан – жақты дамыту

Пайдаланылған әдебиеттер тізімі:

1. Қаженбаева А.Е. Бала танымын ойынмен дамыту //Отбасы және балабақша, 2002, №1.-Б. 9-10
2. Меңжанова А.Н. Мектеп жасына дейінгі педагогика Алматы 1992
3. Жұмабекова Г. Баланың шығармашылығын ойын арқылы дамыту//Отбасы және балабақша .- 2003. -№8. – 28 б.
4. Ембергенова Ә.С Мектепке дейінгі ересек жастағы балалардың танымдық құзыреттілігін дамытуға ықпал ететін ойындар.

ӘЛЕУМЕТТІК ЖЕТІМДІК ҚАЗІРГІ ҚОҒАМНЫҢ ПРОБЛЕМАСЫ

Тұрдыбай Елмұрат Ермекұлы

Ғылыми жетекшісі: Молдахмет Құлахмет – п.ғ.д., профессор

Кілт сөздер: білім беру ортасы, мінез-құлық, бейімделу, әлеуметтік қоғам

Қазіргі қоғамда белең алып келе жатқан өзекті мәселелердің бірі – жетімдік. Ол жаңа құбылыс емес, кез-келген мемлекетте, қоғамда жетім балалар мен түрлі себептерге байланысты ата-ана қамқорлығынсыз қалған балалар көп. Бұл жағдайда қоғам мен мемлекет осындай балаларды дамыту және тәрбиелеу жауапкершілігін өз мойнына алады. Әлеуметтік жетім дегеніміз – биологиялық ата-анасы бар, бірақ ата-ана құқықтарының айрылу жағдайларын жатқызамыз. Әр бала шырылдап дүние есігін ашқаннан кейін

отбасында тәрбиеленуі керек. Бірақ, түрлі себептерге байланысты ата-анасынан айырылып, көздері жәутендеген балалардың саны көбеюде.

Жетімдік баланың өсуіне, қоғамда басқа адамдармен араласуына қатты әсер етеді. Жетімдікті тұл жетім және әлеуметтік жетімдік деп қарастырамыз. Әлеуметтік жетімдік кезінде түрлі сол әрекет-қылықтарға баруынан ата-ана құқығы шектелген отбасыларының балалары туралы айтылады. Тұл жетімдікке ата-анасы қайтыс болған балаларды жатқызамыз. Ата-анасы қайтыс болған, әкесін құл, анасын күң ретінде алып кеткен адамдардың балалары қараусыз қалып отырған. Ол балаларды сол кезеңдерде бай-ауқатты адамдар асырап алып отырған.

Қазақстан Республикасында соңғы жылдары жетім балалар мен ата-анасынан айырылған балалардың жағдайы көпшілікті толғандыруда. Бұл мәселе Қазақстан Республикасының «Қазақстан-2030» даму стратегиясына сай жетім балалар үйіндегі тәрбие әрбір ұрпақтың жеке адам ретінде қалыптасуы ұлттық тәрбие деп қарастырылған. Жетім балаларға әлеуметтік-педагогикалық тұрғыдан көмек көрсету, өмір сүруге үйрету әлеуметтік педагог, психологтардың, тәрбиешілердің қызметіне жатқызамыз.

Осыған орай, әлеуметтік жұмыс мәселелері күн тәртібінде маңызды орын алады. Өйткені, бүгінгі күні Қазақстанның өзінде 168 жетім балаларға арналған мекеме бар. Бұл мекемелерде республика бойынша 38386 бала тәрбиеленуде. Солардың ішінде: 14052-сі мемлекеттік мекемелерде, 22067-сі отбасыларында қамқорлыққа берілгендер, 2267-сі патронатты отбасыларында тәрбиеленуде. Мұндағы мақсат әр балаға жаңа отбасын сыйлау, жеке өміріне дақ түсірмей, аялау, қамқорлыққа алу болып табылады.[1.13-14 б]

Қамқоршы – қамқорлыққа алынған баланың жалпы өмірі, денсаулығы, тәрбиесін өз мойнына алған жеке тұлға. Қамқоршыға қойылатын талаптар мен міндеттер: баланың құқығын, Конституция заңдары мен халықаралық құқық нормаларын толық білу.

«Жесірін қаңғыртпаған, жетімін жылатпаған ел едік...». Алайда, соңғы кездері шет елге асып кетіп жатқан жетімдердің тағдыры жүректі сыздатады. Талай баланы шетелдіктер асырап алып зорлық-зомбылықтың көкесін көрсетуде.

Онсыз да тағдырдың тәлкегіне ұшыраған, ата-анасының безбүйрек, қатыгез болғаны үшін, өз Отаны бұйыртпаған махаббатты жат елдерден тауып жатқандар да қаншама?! Қазақстанның атын шығаратын да, туын көкке көтеретін де осы балаларымыз емес пе?! Ұлттық рухымызды қалыптастыратын да, ұлттық мүддемізді көтеретін де осы асыл қазыналарымыз. Мысалы, шетелде Қазақстандық 8806 жетім бала бар екен. 6000-нан астамы АҚШ-та, 725-і Испанияда, 426-сі Бельгияда... Барлығы 30 елге өз қолымызбен көздері жәутендеген балаларды шет елге жіберіппіз. Әлемдегі қонақжай, ең мейірбан халық бізбіз дейміз. Сөйте тұра қаны бір бауырларымызды қалай жаттың асырауына жол бергенбіз...[1.249-251 б].

Қазіргі қоғамда жетімдер саны бұрынғыға қарағанда неге көп? Анасының жаңа туған нәрестені перзентханаға немесе қоқыс жәшіктерге балаларын шырылдатып тастап кетуі, ата-анасының маскүнем, нашакор, еңбекке жарамсыз, баланы бағу мүмкіндігі болмауы, сонымен қоса, ата-аналық құқықтарынан айырылуы, әлеуметтік жағдайларының төмендеуі, осының бәрі міне қоғамда жетімдер санының көбеюіне алып келеді.

Қазақ халқы жесірін тастамаған, жетімін жылатпаған халық. «Жетім көрсең жебей жүр, қолтығынан демей жүр» деген халық мақалының астарында терең мағына бар, қазіргі кезде көптеген отбасылар балалар үйінен сәбилерді бауырына басып, ата-ана мейіріміне бөлеуде. Осындай игі істердің көшбасшысы болып жүрген жандар қаншама. Осындай қайырымды жандар көп болса нұр үстіне нұр болар еді.

Қазіргі кезде мемлекетіміздің қолдауымен бүкіл ел болып жетімдікті азайту қолға алынуда. «Тәрбие басы – талбесік» демекші, көп нәрсе отбасындағы тәрбиеге байланысты. Толыққанды отбасында тәрбие алған жас ұрпақ жетімдердің көбеюіне жол бермеуі тиіс. Сонымен, елімізде жетімдер саны қысқарып, әр бала өзінің отбасында ата-анасының, туысқандарының қасында болып, ата-ананың махаббатын, аялы алақанын, мейірімін көрсе екен дейміз.

Пайданылған әдебиеттер:

1. Әлеуметтік педагогика. Оқулық.- Алматы: 2012,-272 бет.
2. Әлеуметтендіру тарихында ата-анасының тәлім-тәрбиелік орны, ұлт тағылымы. №3, 2003, 17 бет.
3. Әлеуметтік педагогиканың өзекті мәселелері.

ӘЛЕУМЕТТІК ЖҰМЫСТЫҢ МИГРАЦИЯСЫ ЖӘНЕ МӘСЕЛЕЛЕРІ

Умирзакова Лайля Ариповна

Ғылыми жетекшісі: Базарбаева Клара Конаровна – п.ғ.д., доцент

Кілт сөздер: *көші-қон, мигрант, тәртіп, құқық бұзушылық.*

Заңсыз көші-қон проблемасы дүниежүзін алаңдатады. «Daily Express» тілшілерінің мәліметінше, Британияда туристердің тәртіп бұзуы жиілеген. Биыл шетел азаматтары жасаған қылмыс саны былтырғыдан 16%-ға артқан.

Жалпы алғанда бұл мемлекетте үш минут сайын өзге ұлт өкілі қамауға алынады. Балқан жерінің азаматтары құқық бұзушылардың алдын бастап тұр. Ал Лондонда статистика бойынша, әрбір үшінші азамат тәртіп бұзады. Британия жергілікті полиция қызметкерлерінің айтуынша, мигранттар мен көші-қон мәселесі туындаған азаматтар жиі қылмыс жасайды. Сол себепті елде криминалды туризм өршіп тұр. Қазақстанда да заңсыз миграция әлі күнге дейін шешімін таппаған мәселе саналады. Бейресми дерекке сүйенсек, заңсыз жүрген мигранттар мен құқық бұзушылардың саны 1 млн-нан астам.

Мемлекет үшін қауіп болмаған күннің өзінде заңсыз мигранттардың артуы қылмыстың өсуіне, жергілікті халықпен қайшылық туғызуға және саяси тұрақтылықты бұзуға әкеп соғады. Мәселен, осы жылдың ортасында

Астанада жедел алдын алу шаралары жүргізіліп, көші-қон заңнамасын бұзған 1033 мигрант анықталды. Олардың 828-і – Өзбекстан, 51-і – Қырғызстан, 71-і – Тәжікстан, 29-ы – Әзірбайжан, 18-і – Ресей, 9-ы – ҚХР, 14-і – Армения, 1-і – Беларусь, 6-ы – Грузия, 5-і – Түркия азаматы. Алматыда осыған ұқсас іспен мындаған мигрант тіркелген. Қазірдің өзінде іздеу салынған азаматтар мен бізге беймәлім қылмыстық жайттар баршылық.

Қазақстанда пайдаланылатын шетелдік жұмыс күшінің біраз бөлігін заңсыз мигранттар толықтырады. Олардың арасында маусымдық жұмыстарда істейтін, біліктілігі төмен адамдар басым. Іс жүзінде елімізде Түркия, Қытай, Ресей, Ұлыбритания, Үндістан, Ауғанстан азаматтарының құқық бұзу фактілері жиі тіркеледі. Сондай-ақ, шетелдік жұмыс күшінің Қазақстандағы үлесінің артуы да криминалдың өршуіне негізгі себеп.

Аталған мемлекеттердің үлесіне жұмыс күшінің 60%-70% пайызы тиесілі. Егер заңсыз іс-әрекеттер мен тәртіп бұзушыларға тиесілі шаралар қолданылмаса, ұлттық қауіпсіздік құлдырайды. Ондай жағдайда Кеймада-Гранди мен Дешмоктағыдай аса«криминалды ортаның» пайда болмасына кім кепіл?! | Материалды көшіріп бассаңыз <https://qazaqtimes.com/article/45455> сайтының гиперсілтемесін міндетті түрде қойыңыз. Авторлық құқықты сақтаңыз.

Жуық шамамен бағалар бойынша, 90-ші жылдардың ортасына жыл сайын миграциялы адам, өйткені шамамен 1-миллионды құрады. қабылдаушы елдерде адам 1-миллионда көбірек орташа келді. Немен кетіп қалды. Болжамдар бойынша, миграциялы сальдо әлемдік экономиканың тұрақтануымен жақын жылдарда байланысты қысқарады. Халықаралық миграциямен сабақтас жыл сайын ақшалай ағындардың көлемдері долларлардың миллиардтары жүз-жүздеп өлшенеді шетел инвестициялары жыл сайын түзулері бар масштабтар бойынша әбден салыстырылатын

Дамыған елдерде еңбек табыстардың шамамен 9/10 барлық төлеулері шетелдік жұмыс дәл келеді - резидент еместерге және төленбеген аудармалардың 2/3 барлық бөлінділері, барлық дамитын елдерге сонда - тек қана, сәйкесінше 1/10 және 1/3. Бұл дамыған елдерде негізгі енші уақытша жұмыс жұмылдырғанын білдіреді - мигранттар, және резидент болып қалыптасатын өтпелі экономикасы бар елді қоса сонда тап дамитын елдерден еңбекке жарамды қызметкерлерін эмиграциялайтын. Еңбектік миграциямен сабақтас шеңберінде ақшалай ағындардың жұмысшыларды ауыстыруларында 62% шақты орналасады, еңбек табыстар - 31% шақты және мигранттардың орын ауыстыруы - 7% шақты.

Тұлға-резидент еместерге бөліндіні еңбек табыстарды өте ірі төлеулер Швейцария, ФРГ, Италия, Жапония, Бельгия, АҚШтарды жүзеге асырады. Шетелдік еңбек күшін дамитын әлемде өте

белсене ОАРды пайдаланады, Израиль, Малайзия, Кувейт. Сипаттың бөліндісінің өте ірі аудармалары (АҚШ, Германия, Жапония, Ұлыбритания) негізгі дамыған елдер және жаңа индустриалды және мұнай-газ өндіруші дамитын (Корея, Сауд Арабия және Венесуэла) елдерден іске асады. Негізгі аударманың алушыларымен дамыған елдер шетелден болып табылады, тнктің шетелдік бөлімшелердің қызметкерлерінің еңбекақылардың бір бөлігі, заграничаратаның қызметкерлердің шетелде орналастырылған әскери қызметкерлері негізінде аударма есебінен. Көпшілігінде дамитын елдердің сипаттың бөліндісінің аудармаларының масштабтары 25-50% табыстардың (Бангладеш, Буркина, Мысыр, Грекия, Түркия тағы басқалар) тауарлық экспорттарынан құрайды. Иорданияларда, онда, аудармалар Йемен 10-50% ВВПтерге жетеді.

Пайдаланылған әдебиеттер тізімі

1. Алексей Киреев. Халықаралық экономика. Ч. 1. – М: халықаралық қатынастар, 1999.
2. ↑ М.М.Вышегородцев, А.В.Сиденко. Қазақстан да ақылдар әлде капитал түсім ағып кету, дабыл қағуға тұрады ма? - қаражаттар журнал. - №10 2000.
3. ↑ И.Цапенко.э.н. «Экономикалық миграцияның ренессансы батыста. - экономиканың сұрақтары журнал. - №11 2002.

МЕКТЕПКЕ ДЕЙІНГІ БІЛІМ БЕРУДЕ М.МОНТЕССОРИДІҢ ӨЗІН-ӨЗІ ДАМУ ТУ ТЕХНОЛОГИЯСЫН ҚОЛДАНУ

Утешова Салтанат Айдархановна

Ғылыми жетекшісі: Искакова Паридә Қуандыққызы – п.ғ.к., доцент

Кілт сөздер: *Монтессори педагогикасы ,педагогика, психология ақыл-ой, төзімділік, дамыту, қамқорлық*

М.Монтессоридің педагогикалық жүйесі жәнеоның маңызы. Монтессори педагогикасы немесе Монтессори жүйесі ХХ ғасырдың бірінші жартысында итальяндық педагог, ғалым әрі ойшыл Мария Монтессори тарапынан ұсынылған тәрбиелеу жүйесі. Монтессори әдістемесі әрбір тәрбиеленушіге деген даралы тәсілдемеге негізделген.

Бұған сәйкес, балдырғандар мен бүлдіршіндер дидактикалық материалдар мен сабақ ұзақтығын әрдайым өздері таңдай отырып, өзіндік ағым мен Бала – ата-ананың көз қуанышы, көңіл жұбанышы. Кез келген ата-ана баласы үшін өмір сүреді деп ойлаймын.

Халқымыз «Балалы үй базар» деп тегін айтпаса керек, отбасылық өмірдің мәні мен сәні сәбимен бірге кіреді. Үлкен адамдардың өміріне соншама қуаныш пен шаттық сыйлайтын сәбилер кейде, керісінше, ата-анасының көңіліне уайым мен алаңдаушылық ұялатып жататыны да қоғамымыздағы белгілі жәйт.

Туғаннан мүгедектікке душар болған, не есейе келе әртүрлі жағдайдың салдарынан денсаулығына, соның ішінде, жүйке жүйесіне зақым келген балаларды тек ата-анасы емес, мемлекет те бақылауда ұстап, қолынан келген жәрдемін аяп отырған жоқ. Өткен жылғы халық санағының қоры-тындысы бойынша еліміздегі осындай балалардың саны 58 мыңдай екені анықталды. ырғақта дамиды.

Соңғы жылдардағы тағы бір жетістігіміз – Монтессори әдістемесін енгізуіміз. Бізде қазақ және орыс тілдерінде білім беретін мектеп жұмыс істейді. Онда жалпы білім беру, қосымша білім беру бойынша және психо-физиологиялық дамуы тоқтап қалған балаларға арналған бағдарлама бойынша сабақ оқытылады.

Мектепте 1 жастан 6 жасқа дейінгі балаларға арналған медициналық және психологиялық негізде адам дамуы туралы білімдерден құрылған екі Монтессори-педагогика кабинеті жұмыс істейді. Мария Монтессори италиялық дәрігер әйел. Бұл жүйені осыдан 100 жыл бұрын сол ойлап тапқандықтан, соның атымен аталады. Қазіргі кезде Монтессори жүйесін 146 мемлекет қолданады. Бұл жүйе бойынша 1 жастан 6 жасқа дейінгі балалар зейінін, шығармашылық және логикалық ойлау қабілетін, есте сақтауды, сөйлеуді, елестетуді, қимылды дамытады.

Оның негізгі қағидаты – «оқы, оқы» деп күштеп емес, ойын арқылы оқыту және баламен дербес тіл табысуға негізделген жаттығуларды таңдап алу. Мұнда бала дидактикалық материалдар мен сабақ уақытының ұзақтығын өзі таңдайтын болғандықтан оқытуда ерекшеліктер бар. Сондай-ақ олар өз қателіктерін өздері көріп, соны өздері түзеп отырады. Монтессори әдістемесінің маңызды ерекшелігі – баланың жеке қабілетін көрсете алатын және көрсеткісі келетін арнайы ортаны құру.

Бұл Монтессори ортасы деп аталады. Бұл ортада психологиялық жайлылық, таңдау еріктілігі және педагогтің сабырлы адамгершілігі салтанат құрады. Бұл күндері жүйені баяғыдан бері пайдаланып келе жатқан Жапония, Қытай, Сингапур, Германия секілді мемлекеттерде интеллектуалды дамыған адамдардың көптігі осыған байланысты еке-ніне біртіндеп көз жеткізіп келеміз. Тіпті сол дамыған мемлекеттерде тек жалпылама адамдар емес, ұлттың өзі интеллектуалды ұлт ретінде қалыптасып отырғаны белгілі. Бала жас кезінде жас шыбық сияқты. Қалай исең, солай қарай иіледі.

Жақсыға үйретсең, жақсылап үйретсең тез қабылдайды. Осы тұрғыдан келгенде Монтессори әдістемесінің біздің орталыққа енуі жақсы бастама деп ойлаймын. Бұл ауру балаларға қолданғанда Монтессори терапия деп аталады. Бізде осы терапия бойынша әдістемені арнайы үйренген 140 педагог жұмыс істеп жатыр. Оларды оқыту үшін грант ұтып алған болатынбыз. Соның арқасында біздің педагогтар осы бір жыл көлемінде науқас балалармен жұмыс жасауда қолайлы жүйені таңдап отыр.

Мария Монтессори -1870 жылы 31 тамыз айында дүниеге келген.

Итальяндық педагог, әрі ғалым. Ол балаларды еркін тәрбиелеу идеясын жасап, өмірге енгізді. 1896ж Рим Университетінің медициналық факультетін бітіргеннен кейін М.Монтессори Италиядағы әйелдерден шыққан бірінші медицина докторы болып табылады.

Пайдаланылған әдебиеттер

1. «Қазақстан Республикасы мектепке дейінгі білім беру ұйымдарының оқу – тәрбие үдерісіне М.Монтессоридің педагогикалық жүйесін енгізу бойынша әдістемелік нұсқаулық» Ж.Мақатова, Б.Иманбекова, Қ.Қалдарова, Л.Корнекова. Алматы, 2013 жыл.
2. «Монтессори - терапия және Монтессори - педагогика оңалту саласында» Астана – 2012 жыл.

БІЛІМ БЕРУ САЛАЛАРЫН ИНТЕГРАЦИЯЛАУ ЖӘНЕ БІЛІМ БЕРУ ЖҰМЫСЫН ҰЙЫМДАСТЫРУҒА КЕШЕНДІ-ТАҚЫРЫПТЫҚ КӨЗҚАРАС

Хайдаркулов Бахрам Иристаевич

Ғылыми жетекшісі

Сарыбаева Әлия Хожсанқызы – п.ғ.к., доцент м.а.

***Кілт сөздер:** инклюзивтік білім беру ортасы, бейімделу, қоғам, мекеме*

Осы жаһандық мәселеге әлем ғалымдары мынадай анықтама береді: инклюзивтік білім беру дегеніміз – барлық балаларды, соның ішінде мүмкіндіктері шектеулі балаларды жалпы білім үрдісіне толық енгізу және әлеуметтік бейімдеуге, жынысына, шығу тегіне, дініне, жағдайына қарамай, балаларды айыратын кедергілерді жоюға, ата-аналарын белсенділікке шақыруға, баланың түзеу-педагогикалық және әлеуметтік мұқтаждықтарына арнайы қолдау, яғни, жалпы білім беру сапасы сақталған тиімді оқытуға бағытталған мемлекеттік саясат.^[1] Инклюзивті оқыту – ерекше мұқтаждықтары бар балалардың жалпы білім беретін мектептердегі оқыту үрдісін сипаттауда қолданылады. Демек, инклюзивті оқыту негізінде балалардың қандай да бір дискриминациясын жоққа шығару, барлық адамдарға деген теңдік қатынасты қамтамасыз ету, сонымен бірге оқытудың ерекше қажеттілігі бар балаларға арнайы жағдай қалыптастыру идеологиясы жатыр. Осы бағыт балаларды оқуда жетістікке жетуге ықпал етіп, жақсы өмір сүру жағдайын қалыптастырады. Мүмкіндігі шектеулі балалардың білім алу құқықтары «Қазақстан Республикасының балалардың құқықтары туралы», «Білім беру туралы», «Мүмкіндігі шектеулі балалардың әлеуметтік және медициналық-педагогикалық түзетуге ықпал ету туралы», «Қазақстан Республикасында кемтарларды әлеуметтік қорғау туралы», «Арнайы әлеуметтік қызмет туралы» Қазақстан Республикасының Заңдарында, Қазақстан Республикасының Конституциясында бекітілген. Инклюзивті

білім беру немесе «білім баршаға» бағдарламасы - барлық балаларға мектепке дейінгі оқу орындарында, мектепте және мектеп өміріне белсене қатысуға мүмкіндік береді. Бұл бағдарламаны Біріккен Ұлттар Ұйымының Бас Ассамблеясы мақұлдап, БҰҰ-ның Конвенциясына 2006 жылдың 13 желтоқсанында енгізілді.

Инклюзивті білім беру дегеніміз – балалардың жынысына, жас ерекшеліктеріне, географиялық тұратын жеріне, қимыл-қозғалыстық және ақыл-есінің жағдайына, әлеуметтік-экономикалық жағдайына қарамастан, сапалы білім алу және өздерінің потенциалдық дамыту мүмкіндігіне ие болу.

Инклюзивті оқыту – барлық балаларға мектепке дейінгі оқу орындарында, мектепте және мектеп өміріне белсене қатысуға мүмкіндік береді. Инклюзивті оқыту – оқушылардың тең құқығын анықтайды және ұжым іс - әрекетіне қатысуға мүмкіндік береді.

Инклюзивті оқыту – адамдармен қарым – қатынасына қажетті қабілеттілікті дамытуға мүмкіндік береді.

Инклюзивті оқытудың негізгі принциптері:

1. Адам құндылығы оның мүмкіндігіне қарай қабілеттілігімен, жеткен жетістіктерімен анықталады.

2. Әрбір адам сезуге және ойлауға қабілетті.

3. Әрбір адам қарым - қатынасқа құқылы.

4. Барлық адам бір - біріне қажет.

5. Білім шынайы қарым - қатынас шеңберінде жүзеге асады.

6. Барлық адамдар құрбы - құрдастарының қолдауы мен достығын қажет етеді.

7. Әрбір оқушы үшін жетістікке жету - өзінің мүмкіндігіне қарай орындай алатын әрекетін жүзеге асыру.

8. Жан – жақтылық адам өмірінің даму аясын кеңейтеді.

Инклюзивті оқыту – барлық балалардың мұқтаждықтарын ескеретін, ерекше қажеттіліктері бар балалардың білім алуын қамтамасыз ететін жалпы білім үрдісінің дамуы. Инклюзивті оқыту балалардың оқу үрдісіндегі қажеттіліктерін қанағаттандырып, оқыту мен сабақ берудің жаңа бағытын өңдеуге талпынады. Егер инклюзивті оқытудың оқыту мен сабақ беруге енгізілген өзгерістері тиімді болса, онда ерекше қажеттіліктері бар балалардың жағдайлары да өзгереді. Инклюзивті оқытуды ашқан мектептерде оқыған балалар адам құқығы туралы білім алуға мүмкіншілік алады, өйткені олар бір - бірімен қарым – қатынас жасауға, танып білуге, қабылдауға үйренеді.

Инклюзивтік білім беру – барлық балаларды жалпы білім үрдісіне толық енгізу және әлеуметтік бейімдеуге, жынысына, шығу тегіне, дініне, жағдайына қарамай, балаларды айыратын кедергілерді жоюға, ата - аналарын белсенділікке шақыруға, баланың түзеу – педагогикалық және әлеуметтік қажеттіліктерін арнайы қолдау, қоршаған ортаның балаларды жас ерекшеліктеріне және білімдік қажеттіліктеріне бейімделуіне жағдай

қалыптастыру, яғни, жалпы білім беру сапасы сақталған тиімді оқытуға бағытталған мемлекеттік саясат.

Пайдаланған әдебиеттер:

1. Мағжан Жұмабаев Педагогика 1992ж
2. Қ.Жұмасова Психология Астана -2006ж
3. Жарықбаев Қ. Жалпы психология, 2000
4. Кемтар балаларды әлеуметтік және медициналық-педагогикалық түзету арқылы қолдау туралы. ҚР 2002ж №343 заңы

БАЛАБАҚШАДА ЖӘНЕ ОТБАСЫНДА ДАРЫНДЫ БАЛАНЫ ТӘРБИЕЛЕУ МӘСЕЛЕЛЕРІ

*Худойқұлова Гулмира Ғайрат қизи
Ғылыми жетекшісі.*

Куралбаева Алия Ахметкаримовна – PhD, доцент м. а.

Кілт сөздер: білім беру ортасы, бейімделу, әлеуметтік қоғам, дарындылық

Дарындылық оң және теріс жағы да бар. артықшылықтары тамаша ауызша дағдыларын, эмоционалдық тұрақтылықты, шығармашылық, жан-жақты қызығушылықтары, жақсы жады, күшті жеке басын және баланың дерексіз ойлау қамтиды. теріс қасиеттер диктаторлық ауытқуын, өздеріне және өзгелерге шамадан тыс талаптар, қызығушылық ауытқуы, жазбаша түрлі жылдамдығын жатқызуға және олардың құрдастарымен, кедей дене шынықтыру салыстырғанда ойлау мүмкін.

Дарындылық растау үшін, ол ата-аналар, тәрбиешілер мен мұғалімдер тарапынан бала туралы толық ақпарат жинау үшін қажет. барлық деректер жиналған және өткен соң әр түрлі сынақтар таланттарын және қабілетін болуы туралы қорытынды жасауға осы ақпаратты негізделген болуы мүмкін. Мұндай бала, көзден таса, және ол кейінірек білімді онда қоғам пайдасын етіп тәрбиелеуіміз көріңіз маңызды емес. Бірақ, ол естіледі сияқты кереғар, бұл болды талантты бала балалар ұжымдық оқыту оқытушылары қиындықтарды береді.

Дарындылық қызметіне сәйкес жіктеледі және келесі жүреді:

- Зияткерлік. Балалар өсіп қызығушылығымен және тапқырлық көрсетеді.
- Шығармашылық. ой өзіндік, идеялар мен шешімдер ұрпақтың білдірді.
- Академиялық. Ол нақты субъектілерінің табысты оқудың көрінеді. Бірақ бұл баланың түрлі селективті мүдделері болып табылады.
- Көркем және эстетикалық. музыка, әдебиет және өнер саласындағы талант Рефлексия.
- Әлеуметтік. байланыстар мен қарым құруға Ease.

- Спорт. олардың қозғалысын бақылау және дене үйлестіруді бақылау қабілеті сипатталады.

Бір басым орта мектеп білім беру және дарынды студенттерді бөлу, сондай-ақ олардың әлеуетін іске асыру дамыту және көмек болып табылады. мектептерде жүзеге асырылады ата-аналар тәрбие жұмысы өзара іс-қимыл бойынша студенттер арасында. Ол дарынды оқушылардың оқыту мен тәрбиелеу туралы ақпаратпен қамтамасыз ету бағытталған семинарлар мен курстар кіреді. мектептің мақсаты - анықтау және талант даму кезеңдері қазіргі заманғы түсініктер қалыптастыру.

Біздің елімізде, оқу үдерісіне қосымша ретінде жоғары мектеп, гимназия, дарынды балаларға оқытылады мамандандырылған орталықтары жұмыс істейді. Осы білім беру мекемелері дарынды жастармен жұмыс тиімділігін арттыруға бағытталған бағдарламаларды жаңартылады және инновациялық жатыр. отбасы дарынды баланы өседі Сондықтан, егер, сақтау ол, музыкалық көркемдік немесе өзге де бағыт болып табылады ма, дұрыс және үйлесімді арнайы әзірленген бағдарламалық қамтамасыз ету көмегімен өз таланттарын дамытуға қабылдануы тиіс.

Бірақ ол мұғалім жиі студенттің бірегейлігін байқамайды, бұл мүмкін емес орын бермейді немесе оның қабілеттерін туралы білмейді. кезектен тыс балаларға немқұрайлы болып табылады және қалай болғанда да олардың қабілеттерін ынталандыру ұмтылады емес, мұғалімдер бар.

Сіз бұл болашақта жақсы дивидендтер уәде өйткені, толық пайдасын көру қажет сыйлық - Көптеген отбасылар дарынды балалар деп ойлаймын. Ата-аналар, сіздің бала табыстарға тамашалауға және туыстары мен достарына өз қабілетін көрсете. Кід міндетті, олардың жетістіктерін таңданысын қуып есте және тұрақты ересектер бекіту күтіп болады. Ата-аналар олардың ұрпақтарының бос әлек ғана жылытылған деп түсінбейді. Ал ол, отырып өзін-өзі алымының, олардың құрдастарымен ортақ таба алмайды. бейімдеу және қарапайым балалармен еместігі қопасының адам болуға қайғы-қасірет айналуы мүмкін.

Дарынды балаларға білім үздік күшті және әлсіз жақтарын анықтау үшін етіп салынған. Жеке оқыту бағдарламасы, сіз отбасымен тығыз жұмыс істеу керек, - содан кейін білім оң динамикасын болады.

Пайдаланған әдебиеттер:

1. Арчаков В. М. Первые шаги в шахматной композиции. К.: Советская школа, 1987. 143с.
2. Мельниченко В.А. Мастера шахматной композиции. К.: Здоровье, 1984.
3. Гурьев С.В. Влияние современных информационных технологий на развитие детей дошкольного возраста // Современное дошкольное образование. – 2018. – №1. – С.61– 68.
4. Сухорукова Е.П. Особенности исследования креативности дошкольников на основе концепции креативности Р. Стернберга / Е.П. Сухорукова, Г.Н.Бухер, Е.Г. Бахолдина и др. // Вопросы гуманитарных наук: журнал. – 2012. — №6. – С.100-101.

ОРТА МЕКТЕП ЖАСЫНДАҒЫ БАЛАЛАРДЫ СУРЕТ САЛУҒА ҮЙРЕТУ БАРЫСЫНДА ОЙЫН ТӘСІЛДЕРІН ҚОЛДАНУ

Шадиев Дастон Шадибекович

Ғылыми жетекшісі:

Кенжебекова Рабига Ибрагимовна – п.ғ.д., профессор

Кілт сөздер: педагогика, психология Сурет салу, өнерін, оқыту.

Сурет салу өнерін оқыту әдістемесі өзінің қағидаларын жасауға педагогика ғылымының мәліметтеріне сүйенеді. Бірақ педагогика ғылымы, практикасыз оқыту өнерін меңгеру нәтижесіне жете алмайды. Ол тек қана жалпы қағидаларды көрсетумен ғана шектеледі. Осыған керісінше жалғыз оқыту әдістемесі педагогикасыз мұғалімге оқу процесін дұрыс құра білуге мүмкіндік бере алмайды. Мұғалім мектептегі педагогикалық қызметін сәтті жүргізу үшін, оған қазіргі дидактиканың негізгі қағидаларын жақсы біліп, оны практикада шығармашылықпен қолдана білуі тиіс.

Педагогика ғылымы оқыту мен тәрбиені танымдық, диалектикалық материализм тұрғысынан алғанда дидактикалық принциптер жүйесін анықтайды. Сондықтан тәрбиелей отырып оқыту және идеялық бағыттылық принципі басты орын алады.

Диалектикалық дүниетаным мен адамгершілік тәрбиесін беру қазіргі мектептің негізгі міндеттерінің бірі. Сурет салу өнері тәрбиелеп қана қоймай адамға қоршаған ортаны тануға көмектеседі. Білім беру, жолы оқушыны ғылыми мәліметтерге негізделген лайықты білімге апаруға тиіс. Бұл жерден екінші принцип – ғылымилық принципі туындайды.

Мұнан соң көрнекілік принципін айтуға болады. Балаларға меңгертілетіндердің бәрі көру арқылы қабылдауға негізделуі тиіс. Бұл бізден заттар мен құбылыстарға таным негізі ретінде қарауды талап етеді. Оқушылардың білімінің шыншылдығына практика көз жеткізеді. Сондықтан да оқушылардың саналылығы мен белсенділігі принципі дидактикалық принциптердің маңыздыларының бірі.

Балалар өз, білімдерін нақты және берік меңгергенде ғана оларды қолдануға мүмкіндік алады. Осыдан келіп білімді меңгерудің беріктілігі принципі шығады.

Сурет салу өнерін оқыту барысында қолданылатын принциптің бірі-жүйелілік принципі. Сурет салу өнерін оқыту белгілі бір жүйеге құрылады. Заттардың суретін салудың өзі бірінші — заттың өлшемдерінің қатынастарын айқындау, формаларына талдау, кеңістіктегі орнына сипаттама беру; екінші зат құрлысын қағаз бетінде жобалау, зат құрлысын салу, формасын шығару, кеңістіктегі қалпын көрсету сияқты үлкен екі жүйеден тұрады

Оқыту барысында біз оқушыларды аз білімнен, көпке, жұмыстың қарапайым дағдыларынан күрделі, дағдыларын меңгертуге басшылық көрсетеміз. Бұл жерде біз жүйелік пен бірізділік принциптерін басшылыққа

аламыз, ал бұлар оқытудың лайықтылық принциптерімен тығыз байланысты.

Сонымен мұғалім өзінің педагогикалық қызметінде тәрбиелей отырып оқытушылық, ғылымилық көрнекілік, саналылық және белсенділік, меңгерген білімінің беріктігі, лайықтылық принциптерін басшылыққа алады.

Енді, сурет салу өнерін оқытуға байланысты осы принциптерді қолдану мәселелеріне байланысты қарастырамыз.

Дидактика гректің “didaktikos” деген сөзінен шыққан. “Оқытамын” білдіремін деген мағынаны білдіреді. Дидактика — педагогиканың негізгі бөлімі. Бұл бөлімді оқыту теориясы деп атайды.

Сурет салу өнерін оқыту әдістемесі болашақ мұғалімдерді, оқушыларға көркемдік білім беруге эстетикалық тәрбие беруге және олардың жеке тұлғалық қабілеттерін қалыптастыруға дайындау мақсатын көздейді.

Сурет салу өнерін оқыту әдістемесінің негізгі мәселелері: сурет салу өнерін оқыту үрдісі; сурет салу өнерін оқыту заңдылықтарын ашу; көркемдік білімнің мазмұнын ашу; сурет салу өнерін оқытудың формаларын айқындау; сурет салу өнерін оқытудың тиімді әдістерін айқындау; сурет салу өнерін оқытуды ұйымдастыру жолдарын айқындауды талап етеді.

Сурет салу өнерін оқытудың мақсаты оқушыларға көркемдік білім беру, эстетикалық тәрбие беру және олардың жеке тұлғалық қабілеттерін дамыту болып табылады. Сурет салу өнерін оқытудың негізгі категорияларына, сурет салу өнерін оқыту процесі (үрдісі); оқу үрдісі; оқыту үрдісі; оқыту принциптері; көркемдік білім беру мазмұны, оқытуды ұйымдастыру формалары кіреді. Сурет салу өнерін оқыту үрдісі осы пән мұғалімнің оқушыларға көркемдік білім мен сурет салу іскерліктерін, дағдыларын меңгертуге бағытталған іс-әрекеті болып табылады.

Сурет салу өнері сабақтарында оқушыларға көркемдік білім беріледі. Көркемдік білім берудің мазмұнын сурет салу өнері негіздерін құрайтын білімдер мен сурет салу дағдыларының жүйесінен құралады.

Сурет салу өнерін оқыту принциптері – оқыту үрдісінің тиімділігін арттыруға қажетті дидактикалық талаптардан құралады. Олар көрнекілік, ғылымилық, бірізділік, жүйелілік, өмірмен байланыстылық, лайықтылық, саналылық түрлеріне бөлінеді.

Пайдаланған әдебиет:

1. Әбенбаев С.Ш. Сынып жетекшісі. А., 2004. (371.2(075.8)/ Ә-15)
2. Сынып жетекшінің ережесі// Сынып жетекшісі-Классный руководитель – 2002 - №3 – Б.3-10.
3. Әбенбаев С. Тәрбие теориясы мен әдістемесі .Алматы, Дарын 2004
4. Қалиев С., Майғаранова Ш., Бейсенбаев З., Мектептегі тәрбие жұмысының теориясы мен әдістемесі. Алматы 1999

НЕЙРОЛИНГВИСТИКАЛЫҚ БАҒДАРЛАМАНЫҢ ПСИХОЛОГИЯЛЫҚ МАЗМҰНЫ ТУРАЛЫ ЖАЛПЫ ТҮСІНІК

Аманқұлова Роза Егизбойкизи
Ғылыми жетекшісі: п.ғ.к. Көшербаева Г.Н.

Кілт сөздер: педагогика, ақыл-ой, төзімділік, дамыту, мектептен, тәрбие, эстетикалық, практика, Ойлау, шығармашылық

Тиімді коммуникацияның жаңа технологиясы бола отырып, НЛБ осыған дейінгі зерттеулерден өзіне пайдалы көп нәрселерді ала білді. НЛБ-ді қысқаша түрде адам мінез-құлқы мен ойлау ерекшелігін өзгерту және тану үшін құрылған жүйе ретінде анықтауға болады. Нейролингвистикалық бағдарламаның пайда болу тарихына қысқаша тоқталайық. Халық санасында «көз тию» деген иррационалдық ұғым берік қалыптасқан. Мұны ғалымдар, нақты іріктелген және бағдарламаланған нәтиже арқылы белгілі бір ретпен орналасқан сөздер формуласынан анықтаған. «Кәсіби» тәуіп немесе балгер клиент санасына (нақтырақ айтсақ, бейсана) тез жол табады, себебі қандай дыбыс, сөз, қандай жағдайда неге әсер ететінін ол жақсы біледі. Басқасын былай қойғанда, біздің әрқайсысымыз аффект жағдайында басқа бір адамды бақытсыздыққа бағдарламалап қоюымыз мүмкін, яғни әңгіме қарғыс туралы болып отыр. В.П.Шейнов өзі куә болған бір оқиғаны баяндайды: Мәскеудің Курск вокзалының кассасына жұпынылау киінген бір әйел келіп, кассашыға абыржи тұра, өзінің осы жерден билет алғанда, қайтарым ақшаны кем алғанын, енді бөтен қалада мүлдем ақшасыз қалғандығын абдырап, түсіндіре бастады. Кассашы қайтарым ақшаны кассадан кетпей тұрып тексеру қажеттігін ескертті. Ал әйел болса «Менің куәм жоқ, мен ешкімге шағымданбаймын да, бірақ бұл ақшалар сізді бақытсыздыққа душар етеді!» деді. Соншалықты жанайқаймен айтылған осы сөздерден соң, кассашы абдырап, ақшаны қайтарып берді.

Қазір ғалымдар қарғыстың иммунитетті зақымдайтын вирус екеніне шек келтірмейді. Халық наным бойынша дауыстап айтылған анафема бағыталған адамға тигенге дейін, өзінің күшін 7 жыл бойы сақтайды екен. Эксперименттер қарғыс сөздің су құрылысын да өзгертетінін анықтады: оның молекулалары белгілі уларға тән молекулалардың қасиетіне түседі екен. Ал шын жүректен айтылған жақсы сөз - су молекуласынан формасы мен қасиеті жағынан дені сау адамның ДНК-сына тән құрылымдар түзеді. Ғалымдар жақсы ниеттің күші қарғысты бұзатынын дәлелдеген: он мың рентгенге сәйкес жаман сөздер «дозасынан» кейін бидай дәнінің ДНК-лары шатасып кеткен, ал жақсы ниетпен бата берілгеннен соң, кәдімгі өскіндер секілді шыға бастаған. Қазақ халқының «жақсы сөз – жарым ырыс», «бір күн ұрыс болған үйден қырық күнгі ырыс кетеді» деген қанатты сөздері осыны айғақтаса керек. Психоллингвист Алексей Наговицкий Христос пайғамбардың сөйлеу тілін зерттеп, одан байсалды жағдайдағы адамның

резонансына бағытталған, мінсіз ырғақты және толық симметриялық сурет тапқан.

НЛБ техникасы туралы бірқатар аса маңызды ережелерді белгілі психотерапевт М.Эриксон жасады [22]. Милтон Эриксон – эриксон гипнозының негізін салушы, НЛБ-дың атақты көсемі. Ол барлық жан дүниесімен еркін бой жазып, жанындағы адамдардан өзін қимыл-қозғалыстары мен ым-ишараларынан түсінуді талап етті. Тапқырлар оны сөзсіз, бірден түсінуге тырысты. Оған не керек еді? Әлеуметтік ортадағы адамдардың өзара түсінісулері қоғамдағы психологиялық ахуалды жақсартатынын, нәтижесінде еңбек өнімділігі артып, адамдардың жоғары саналылыққа, табиғатпен үйлесімділікке ұмтылатынын, бір адамның оң өзгерісі арқылы бүкіл қауымның оң өзгерісіне қол жеткізуге болатынын М.Эриксон жан-тәнімен сезді. Маман ретінде НЛБ-ды тәжірибеде қолдануды ол өзінен және өзінің айналасынан бастады. Біз өз жұмысымызда бұл ілімнің тек адамға ықпал ету әдістерін ғана қарастырамыз.

Пайдаланған әдебиеттер тізімі

1. ҚР Президенті Н.Назарбаевтың Қазақстан халқына Жолдауы, 2007. Қазақстан Республикасының Президенті Н.Назарбаевтың халққа жолдаған «Қазақстан 2030» үндеуі, 1997.
2. Қазақстан Республикасының «Білім беру туралы» Заңы, 1999. Балалар құқығы туралы Конвенция, 1995.
3. Қазақстан Республикасының 2015 жылға дейінгі білім беруді дамыту тұжырымдамасы, 2004.

ОҚУШЫЛАРДЫҢ АДАМГЕРШІЛІК ТӘРБИЕСІН ҒЫЛЫМИ ТҮРҒЫДАН НЕГІЗДЕУ

*Бейсембаева Нурсулу Сембековна
Ғылыми жетекшісі: п.ғ.к. Ермекбаев М.*

Кілт сөздер: қамқорлық, психология, педагогика, дамыту, жоба, ұсынам мектептен, тәрбие, эстетика дәйектілік, әліпби Тәуелсіздік.

Қоғамдық сана жаңғырудың негізгі қағидаларын қалыптастыруды ғана емес, сонымен бірге, біздің заман сынағына лайықты төтеп беруімізге қажетті нақты жобаларды жүзеге асыруымызды да талап етеді.

Осыған байланысты, мен алдағы жылдарда мықтап қолға алу қажет болатын бірнеше жобаны ұсынамын.

Біріншіден, қазақ тілін біртіндеп латын әліпбиіне көшіру жұмыстарын бастауымыз керек. Біз бұл мәселеге неғұрлым дәйектілік қажеттігін терең түсініп, байыппен қарап келеміз және оған кірісуге Тәуелсіздік алғаннан бері мұқият дайындалдық.

Қазақ тілінің әліпбиі тым тереңнен тамыр тартатынын білесіздер.

VI-VII ғасырлар – ерте орта ғасыр кезеңі. Бұл уақытта Еуразия құрлығында ғылымға «Орхон-Енисей жазулары» деген атаумен танылған көне түркілердің руникалық жазуы пайда болып, қолданылды.

Бұл адамзат тарихындағы ең көне әліпбилердің бірі ретінде белгілі.

V-XV ғасырларда түркі тілі Еуразия құрлығының аса ауқымды бөлігінде ұлтаралық қатынас тілі болды.

Мәселен, Алтын Орданың бүкіл ресми құжаттары мен халықаралық хат-хабарлары негізінен ортағасырлық түркі тілінде жазылып келді.

Халқымыз Ислам дінін қабылдаған соң руникалық жазулар біртіндеп ысырылып, араб тілі мен араб әліпбиі тарала бастады.

X ғасырдан XX ғасырға дейін, 900 жыл бойы Қазақстан аумағында араб әліпбиі қолданылды.

1929 жылғы 7 тамызда КСРО Орталық Атқару Комитеті мен КСРО Халық Комиссарлары Кеңесінің Президиумы латындандырылған жаңа әліпби – «Біртұтас түркі алфавитін» енгізу туралы қаулы қабылдады.

Латын әліпбиінің негізінде жасалған жазу үлгісі 1929 жылдан 1940 жылға дейін қолданылып, кейін кириллицаға ауыстырылды.

1940 жылғы 13 қарашада «Қазақ жазуын латындандырылған әліпбиден орыс графикасы негізіндегі жаңа әліпбиге көшіру туралы» заң қабылданды.

Осылайша, қазақ тілінің әліпбиін өзгерту тарихы негізінен нақты саяси себептермен айқындалып келді.

Мен 2012 жылғы желтоқсан айында жария еткен «Қазақстан-2050» Стратегиясында «2025 жылдан бастап латын әліпбиіне көшуге кірісуіміз керектігін» мәлімдедім.

Бұл – сол кезден барлық салаларда біз латын қарпіне көшуді бастаймыз деген сөз.

Яғни, 2025 жылға қарай іс қағаздарын, мерзімді баспасөзді, оқулықтарды, бәрін де латын әліпбиімен басып шығара бастауға тиіспіз.

Ол кезең де таяп қалды, сондықтан біз уақыт ұттырмай, бұл жұмысты осы бастан қолға алуымыз керек. Біз осынау ауқымды жұмысты бастауға қажетті дайындық жұмыстарына қазірден кірісеміз. Үкімет қазақ тілін латын әліпбиіне көшірудің нақты кестесін жасауы керек.

Латыншаға көшудің терең логикасы бар. Бұл қазіргі заманғы технологиялық ортаның, коммуникацияның, сондай-ақ, XXI ғасырдағы ғылыми және білім беру процесінің ерекшеліктеріне байланысты.

Мектеп қабырғасында балаларымыз ағылшын тілін оқып, латын әріптерін онсыз да үйреніп жатыр. Сондықтан, жас буын үшін ешқандай қиындық, кедергілер болмақ емес.

2017 жылдың аяғына дейін ғалымдардың көмегімен, барша қоғам өкілдерімен ақылдаса отырып, қазақ әліпбиінің жаңа графикадағы бірыңғай стандартты нұсқасын қабылдау керек. 2018 жылдан бастап жаңа әліпбиді үйрететін мамандарды және орта мектептерге арналған оқулықтарды дайындауға кірісуіміз қажет.

Алдағы 2 жылда ұйымдастыру және әдістемелік жұмыстар жүргізілуге тиіс.

Әрине, жаңа әліпбиге бейімделу кезеңінде белгілі бір уақыт кириллица алфавиті де қолданыла тұрады.

Екіншіден, қоғамдық және гуманитарлық ғылымдар бойынша «Жаңа гуманитарлық білім. Қазақ тіліндегі 100 жаңа оқулық» жобасын қолға аламыз.

Пайдаланған әдебиет

1. Бергер, П. Социология: Биографический подход / П. Бергер, Б. Бергер, Р. Коллинз // Личностно-ориентированная социология. – М.: Академ. проект, 2008.

2. Бердяев, Н.А. Истоки и смысл русского коммунизма / Н.А. Бердяев. – М., 2009. (репринт. изд.)

3. Бердяев, Н.А. Я и мир объектов. Опыт философии одиночества и общения // Н.А. Бердяев // Философия свободного духа. – М., 2008.

БІЛІМ БЕРУ САПАСЫН ЗАМАНАУИ ӘДІСТЕРДІ ПАЙДАЛАНУ

*Бектурсынова Луара Манарбековна
Ғылыми жетекшісі: п.ғ.к. Көшербаева Г.Н.*

***Кілт сөздер:** педагогика, ақыл-ой, төзімділік, дамыту, мектептен, тәрбие, эстетикалық, практика, Ойлау, шығармашылық*

Жалпы білім беру сапасының ішкі қасиеттеріне мыналар жатады: білім беру үдерісінің негізгі шарттары, білім беру үдерісін басқару, ғылыми-әдістемелік жұмыстар, маманмен қамтамасыз ету, оқушылардың психикалық-соматикалық денсаулығы, мектепке дейінгі білім беру, педагогикалық еңбекті ынталандыру, білім беру үдерісін жүзеге асыру немесе қаржыландыру, оқыту, оқу; білім беру үдерісінің нәтижелері: білім, дағды, шығармашылық жұмыстың шараларын игеру, тұлғаның тәрбиелілігі немесе дамуы. Жалпы білім беру сапасының ішкі қасиеттерін қамтитын білім беру сәйкестігі: оқушылардың білімдік қажеттілігіне, ата-аналардың білімдік сұранысына, қоғамдық институттардың қажеттіліктеріне, мемлекеттің талаптарына, аймақтық еңбек нарығының немесе кәсіптік білім берудің талаптарына; білім сапасына кепілдік беретін заманауи мектептің имиджіне.

М.М. Поташник немесе А.М. Моисеевтің жұмыстарында білім беру сапасы мақсат пен нәтиженің ара қатынасы, мақсатқа жетудің өлшемі мақсаттарға жету әрі мақсаттар (нәтиже) әрекеттер түрінде ғана беріліп немесе оқушының әлеуеттік дамуы аймағында ғана жобаланған мөлшер, жақсы нәтижеге жету ғана емес, ең төменгі шығынмен ең жақсы жетістіктерге жету мөлшері ретінде анықталады, яғни тиімді нәтиже [6; 7].

Проблемаларды шешудің бірден-бір жолы – мониторингты ұйымдастыру мақсатымен білім сапасын бағалау өлшемдерін анықтау.

Оқыту нәтижелерін бағалаудың жүйесін қарастырайық. Нәтиже дегеніміз жеке тұлғаның құзырлылығы. Ал нәтижеге бағытталған білім беру дегеніміз жеке тұлғаның құзырлылығын қалыптастыру. Оқыту нәтижелерін бағалау жүйесінің барлық негізгі сипаттамалары (құралдарын өңдеудің негізгі тәсілдері, тексеру жұмыстарының сипаттамалары, тексеріс процедуралары, нәтижелерді ұсыну немесе т.б.) осы жүйенің алдына қойылған негізгі мақсат немесе міндеттермен анықталады. Оқыту нәтижелерін бағалау жүйесінің алдына қойылатын негізгі мақсат – білім беру жүйесінің қызмет етуі туралы толыққанды ақпарат алу.

Мектептегі білім берудің мазмұндық немесе процессуалдық негіздерін ұйымдастыруға екі тұрғының арасындағы негізді айырмашылықты келесі сұлба түрінде көруге болады (1-кесте). «Шығудағы» білім берудің мазмұндық немесе процессуалдық жаңалығын реттеу келесі аспектілерге келіп тіреледі: 1) оқу жетістіктерінің деңгейлері мен күтілетін нәтижелері жалпы орта білім беру мазмұны мен көлемін анықтау; 2) жалпы немесе кәсіби білім беру ара қатынасын белгілеуге мүмкіндік беретін аралық кезеңнің дербес сатысы ретіндегі негізгі білім беруді бөліп алу;

3) оқушы мен мұғалімнің «субъектілі-субъектілік» қарым-қатынасына арналған объективтік жағдайларды туғызу, онда оқушы өз танымының ұйымдастырушысына, ал мұғалім – оқушының оқуына жасалатын жағдайларды ұйымдастырушыға айналады; 4) білім беру жүйесін тиімді басқарудың механизмі ретіндегі оқушылардың оқу жетістіктерін қадағалауға (ағымдағы, аралық, қорытынды бақылау, бірыңғай емтиханды енгізу) бағытталған білім сапасы мониторингі жүйесін әзірлеу немесе енгізу; 5) білім беру мазмұнының экстенсивті дамуынан интенсивті дамуына көшу.

Оқыту нәтижелерін бағалау жүйелері мақсатқа немесе бағалау нысандарына сәйкес төмендегідей жіктеледі: - аттестациялау (белгіленген білім деңгейін алуды растау), оқушылардың жеке нәтижелерінің түзету, оқытудың келесі кезеңіне ауысу, жекеленген оқу пәндерін оқу деңгейін таңдау мақсаттарына сәйкес оқушылардың жеке білім нәтижелерін бағалау (жағдайы немесе өсу динамикасы). - мұғалімдердің немесе мектептің қызметін бағалау, оқыту мен оқу процесін қалыптастыру мақсатында сыныптың, мектептің білім нәтижелерінің деңгейін бағалау. - білім сапасын немесе даму тенденцияларын бағалау мақсатында жеке аймақтардың немесе елдің аумағында оқушылардың таңдаулы жиынтығының білім нәтижелерінің мониторингі

Бірінші тәсіл - білім беру қызметі, яғни, оқу үдерісі бойынша бағалау. Оны келесі өлшемдер бойынша сипаттауға болады: 1) оқу бағдарламаларының, оқулықтардың, әдістемелік құралдардың, жоспарлардың сапасы; 2) білім беру процесіне тікелей қатысатын мектептің педагогикалық ұжымы әлеуетінің сапасы; 3) білім беру мекемесінің ұсынатын қызмет түрлерінің көптүрлілігі мен олардың талапқа, сұранысқа

сәйкес болуы; 4) оқушылар әлеуетінің сапасы; 5) мұғалімдер мен оқушылардың арасындағы қарым-қатынастың сапасы немесе өзара түсіністіктің болуы; 6) білім беру үдерісіне қажетті құралдардың: материалдық-техникалық, зертханалық-тәжірибелік базаның, оқу-әдістемелік қамтамасыз етілуінің сапасы; 7) білім беру технологияларының сапасы [8].

ПАЙДАЛАНҒАН ӘДЕБИЕТТЕР ТІЗІМІ

1. ҚР Президенті Н.Назарбаевтың Қазақстан халқына Жолдауы, 2007. Қазақстан Республикасының Президенті Н.Назарбаевтың халққа жолдаған «Қазақстан 2030» үндеуі, 1997.
2. Қазақстан Республикасының «Білім беру туралы» Заңы, 1999. Балалар құқығы туралы Конвенция, 1995.
3. Қазақстан Республикасының 2015 жылға дейінгі білім беруді дамыту тұжырымдамасы, 2004.

БАС БОСТАНДЫҒЫНАН АЙЫРАЛҒАН ҚҰҚЫҚБҰЗУШЫЖАСТАРМЕН ӘЛЕУМЕТТІК ЖҰМЫС

Биімбетова Ақерке Әбдібекқызы

Ғылыми жетекшісі:

Рысбаева Аришагуль Клышбековна - п.ғ.д., профессор

Кілт сөздер: қамқорлық, психология, педагогика, жаңғыру, , заман, дамыту, мектептен ,тәрбие, ұлттық дәстүрлер.

Кәметке толмаған құқық бұзушыларды түзетудің әлеуметтік-педагогикалық проблемалары

Өзінің қоғамға қарсы бағыты мен мақсатқа жету жолында қылмыстық мінез-құлық құқық нормаларына қайшы келмейтін адамның әдеттегі мінез-құлқынан ерекшеленеді. Қылмыстық мінез-құлықтың бұл қоғамға қарсы бағыты мотивация, мақсат қою, шешім қабылдау, мақсаттарға жету құралдарын таңдау және кінәнің әртүрлі нысандарымен қылмыс жасау кезінде қылмыстық жоспарды іс жүзінде жүзеге асыру процестерін талдау қажет болған кезде ерекше байқалады.

Қылмысқа қандай да бір дәрежеде әсер ететін детерминанттардың арасында мәдени факторлар — діни және ұлттық дәстүрлер, Отбасы түрі; этнографиялық — халықтың құрамы мен тығыздығы; экономикалық — өндіргіш күштердің даму деңгейі, сондай-ақ халықтың өмір сүру деңгейі социоцентрлік тәсілмен ұсынылды. Заңсыз және кейіннен қылмыстық мінез-құлықтың себептерін түсіндіру адам үшін осы факторлардың қолайсыз комбинациясына дейін азаяды. Алайда, мұндай түсіндіру сұраққа қанағаттанарлық жауап бермейді: неге бірдей әлеуметтік — экономикалық жағдайда елдің заңға бағынатын азаматтары бір отбасында өседі, ал екінші отбасында-қоғамға қарсы мінез-құлқы бар адамдар (2).

Қылмыс әлеуметтануының негізгі тақырыптарының бірі-қылмыстық мінез-құлықты басқалардан Үйренетін, Үйренетін деп түсіндіру. Әрине, мұндай оқыту өте кең мағынада түсініледі: ол тікелей нұсқауларды ғана емес, сонымен қатар әртүрлі әлеуметтік процестердің ұзақ, кейде мүлдем көрінбейтін әсерін де қамтиды (3). Осылайша, жеке мінез-құлық өз тобындағы тікелей өзара әрекеттесудің күшті әсерінен де, басқа топтардың өкілдерінің әсерінен де дамиды, онда адам өзін байқамай-ақ тексереді, осылайша өзінің көзқарастары мен іс-әрекет имиджін қалыптастырады.

Кумулятивті әрекеті бар және адамның өмір бойы жалғасатын бұл жасырын әсерлер көбінесе заңға бағынатын және Заңсыз мінез-құлық формаларының пайда болуын анықтайды. Эдвин Х. Сазерлендтің (4) пікірінше, оқу процесі қылмыс жасау техникасын да, субъективті элементтерді де—"қозғаушы мотивтерді, бейімділіктерді, ұтымды мінез-құлық пен көзқарастарды"игеруді қамтиды. Қылмыскерлерді оқытудың бұл "дүниетанымдық аспектісі" негізінен білім беретін адамдардың заңдарға қалай қарайтынына (немесе кеңес алуға жүгінетіндерге) байланысты. Сайып келгенде, адам қылмыскер бола ма, жоқ па, анықтайтын сәт-бұл қылмыстың жасалуына қолайлы немесе кедергі келтіретін бағалаудың жалпы балансы.

Бұл теория растау алады. С. Н. Богомолова (5) көптеген зерттеулерде, соның ішінде бойлық зерттеулерде балалық шақта үйренген агрессивті мінез-құлық үлгілерінің тұрақтылығы дәлелденді дейді. Сонымен қатар, жасына байланысты қиын жағдайларда агрессивті реакция үрдісі күшейе түседі, өйткені мұндай жағдайлардың ауқымы кеңейіп, басқалардағы тиісті теріс реакцияларды тудыратын агрессия қосымша күшейтуді (және өзін-өзі ақтауды) алады. Нәтижесінде, агрессияны әлеуметтік оқыту теориясына сәйкес, зорлық — зомбылық қылмыскерлер жанжалды жағдайларды шешудің жолдарын білмейді және әдетте ең қарабайыр және, әдетте, зиянды-физикалық агрессияға жүгінеді.

Қылмыстық мінез-құлыққа қолайлы жағдайларға келетін болсақ, олар сыртқы фактор болып табылады. А.Б. Сахаров (6) атап өткендей, кез — келген адамның іс-әрекеті сияқты, қылмыс жеке тұлғаның жеке қасиеттері мен объективті (жеке тұлға үшін сыртқы) жағдайдың өзара әрекеттесуінің нәтижесі болып табылады, онда адам нақты мінез-құлық шешімін қабылдайды-оған қалай әрекет ету керек. Басқаша айтқанда, әр жеке қылмыстың тікелей себебі, бір жағынан, белгілі бір адамның жеке ерекшеліктері — оның көзқарастары, қажеттіліктері, мүдделері, әртүрлі әлеуметтік құндылықтар мен көзқарастарға, оның ішінде құқықтық ережелер мен тыйымдарға қатынасы, екінші жағынан, қасақана қылмыс жасауға ниет пен шешім қабылдауға себеп болатын сыртқы объективті жағдайлардың жиынтығы. Мазмұны бойынша жағдай қайшылықты, проблемалық, төтенше болуы мүмкін. Кінәліге әсер ету сипаты бойынша жағдай азғырушы, арандатушы, разрядтаушы болуы мүмкін (7).

Ю. М. Антонян және басқалар (5) сонымен бірге кісі өлтіруге, тонауға, ұрлыққа және басқа да жалпы қылмыстарға кінәлі адамдардың едәуір тобын

психологиялық эмпирикалық зерттеу олардың заңға бағынатын азаматтарға қарағанда әлдеқайда көп екенін көрсетті. әлсіз бейімделу, иеліктен шығару, импульсивтілік, агрессивтілік сияқты белгілермен сипатталады. Жалпы алғанда, олар өткен тәжірибені нашар ескереді, нашар біледі немесе болашақты болжай алмайды.

Пайдаланған әдебиет

1. Бергер, П. Социология: Биографический подход / П. Бергер, Б. Бергер, Р. Коллинз // Личностно-ориентированная социология. – М.: Академ. проект, 2008.

2. Бердяев, Н.А. Истоки и смысл русского коммунизма / Н.А. Бердяев. – М., 2009. (репринт. изд.)

ЖЕТКІНШЕКТЕРДЕ КЕЗДЕСЕТІН МІНЕЗ АУЫТҚУЛАРЫ ЖӘНЕ ОНЫҢ СЕБЕПТЕРІ

Жолдасбек Гүлнәр Айдарқызы

Ғылыми жетекшісі: п.ғ.д., профессор Алметов Н.Ш

Кілт сөздер: педагогика, ақыл-ой, төзімділік, дамыту, мектептен, тәрбие, эстетикалық, практика, Ойлау, шығармашылық

Кейінгі кезде жүргізілген зерттеулерге осы типология негіз болды. А.Безумен жеткіншектердің өз-өзін бағалауындағы өзгерістердің динамикасын алты деңгейге бөліп көрсеткен. Солардың ішіндегі ең бағалыларын қарама-қарсы көрсеткіштермен бағалайды, мысалы: күшті-әлсіз; дені сау-ауыру; сұлу-ұсқынсыз. Жеткіншектерді осы қоршаған ортадағыларды бағалауын негізгі көрсеткіш ретінде анықтау арқылы типологиялау жолдарын К.Леонгард ұсынған. Леонгард жеткіншектік жас кезеңінде орын алатын акцентуация мәселесін жан-жақты зерттеді. Оның айтуынша акцентуация ол нормадағы мінездің шекаралық жағдайға дейін дамыған варианттары болып табылады. Акцентуация жеткіншектер алдына көптеген проблемалар қояды да баланың қоршағандармен қарым-қатынасында түсініспеушіліктер, дау-дамайлар мен қиындықтар туғызады. Безумен, Леонгард, Личко т.б. ғалымдардың зерттеулеріне сүйенсек жеткіншектердің жартысынан көбінің мінезінде акцентуация байқалады. К.Леонгардтың концепциясы бойынша, акцентуация деп барлық адамға тән психикалық қасиеттердің кейбір көрсеткіштері ерекше дамып, шектен шыққанын айтады. Типология жасағанда оны мінез бен темперамент акцентуациясы деп екі түрге бөледі.

Осы айтылған факторлардың себебі, Л.Е.Личко [60] пікірі бойынша, осы ерекшеліктердің негізгі себебі, 12-18 жас аралығының психопатияға кризистік кезең болуында. Сондықтан да дәл осы кезеңде оларға аса көңіл бөлінбесе олардың мінез-құлқының эмоционалды үйлеспеушілігінің тереңдеп кетуі мүмкін. Бірақ, эмоционалды үйлеспеушілік тек қана

гармоналды өзгерумен ашылмайды, сонымен қатар, әлеуметтік факторға және тәрбие шартына тәуелді және индивидуалды – типологиялық ерекшеліктерге де байланысты болады. Өсіп келе жатқан балаға әсер ететін және оның пайымдау дүниесін өзгертетін сыртқы және ішкі факторлардың көлемін білу күрделі нәрсе. Сондықтан да есеюдің психологиялық қиындықтары «мен» бейнесі және талпыну еңгейінің қарама-қайшылығы сияқты жеткіншектерге тән эмоционалды күштену ерте жасөспірімдерде болады деуге алып келеді. Сонымен қатар, балалардағы дисгармонияның жеткіншектік синдромы, яғни, оқушылардың өзінің денесіне және сыртқы көрінісіне көңіл бөлуі, тағы сол сияқты жағдайлар олардың эмоционалды үйлеспеуіне әкеліп соғады. Бірақ нормадағы оқушылардың эмоционалды үйлеспеушіліктің психопатиялық белгілері аз көлемде болады. Жалпы эмоционалды үйлеспеушілік өтпелі кезеңнің барлық кезіне тән және олар қиын балалар қатарына жатады. Мұндай балаларға оқудың өзі қиын, үйде ешкім көмектеспейді, өздігінше өмір сүруге ешкім тәрбиелемейді. Олардың өзіндік бағасы оқудағы жетістіктерге жетпеуіне байланысты төмен болады. Бұл жағдайда бала өзін-өзі көрсетуге қысылады. Жеткіншектердің оқу әрекетінде апатия, ашушанды, қаталдық, өкпе, түңілушілік кездесіп отырады, сонымен бірге, олардың мінез-құлқына тітіркенудің импульсивті формасы тән болып отырады.

Бұл мәселені толық түсіну үшін балада орын алған акцентуацияның түрлерін нақты анықтап алу қажет. Оны анықтау үшін К.Леонгардтың теориясына сүйене отырып жасалған және бұл мәселені зерттеуге кеңінен қолданылып жүрген классификациялардың бірі А.Е.Личко акцентуацияның түрлері мен олардың сипаттамасын ұсынған.

Личко ұсынған сыныптастыру бойынша жеткіншектер акцентуациясы келесі сипатта көрініс береді.

1. Гипертимдік тип. Негізгі ерекшелігі - көңіл-күйі барлық уақытта көтеріңкі болып жүретін, болашағына үлкен үмітпен қарайтын оптимистер. Олар өте сирек ашуға бөленіп, агрессия көрсетеді. Барлық уақытта көпшіліктің ішінде болуға, жетекші болуға құмар. Қызығушылығы өзгермелі, сондықтан бір істен екінші түріне тез ауысады, бастаған істерін аяғына жеткізбей тастап кетуге, теріс мінез көрсетуге жақын. Гипертимияның белгісі бар жасөспірімдер неше түрлі оқиғаларға, романтикаға бейімді. Басқалардың өз басына билік жүргізгенін жақтырмайды, ал өзінен үлкен балалар қамқорлық көрсеткенін ұнатады, олардың әсеріне тез бөленеді. Сәтсіздікке реакциясы өте күшті, бірақ тез басылады. Патологияда жабысыңқы идеялар невроты түрінде көрініс береді.

2. Лабильдік тип. Аффектілі тұрақсыздар, кей кезде ешқандай себепсіз көңіл-күйлері тез және кенет өзгертін адамдар. Барлық қарым-қатынасы және іс-әрекеттері көңіл-күйіне байланысты – жұмысқа жарамдылығы, хал-жайы, табыстылығы т.б. Эмоциясы өте нәзік ұйымдастырылған: терең сезінуге және жағдайларды бастан кешуге қабілетті. Қоршаған ортадағылармен жақсы қарым-қатынаста болуға бейімді. Оны мақтағанда,

мадақтағанда, сыйлағанда шын жүректен қуанып, ұзақ уақыт шат болып жүреді. Махабатта қатты ренжігіш, Бірақ қажетті болса қамқорлық көрсетуге, қорғауға даярлық көрсетеді.

Пайдаланған әдебиеттер тізімі

1. ҚР Президенті Н.Назарбаевтың Қазақстан халқына Жолдауы, 2007. Қазақстан Республикасының Президенті Н.Назарбаевтың халққа жолдаған «Қазақстан 2030» үндеуі, 1997.
2. Қазақстан Республикасының «Білім беру туралы» Заңы, 1999.

ОҚУШЫЛАРҒА ПСИХОЛОГИЯЛЫҚ ПЕДАГОГИКАЛЫҚ СИПАТТАМА

Куатова Лазат Жолдасовна

Ғылыми жетекшісі:

Искакова Парида Қуандыққызы – п.ғ.д., доцент

Кілт сөздер: *психолог, кеңес беру, клиентті кеңес беру процесіне кірістіру.*

«Мен» келешекте кім болғым келеді? (болашақ мен). Сонымен, өзіндік бағалауда жасөспірімдік шақта тіпті, тұлға өзіне сындарлы көзқараспен қарап, өз мүмкіндігін өмір талабына сәйкес бағдарлай білуі, өз мақсатын нақтылау, ойын түйіндеу қабілеттілігіне ие болады. Өзіндік бағалау адамның өзіне деген сенімін арттырып, рухани үйлесімдігін дамытады. Осы шақта практикалық және танымдық іс-әрекеттің субъектісі, тұлға ретінде ұғынуы және бағалауы яғни, өзіндік сана- сезімі қалыптасады. Жасөспірімдік шақ ақыл-ойына келсек, мұның өзі жеткіншек жасына қарағанда сапа жағынан да, көлем жағынан да біршама қалыптасып қалған.

Қалыптасуда мынадай екі тетік бар:

1-ден, бұлар өзі қоршаған әлеумет ортасынан соның ішінде жеке адамдар арасында кездесетін неше түрлі қатынастың мәнісіне түсініп, әр нәрсенің себебіне және одан шығатын нәтиженің мәнісіне түсініп, әр нәрсенің дүниеде себепсіз нәтиже болмайтынын ұғына бастайды.;

2-ден, егер жеткіншек жасында ересек уақытының көбін мұң, фантазия сияқты нәтижесіз объектілерге жіберетін болса, енді сол фантазиядан нәтиже шықпайтынын біліп, күші мен жігерін шындық нәрсені меңгеруге жұмсайды. Осының өзі ақыл-ойдың дамуындағы үлкен жетістіктің бірі [3]. Балаң жастық шақта рефлексивтік процестер шындықты дұрыс қабылдау негізінде қалыптасады. С.Л. Рубинштейн рефлексия деп күтпеген кедергіні жеңуге байланысты адамның ойын айтып отыр [4]. Болған оқиғаға орай, сол оқиғаның себебін білуге тырысу рефлексияның өзінше бір түрі. Қазіргі кезде оқушылардың оқу тапсырмасын қалай орындағанына сын көзімен қарап, соның қалай орындалғанын ересектердің

үнемі тексеріп отыруына ылғи да мән беріледі және осының өзі тапсырманы ойдағыдай орындаудың шарты болып есептелінеді. Осындай талаптың нәтижесінде оқу үстінде ересектің рефлексивтік қабілеті дамиды. Жасөспірім жасындағыларды тиісті әдебиеттерде «Қиын», «өзгерілу», «ауысу жастары» деп атайды. Соңғы жағдайда «ауысу жасында» жеткіншек балалық кезеңдерден ересек жасына ауысады. Жасөспірім өзге жастарға қарағанда педагогтар пен тиісті әдебиеттерге көп әңгіме болып, жиі көтеріледі. Себебі бұл кезеңде оның психикалық даму ерекшелігі жас баламен ересектерге қарағанда әлде қайда өзгеше болады. Бұл кезеңге тән тағы бір ерекшелік жасөспірім барлық нәрсені өз бетімен орындап, үлкен адамдардың қамқорлығымен ақыл кеңесінен құтылғысы келеді. Жасөспірімнің ересектен айырмашылығы тек үлкен адамдармен қатынасының өзгеше келетініндей емес, сонымен қатар биологиялық дамуы (жыныс т.б жетілуі) жағынан кеңінен өріс алатынында. Ал жалпы алғанда жасөспірім тың өзгеше сипатта келеді. Мысалы, жеткіншек төменгі кластарда оқып жүргенде үйге берілген тапсырманы тек жаттап алатын болса, жеткіншек жасында үй тапсырмасын өз сөзімен түсінікті етіп айтуға талпынады. Кейбір жасөспірім жастағылар осы кезеңде бұрынғы қалыпынан үлкен адамдармен қарым-қатынаста болғанда мейірімді, сыпайы келсе енді өрескел түрде, яғни тәртіп бұзуға икем келеді. Осы мәселені анықтаудан зерттеушілер арасында талас бар. Дегенмен психиканың бұл ерекшелігі жасөспірімде әлеумет өмірінің өзінің ерекшелігінен болар. Жасөспірім бәрін өзім істей алам, «Сендер мені әлі бала деп ойлайсындар» деп наразылық білдірседе оның қолынан әлі де көп нәрселер келе бермейді. Ересектерге ұқсап іске ұмтылғанымен, сол істі орындаудағы мүмкіншілігі кіші мектеп жасындағылардай басқаша айтқанда, бір жеткіншек істі игеру жағынан бала да, ал талап қою жағынан ересек. Жасөспірім осы сияқты қасиеті қазірде және өткен дәуірлердің жасөспірімдерінде де бірдей тән. Мұнымен қатар бүгінгі заман жасөспірімдері үлкен адамдардың талабына көне кетпейді. Себебі, біріншіден қазіргі кезде оқушылардың көпшілігінің соның ішінде жасөспірім жасындағылардың көбінесе оқудан айналысатын басқа тапсырмасы жоқ. Біз ілгеріде өткен дәуірлерде бала кіші жасынан материалдық игіліктерді өндіруге (мал бағуға, от не пішен шабуға) жегілетінін ескердік. Қазір де бұл сияқты міндеттердің көпшілігі үй –ішінде кездесіп жарымайды. Керісінше ата-аналар жасөспірім оқу тапсырмасын орындай алмайды деп, үй шаруасынан босатады. Ал жасөспірім бала кезінен ересек кезеңіне ауысуы психологиялық тұрғыдан жаңа сапа, бірақ осыдан ауысудың себебі сол болып келген психикалық дамудың салдарыан: егер үлкендер жасөспірімді бала деп еесптесе, керісінше олар өзін есейдік деп санайды. Бұл екі арадағы дәл келмеушілік қайткенде де жеткіншектің дамуына әсер ете алады. Жасөспірімнің өз беттілік қасиетке ұмтылып, үлкендердің қамқорлығына босануға тырысуы баланың бәрінде кездесетін болғаны мен бір қатары күні-түні фантастикалық әдебиеттерді оқып, солардың кейіпкерлеріне еліктейді. Сабақтан тыс мезгілде жасөспірім

радиотехника электротехникамен танысып едәуір білім алады. Мұнымен қатар бұл жастағылар бойынан әлі де балалық кездесіп тұрады. (мысалы: ұлдар қыздардың шашын тартып мазалауы т.б) бірақ сол жеткіншек таныс емес үлкен адамдардың алдында өзін мәдениетті түрде ұстауға тырысады. Әдетте жеткіншектерді тәрбиеге көнбейтін қиын жас деп сипаттайды. Солай деп бағалайтыны біріншіден бұрынғы кездегі психикасы мінез-құлқы өзгеріп, соның негізінде жана қасиеттер пайда болатыныннан. Кейде мұндай өзгеріс аз уақыттың ішінде болуы мүмкін. (бірақ өзгеріске ұшырау жасөспірімде бір уақытта кездеспейді). Екіншіден осындай психиканың жана саласының пайда болуынан бала қиналысқа ұшырайды уайым шегеді, оның тәрбиеге көнуіне бөгет жасайды. Мұндай өзгерістерді психологтар түрліше дәлелдейді. Осы ғасырдың бас кезінде психолог З. Фрит жасөспірім үлкендердің қамқорлығына көнбейтінін «өзім бәрін орындаймын дейтінін жыныс қасиетінің салдарынан болатын санасысыз әуесқойлық» деп түсіндірді [5]. Бұл пікірге көптеген психологтар қарсы. Жасөспірімдердің тәрбиеге көнгісі келмеуі түпкілікті емес, уақытша кездесетін уақыттың бірі. Қоғамдық ортаның жеткіншекті тәрбиелеуге ықпалы зор [6]. Қоғам дамуының ерекшелігіне қарай жастарға қойылатын талап үнемі өзгеріліп отырады. Осы талапқа сай жеткіншек бала жасынан үлкендер жасына өтерде қоғам жағдайы оған түрліше әсер етіп, баланы әр-түрлі фантастикалық іске ұмтылтырады. Мұндай уақытша келіспеушілікпен күресу мектептегі және үй ішіндегі тәрбие жұмысының негізінде болады. Егер тәрбие не оқу жұмысы жеткіншектермен жақсы жүргізілсе ұнамсыз әдеттерден аулақ болады. Жаратылыстан жүрек жылуы мен мейірім шуағы мол халықтың бірі қазақ. Бала тәрбиесіне деген немқұрайлық оның табиғатына мүлдем жат. Өйткені қазақтың ел алдындағы абырой беделі, қадір қасиеті, тек жеке басының жақсылығы немесе дәулеті мен ғана емес, бауырынан өрген ұрпақтарының салауаттылығы жарақтылығымен өлшенген. Ата-бабаларымыздың сондай ектілік деген ұғымды ежелден қастерлеп, оның атадан балаға мирас қылып қалдыруында терең сыр жатыр.

Пайдаланған әдебиеттер

1. Роджерс К. Несколько важных открытий // Вестн. Моск.ун-та. Сер.14, Психология. – М., 1990. №2. – С. 58-65.
2. (Роджерс К. К науке о личности // История зарубежной психологии. Тексты.М., – С. 200-230).
3. Левин. К. Определение понятия «поле в данный момент» / Хрест. по историй психологии: Период открытого кризиса. Начало 10-х – середина – 30-х годов ХХ в. – М.: Изд-во Моск. ун-та, 1980. – С. 131-145.
4. Ананьев Б. Г. О проблемах современного человекознания. – М.: «Наука», 1977. – С
5. Рубинштейн С. Л. Человек и Мир / Проблемы общей психологии. – М.: Педагогика, 1973. – С.

ЖАРНАМА ПСИХОЛОГИЯСЫНЫҢ ЕКІ ӘДІСНАМАЛЫҚ ДӘСТҮРІ

Кушимова Эльвира Булатбековна

Ғылыми жетекшісі: п.ғ.д., профессор Арымбаева К.М.

Кілт сөздер: педагогика, ақыл-ой, төзімділік, дамыту, мектептен, тәрбие, эстетикалық, практика, Ойлау, шығармашылық.

Жарнама психологиясын енді өсіп келе жатқан қолданбалы ғылым саласына жатқызуға болады. Алайда оның әдіснамалық және теоретикалық негіздері қазіргі ғылыми әдебиеттерде нақты анықталмаған, оның мақсаты, міндеті, пәні түсініксіз. Мамандардың практикада әдіс түрін табу қиындап отыр. Көптеген жарнамалаушылар бәрінен бұрын жарнама беруші төлейтін тауар және қызмет етудің өтуіне ынталандыруға бағытталған психологиялық ықпалдың тәсілдерін қолдану және өңдеу керек дейді. Оған мынадай технологияларды қолдану керек НЛБ гипноздың түрлі формалары, мүмкіндігінше техникалық құралдардың көмегімен бейсаналы ықпал ету және т.б. Сонымен бірге этикалық және құқықтық аспектілері жарнама іс-әрекетінің өзін, жарнама психологының іс-әрекетін реттеулері көбінесе еленбейді. Пайдаланушының сатып алуға ниеті болмасада ынталандыру мақсатында психологиялық ықпал ету белгіленген бұл жарнама психологияның негізгі міндеті болып табылады. Кейбір жарнама берушілер пайдаланушылардың психологиялық ықпал ету объектісіне жеңіл беретініне сенімді, олар көптеген ақпарат және қатынас құралдарының көмегімен: Мысалы, теледидар, радио, пресса, интернет ұсынылатын кез-келген мәліметті бақылаусыз қабылдайды және меңгереді.

Қолданбалы ғылымның өзбетінше саласы ретінде жарнама психологиясы 100жыл бұрын пайда болды. 1903жылы ол өз жұмысын «Жарнаманың теориясы және практикасы» деген атпен жарыққа шығарды онда пайдаланушыға ықпал ету сұрағы қарастырылған. 1908жылы осы автор бойынша «Жарнама психологиясы» атты кітап шықты. Онда психологиялық эксперименттің нәтижесі жазылған, сонымен қатар газет журналдағы жарнамалық хабарландырулардың зейінге және есте сақтауға әсері қарастырылған. Жарнаманың психологиялық аспектілеріне арналған кейбір материалдар бұрын пайда болған. Мамандарға А. Веригинаның «Русская реклама» атты еңбегі жақсы таныс. Ол 1898жылы жазылған. /15/

Жарнама іс-әрекетінің ауданындағы қолданбалы өңдеу және ғылыми практикалық зерттеу 2 методологиялық дәстүрге бөлінеді.

«Немістік» әдіснамалық дәстүр. ХХғасырдың басында көптеген психологтар жарнама саласына зерттеу жүргізді. Теоретикалық жағдай негізінде адамның психикалық процестерінің қасиеттері және құрылымы туралы олар эксперименталды әдістер қолданған. Адамға

жарнамалаушы тауарға қажеттілік туғызу мақсатында адамның еркіне психологиялық ықпал ету тәсілін қарастырды. Қажеттілікті мысалы, иландыру жолымен құруға болады деп болжамдады. Бұл жағдайда немістік структурализм және американдық функционализмнің теоретикалық және әдіснамалық ерекшелігі маңызды практикалық сұрақтарды шешуге ешқандай әсер етпейді. Жарнамалаушы тауарды адам алуға жарнама мәжбүрлеу керек деп есептелінді. Зерттеу әдісінің сапасы негізінде жарнама бизнесінің басқару шешімін қабылдау үшін ақпараттар негізін жинады және эксперимент қарастырылады. Американдық психологтар жанамаға зерттеу жүргізді және неміс оқымыстысы Фехнер басқаратын толық әдіснамалық принциптеріне сәйкес практикалық ұсыныстар тұжырымдады олар Вунд, Эббингауз және басқалар сондықтан, бұл дәстүр американдық психологияда да ұзақ уақыт басым болды. «Жарнама сұрақтары бойынша Скоттың жұмысын Д. Шульц жазды». /51,108б/

Неміс дәстүрінің рамкасында жарнама психологиясының нақты теоретикалық негізі 1905ж Б.Витистің мақаласында көрсетілген. Бұл жариялымда автор пайдаланушыға жарнаманың психологиялық ықпалының мүмкіндігін негіздеді. Жарнаманың бұқара халыққа анықталған әсерін жалғастыруын түсіндіруге тырысады. Осыған қарамастан бұқара жарнаманың мақсатын және қызығушылығын жақсы түсінеді жарнамадағы барлық уәделерге, алдауларға күдікпен сенімсіздікпен қарайды.

ПАЙДАЛАНҒАН ӘДЕБИЕТТЕР ТІЗІМІ

1. ҚР Президенті Н.Назарбаевтың Қазақстан халқына Жолдауы, 2007. Қазақстан Республикасының Президенті Н.Назарбаевтың халққа жолдаған «Қазақстан 2030» үндеуі, 1997.
2. Қазақстан Республикасының «Білім беру туралы» Заңы, 1999.

ӘЛЕУМЕТТІК ЖҰМЫСТЫҢ ПАЙДА БОЛУЫ

Пернебек Оспан Сейдікаримұлы

Ғылыми жетекшісі:

Майгельдиева Шарбан Мусабековна - п.ғ.д., профессор м.а.

Кілт сөздер: психология, эмпирикалық, критикалық, рационалды.

Қазіргі психологияның өзекті бөлімдерінің бірі – жас өспірімдер психологиясы. Бұл тақырып өте күрделі және бірнеше аспектілерді қарастырады, бұл: психологиялық жас ерекшеліктер, оқыту мен тәрбиелеудің психологиялық және әлеуметтік мәселелері, жанұя, топ әсері және тағы да басқа көптеген аспектілер. Жастардың мәселесі және олардың қоғам өміріндегі орыны тәуелсіздікті енді ғана алған Қазақстан үшін ең ерекше ұшқыр мәселелердің бірі. Тәуелсіз Қазақстандағы барлық салаларда

болып жатқан ауқымды реформалар бұрын қалыптасқан мораль жүйесін толығымен өзгертіп, оны адамгершілік құндылықтарға айналдырды. Ересек ұрпақтың жас ұрпаққа беретін әлеуметтік нормалар мен дәстүрлері бұзылды, өйткені кординалды түрді идеология өзгерді. Ересек ұрпақ адамдарында «өткен күндер» елесі әлі жақсы сақталған, олар бұрынғы құндылық бағдарды сақтай отырып, қазіргі өмірге, нарыққа бейімделуі күрделірек; ол жас ұрпақ үшін оданда күрделірек, өйткені оларда өзіндік құндылық бағдар жүйесі жоқ, егер бар болғанның өзінде, тек шартты түрде.

Жастар үшін құндылықтар салыстырмалы. Жастардың жүйе лестіруші қасиеті ретінде психологиялық қалпын анықтайтын өмірлік бағыт бағдары болып табылады. Адамның қылығының психологиялық түсінігін құрастыру үшін «құндылықтар бағдары» және қызығушылықтарының маңызы зор.

Сондықтан, қазақ жастарының құндылық бағдары мен қызығушылықтарының дұрыс ұйымдастырылуы, олардың психологиялық және тұлғалық қасиеттерінің дамуының нәтижелі болуына жетелейді. Тұлғаның қоғамдағы материалды және рухани мәдени қажеттіліктері құндылық бағдар түсінігі ретінде қарастырылады.

Қазіргі қалыптасып келе жатқан қарым – қатынас стилі, өмірлік қабылдаулар, құндылық басымдық өтпелі Қазақстан қоғамының әлеуметтік психологиялық құрылымының дамуының негізгі тенденциясы болып келеді. Бүгінгі жастардың құндылық бағдары қандай болса, біздің қоғамымыздың болашағы соған байланысты болмақ, сондықтан өмірлік қоғамдық – пайдалы құндылықтарды олардың санасына бекіту маңызды болып табылады.

Жастық шаққа, оның құндылықтарына деген сенімсіздік. Бүгінгі жастардың өмірлік құндылықтары біздің «ертеңіміздің» бейнесін анықтайды.

Келтірілген көптеген себептер психология ғылымында құндылықтар мен қызығушылықтардың өзекті мәселелердің бірі екендігін дәлелдейді.

Демек, психологиялық теория мен практикада құндылықтар мен қызығушылықтар жайлы аз зерттелінбеген. Алайда, қазіргі қазақ студенттерінің құндылықтар мен қызығушылықтар мәселесі аз қарастырылмаған.

Қызығушылықтар сұрақтамасындағы факторлы анализдің мысалы ретінде Дж. Гилфорд және оның серіктестерінің жұмысын атауға болады. Олар еңбектерінде жеке тұлғаның мінез – құлқының маңызды аймақтарымен қызығушылығының арасындағы байланысты көрсетті. Осындай қызығушылықтар сұрақтамасының көрсетулері, Стонг және Кьюдер сұрақтамалары, олардың пәнге корреляцияларын зерттеді және индивид жайлы жалпы мәліметтерге сүйенген, ММРІ, жеке тұлғаны зерттеу формасы, қосымша бақылау тізімі, құндылықтарды зерттеу тесті және Рокичтің догматизм шкаласының жалпы факторларының сұрақтамадағы көрсеткіштердің болуы. Бұл зерттеулердің көмегімен жекелеген кең

эмоционалды және тұрақтылық факторлардың арасындағы мәнді байланыс дәлелденді.

Жекелеген өзінің мінез – құлқымен ерекшеленетін топ зерттеушілерінің арасындағы салыстырмалы зерттеулер профессионалды қызығушылық және жеке тұлғаның басқа аспектілері арасындағы мәнді сәйкестікті анықтайды.

Пайдаланған әдебиеттер

1. Юрчук В.В. Современный словарь по психологии. – М.: «Современное слово»
2. Ковалев В.И. Мотивы поведения и деятельности. – М.: Наука,
3. Виханский О.С., Наумов А.И. Менеджмент: учебник. – 3-е изд. – М.: Гардарики
4. Айсмонтас Б. Б. Педагогическая психология: учебное пособие. – М.: Московский городской психолого-педагогический университет,

КОНФЛИКТІНІҢ ПСИХОЛОГИЯЛЫҚ ЕРЕКШЕЛІКТЕР

Спабек Дана Еркебекқызы

Ғылыми жетекшісі: п.ғ.к., аға оқытушы Әліпбек А.З.

Кілт сөздер: педагогика, ақыл-ой, төзімділік, дамыту, мектептен, тәрбие, эстетикалық, практика, «Пиктограмма» әдістемесі, Ойлау, шығармашылық.

Алғашқы екі кезең жағдайды талдау мен шешім қабылдау мүмкіндігі болады. Бірақ, өте күрделі 3 кезең. Ол динамикаға толы.

Шиеленісті эмоционалдық түр толықтырады, яғни шиеленуші іс-қимылдары сезім ынталандырады, тұйық шеңбер пайда болады, ал бұл өте қауіпті. Бір жағынан, өзара шиеленісті қимылдар, алғашқы жағдайдың түрін өзгертуге қабілетті. Оған өзара іс-әрекеттер тудырады.

Тұйық шеңбердің қауіптілігі 2-ші шиеленіс көзі. Бұл жерде әрі эмоционалдық, әрі танымдық (когнитивтік) шиеленіс дамуының одан әрі дамуы тікелей көрінеді. Оны жалғаспалы шиеленіске айналдырады. Бірақ, бұл жерде қарама-қайшылықмінез-құлық тенденциясы, яғни оны шешу жағдайы пайда болады. Олар неден тұрады? Шиеленісті іс-қимылдар жағдайды шын мәнінде толық түсіндіреді. Сөйтіп, танымдық қызмет атқарады. Біреу, сырт жақтан шиеленіске қатысқан кезде, оның қарсыласының мүддесі туралы гипотезасы болады. Шиеленіс кезінде осының бәрі айқындалады. Қарсыластың күшімен оның салдары анықталады.

Бұл кезеңде қарсылас сауығады, шиеленістің дұрыстығына және сол кезде шиеленісті шешудің алғашқы белгісі пайда болады. Пайда болуы мен шешілуі түрі мен мазмұны жағынан шиеленіс әр алуан болады.

Шиеленістің пайда болуының мынандай негізгі түрлерін атауға болады:

1. қандай-да бір негізге орай, жақтардың өзара келісу жолымен шиеленістің толық тоқтауы
2. шиеленіске жақтардың бірінің жеңісіне байланысты тоқтауы.
3. өзара жол беру немесе жақтардың бірінің жол беру негізінде толық келісімге келуі арқылы, шиеленісті бәсеңдету.
4. шиеленісті өршету арқылы оны жаңа қақтығысқа ұластыру; Бұл кезде, 1-ші жағдай мүлдем болмайды, жаңа шиеленісу пайда болады.
5. шиеленістің өз бетінше ағымы негізінде бірте-бірте бәсеңдейді;
6. шиеленістің өзінен-өзі тоқтауы.

Шиеленісті шешудің әдістері мен тәсілдері. Шиеленістің пайда болуына қарағанда, оны шешудің жолы басқаша, яғни оған мүдделі адамдардың саналы әрекеті көрінеді.

Шиеленісті шешу үшін ең алдымен жағдайды талдап алу қажет. Бұл талдауға мынандай бағыттар кіреді:

1. Шиеленістің сылтауын емес себебін анықтау.
2. Шиеленістің аумағын анықтау, яғни белгілі бір күштердің енуі. Шиеленістің іскер жақтарын, тұлғааралық жақтарынан шектеу қажет.
3. Адамзаттың шиеленіске қатысуының сылтауын анықтау, егер ол анықталмаса, олардан себептердің түсіндіруін, яғни шын мәніндегі сылтаудан ажырата алу керек. Сылтауды анықтай алмаушылық шиеленісті шешудің мүмкін еместігіне апарып соқтырады. Сылтаулардың қажеттілігін қанағаттандыру керек.
4. Әрекеттердің бағытын таңдау, шиеленістің шын мәніндегі сылтауын түсінуге көмектеседі. Шын мәніндегі сылтау қатысушы жақтардың әрекетінен көрінеді. Шағын топтардағы шиеленісті жағдайды талдау кезінде әңгімелесуден айналып өтпеу керек. Осындай әңгімелер өткізе отырып, тепе-теңдікке ұмтылу қажет.

Шиеленіс кезінде ешқашан да фактілермен логикадан бастамау керек, ашу-ыза өршеленіп тұрған кезде логикамен факті ешкімді қызықтырмайды. Сезімді алдын-ала бәсеңдетіп алып, шиеленісті шешуге кірісу керек.

Тағы бір айта кететін жағдай, кейбір қатысушыларға мәселені шешу кезінде невроз болып немесе стреске деген қарсылық төмендеуі мүмкін. Бұл жағдай болмау үшін адам бойында стреске деген бейімділікті көтеру қажет. Шиеленіс кезінде кейбіріне қоқала кетейік.

Қандай да бір өмірлік маңызы бар мақсатқа жету кезінде, адам тап болған жеңіліс көп жағдайда жүйкенің жұқаруына апарып соқтырады, егер бұл жеңілістің күшін азайтатын іс-қимыл жасамаса, оның басқа мақсаты болмаса осылай болады. Басқа да көптеген мақсаттары бар және ыңғайлы ниеті көп адал жолы болмаған кезде жүйке салмағына көп ұшыра қоймайды, ал бір ғана жетістікке ұмтылған адамда керісінше болады. Қол жетпеген нәрсені қайта бағалай білу. Белгілі бір мақсатқа жету үшін, барлық күшімен

ұмтылған адам құрмет пен сыйға лайықты, бірақ жеңіліс болса ше? Оның үстіне әәл солай табанда түрде жұмыс істейтін басқа масаты болмаса ше? мұндай уайымға салыңбау мүмкін емес және оның ақыры жұмыс қабілетінің төмендеуіне апарып соқтырады.

Қиын жағдайды жеңілдетуге сол жеңілістің мәнін, ұмтылған нәрсенің құндылығын төмен сезіну арқылы қол жеткізуге болады. Қалай болғанда да үлкен нәрселерге қарағанда, шағын нәрсенің уайымын сезіну жеңілірек.

Келісім жүргізу тәсілі. Ұжымдағы проблеманы шешудің нәрменді құралдарының бірі келісім болып табылады. Келісімнегізінен өзара пікір алысу арқылы екі жақтың мүдделеріне жауап беретін келісімдерге және келісімге қатысушылардың бәрін қанағаттандыратын жетістіккерге жетуге арналған «Біз оппоненттің проблемасын шешпесек өз проблемамызды шешу кезінде жетістікке жете алмаймыз»-деген ережені ұмытпау керек.

Көбіне проблеманы жан-жақты талқылағанда ғана келісімге қол жетеді. Келісім барысында әртүрлі мүдделер көрінеді. Келісімге қатысушылар оны өз проблемалармен салыстырады. Егер келісім барысында әртүрлі объективті және психологиялық аспектілер ескерілмесе, олардың табысқа жетуі қиындайды, мәселені тереңірек қарастыру үшін келісім жүргізудің көптеген тәсілдерін кең қолдануға болады.

Пайдаланылған әдебиеттер тізімі:

1. Дмитриев А.В. Конфликтология. М., 2001, 53-121б.
1. Вишнякова Н.Ф. Конфликтология. Минск: Университетское 2002.
2. А.Я. Анцупов, А.И. Шипилов Конфликтология. Москва 2004.
3. Бородкин Ф.М., Коряк Н.М. “Внимание: конфликт!”. Новосибирск, 1989.
4. Сулимова Т.С. Социальная работа и конструктивное разрешение конфликтов. Москва 1996.

ЖАСТАРДЫ ҚҰҚЫҚТЫҚ ҚОРҒАУ ЕРЕКШЕЛІКТЕРІ

Каипова Айнура Оразбаевна

Ғылыми жетекшісі:

Куралбаева Алия Ахметкаримовна - PhD, доцент м. а.

Кілт сөздер: қамқорлық, психология, педагогика, жаңғыру, заман, дамыту, мектептен, тәрбие, ұлттық дәстүрлер.

Ата-аналардың (асырап алушылардың), қамқоршылардың және тиісті мекеменің зиянды өтеу жөніндегі міндеті зиян келтіруші кәмелетке толғаннан кейін, сондай-ақ оның кәмелетке толғанға дейін зиянды өтеу үшін жеткілікті табысы немесе өзге де мүлкі пайда болған не ол Кәмелетке толғанға дейін еңбек ету қабілетіне ие болған жағдайда тоқтатылады.

Ата-ана құқықтарынан айырылған ата-анаға сот ата-ана құқықтарынан айырылғаннан кейін үш жыл ішінде өзінің кәмелетке толмаған баласы келтірген зиян үшін жауапкершілікті жүктей алады (АК-нің 1075-бабы).

Кәмелетке толмағандар келтірген зиянды өтеу туралы талап-арыздар бойынша істерді қарау кезінде мыналарды ескеру қажет:

1. Кәмелетке толмағандар келтірген зиян үшін жауаптылыққа әкеп соғатын ата-аналардың немесе қорғаншылар мен қамқоршылардың кінәсі деп кәмелетке толмағандарды тиісті қадағалауды жүзеге асырмау, сондай-ақ олардың тәрбиесіне жауапсыз қарау немесе балаларға қатысты өз құқықтарын құқыққа сыйымсыз пайдалану деп түсіну керек, оның нәтижесі балалардың зиян келтіруге әкеп соққан дұрыс емес мінез-құлқы болып табылады (жөнсіздікке, бұзақылық әрекеттерге, балалардың қадағалаусыз қалуына, оларға назардың болмауына және т.б.). Оқу, тәрбие және емдеу мекемелерінің кінәсі деп олардың кәмелетке толмағандарға зиян келтіру сәтінде тиісті қадағалауды жүзеге асырмауы түсініледі.

2. Егер кәмелетке толмағандарға зиян келтіру ата-аналарының немесе қорғаншылары мен қамқоршыларының кінәсінен де, сондай-ақ оқу, тәрбие немесе емдеу мекемелерінің кінәсінен де орын алғаны дәлелденсе, онда зиян әрқайсысының кінәсінің дәрежесіне қарай үлестік жауапкершілік қағидаты бойынша өтеледі.

3. Балаларынан бөлек тұратын ата-аналар балалар келтірген зиян үшін жалпы негіздерде жауапты болады.

Егер басқа ата-ананың кінәсінен баланы тәрбиелеуге қатысу мүмкіндігінен айырылса, ата-ана жауапкершіліктен босатылуы мүмкін. Сонымен бірге, ата-аналар, асырап алушылар немесе қамқоршылар 14 жастан 18 жасқа дейінгі кәмелетке толмағанның зиянды өтеу үшін жеткілікті табысы немесе басқа мүлкі болмаған жағдайда шартты орындамағаны немесе тиісінше орындағаны үшін мүлктік жауапкершілікке тартылуы мүмкін. 14 жастан 18 жасқа дейінгі кәмелетке толмағандарға келтірілген зиянды өтеу туралы істерді қарау кезінде соттар зиянды келтірушінің өзі өтеуге тиіс екенін негізге алуы тиіс. Оның өтеуі үшін жеткілікті мүлкі немесе табысы болмаған жағдайда, олардың кінәлі мінез-құлқы болған жағдайда, тиісті міндет оның ата-анасына (асырап алушыларына) немесе қамқоршыларына жүктеледі. Олардың бұл міндеті зиян келтіруші кәмелетке толғаннан кейін не одан зиянды өтеу үшін жеткілікті мүлік немесе табыс пайда болған кезде тоқтатылады. Әрекетке қабілетсіз деп танылған азамат келтірген зиян үшін жауапкершілік қорғаншыға немесе оны қадағалауды жүзеге асыратын ұйымға жүктеледі.

Он төрттен он сегіз жасқа дейінгі кәмелетке толмағандар зиян келтірген жағдайда, олар жалпы ереже бойынша тиісті жауапкерлер болып табылады. Қазақстанның азаматтық кодексінің 1074, ата-аналардың қосымша жауапкершілігінде, содан кейін зиян келтіруші және оның заңды өкілі сотта жауапкерлер болып табылады

Қазақстан азаматтық кодексінің он төрттен он сегіз жасқа дейінгі кәмелетке толмағандар келтірілген зиян үшін жалпы негізде дербес жауап береді. Он төрттен он сегіз жасқа дейінгі кәмелетке толмағанның зиянды өтеу үшін жеткілікті табысы немесе өзге мүлкі болмаған жағдайда, егер зиян олардың кінәсінен туындамағанын дәлелдей алмаса, зиянды оның ата-аналары (асырап алушылары) немесе қамқоршысы толық немесе жетіспейтін бөлігінде өтеуге тиіс. Ата-аналардың он төрттен он сегіз жасқа дейінгі кәмелетке толмағандар келтірген зиянды өтеу жөніндегі міндеті зиян келтірген кәмелетке толғаннан кейін не ол Кәмелетке толғанға дейін зиянды өтеу үшін жеткілікті табыс немесе өзге мүлік пайда болған не ол Кәмелетке толғанға дейін әрекетке қабілеттілігін алған жағдайларда тоқтатылады.

Кез-келген мемлекеттегі балалар ерекше артықшылықты жағдайда. Біздің мемлекетіміз де ерекшелік емес: өскелең ұрпаққа қамқорлық оның қызметінің әртүрлі салаларында көрінеді. Осы бағыттардың ішінде кәмелетке толмағандардың құқықтары мен заңды мүдделерін қорғау басым болуы керек. Кәмелетке толмағандар қарттармен, мүгедектермен, жүкті әйелдермен, психикалық аурулары бар адамдармен бірге қоғам тарапынан жағымсыз әсерлерге жиі ұшырайды, сондықтан олардың құқықтары мен заңды мүдделерін ерекше қорғауды қажет етеді.

Кәмелетке толмағандарға қамқорлық жасаудың қажеттілігі оған тән бірқатар ерекшеліктермен анықталады: қорғансыздық, дәрменсіздік, өмірлік тәжірибенің жетіспеушілігі, икемділік және еліктеуге бейімділік, эмоционалдылықтың жоғарылауы, теңгерімсіздік, импульсивтілік. Жасөспірім өзіне назар аударуға, ерекшеленуге тырысады; сонымен бірге ол тәуелсіз, қорқақ, "әлсіз"деп қорқуды басқарады. Кәмелетке толмаған адам жеке достық пен топтық ынтымақтың дамыған сезімімен ерекшеленеді. Жасөспірімнің психикалық процестерінің сипаттамалары тұрғысынан ол сондай-ақ байқалған оқиғалар туралы кейбір дәлелдерді жеткіліксіз қабылдау, есте сақтау және көбейту қабілетімен ерекшеленеді. Ересектермен салыстырғанда кәмелетке толмаған адамның әрекет қабілеттілігі шектеулі, өз мүлкін жылжыту, сақтау және билік ету еркіндігі аз.

Пайдаланған әдебиет

1. Бергер, П. Социология: Биографический подход / П. Бергер, Б. Бергер, Р. Коллинз // Личностно-ориентированная социология. – М.: Академ. проект, 2008.
2. Бердяев, Н.А. Истоки и смысл русского коммунизма / Н.А. Бердяев. – М., 2009. (репринт. изд.)
3. Бердяев, Н.А. Я и мир объектов. Опыт философии одиночества и общения // Н.А. Бердяев // Философия свободного духа. – М., 2008.
4. Бертелеми, Д. Бог и его образ. Очерк библейского богословия / Д. Бертелеми. – Милан, 2007.

ЖАСТАР ЖАСАЙТЫН ҚҰҚЫҚ БҰЗУШЫЛЫҚТАР

Сариева Гулназ Тойбазаровна

Ғылыми жетекшісі:

Майгельдиева Шарбан Мусабековна – п.ғ.д., профессор м.а.

Кілт сөздер: қамқорлық, психология, педагогика, жаңғыру, , заман, дамыту, мектептен, тәрбие, ұлттық дәстүрлер.

Криминологиялық әдебиетте "кәмелетке толмаған" ұғымы белгілі және жиі қолданылатын ұғымдардың бірі болып табылады. Бұл оның туындыларына да қатысты (мысалы, "жасөспірімдер субмәдениеті", "кәмелетке толмағандардың қылмысы", "кәмелетке толмағандар арасындағы құқық бұзушылықтар" және т.б.) .

Кәмелетке толмағандар жасаған құқық бұзушылықтар әрқашан мемлекет пен қоғам тарапынан үлкен қызығушылық тудырды. Бұл өте орынды, өйткені жас ұрпақ әлеуметтік дамудың табиғи резерві болып табылады, ал жас адамдардың қылмыстық заңды бұзуы тәрбиенің қазіргі кемшіліктерін, жасөспірімдерді қоғам өміріне қосу үшін жағдайларды көрсетеді.

И. С. Самощенконың белгілі мәлідемесіне сәйкес, құқық бұзушылық-бұл заңды бұзу ғана емес, сонымен бірге заң тудырған өмір сүру жағдайларына қол сұғу. Екінші жағынан, қоғамда жасалған құқық бұзушылықтар жүйесін өмірдің ішкі жағы ретінде, оның деструктивті принциптері мен бейтараптандырушы факторларға стихиялық және бақылаусыз әсер етудің салдары ретінде сипаттайтын осы ойға жүгінуге болады. В. Н. Кудрявцев пен В. П. пікірімен келісу керек. Казимирчук "құқық бұзушылық – бұл өмірлік қақтығыстар, сәтсіздіктер, әлеуметтік драмалар мен қоғамдық өмірді тудыратын (және жасай алмайтын) трагедияларды қоса алғанда, жағымсыз, жанама көрініс" деп мәлімдейді.

Құқық бұзушылықтар құрылымында әкімшілік-құқықтық құрылымдар ерекше орын алады, өйткені қылмыстар әкімшілік құқық бұзушылықтардан жиі өседі және алдын алу міндеті – әкімшілік құқық бұзушылықтардың санын азайту. Көбінесе бұл ұсақ бұзақылық, қоғамдық орында спирттік ішімдіктер ішу және қоғамдық орында мас күйінде болу, басқаруға құқығы жоқ немесе мас күйінде көлік құралдарын басқару. Барлық осы құқық бұзушылықтар ортақ объектке ие-қоғамдық тәртіп, яғни адамдардың қоғамдық мораль, ар-намысы мен қадір-қасиеті, азаматтардың қоғамдық және жеке тыныштығы, олардың өмірі мен жұмысының қалыпты жағдайлары туралы Әлеуметтік қарым-қатынаста болатын қатынастардың бөлігі.

Бұл құқық бұзушылықтар актінің нақты мазмұнына, сондай-ақ заңның қандай нормасы бұзылғанына байланысты айтарлықтай ерекшеленеді. Бірақ олардың барлығында қоғамдық қауіптің белгісі бар, өйткені олар қоғам ерекше мән беретін қоғамдық қатынастарға зиян келтіреді және нәтижесінде

олардың мемлекеттік-құқықтық қорғалуын қамтамасыз етеді. Бұл нормаларды бұзу жеке адамға тиісті әкімшілік санкциялар қолдануға әкелуі мүмкін. Бұл құқық бұзушылық әлеуметтік факт ретінде заңда қарастырылған "мемлекеттің реакциясын" тудырады, бұл қоғамдық қатынастарды одан әрі дамыту үшін қалыпты жағдайларды қалпына келтіреді.

Кәмелетке толмағандардың құқық бұзушылық құрылымында екінші орынды бұзақылық, қорқытып алушылық, есірткі заттарын заңсыз сатып алу және сақтау, ұрлық, сондай-ақ зорлау, кісі өлтіру сияқты ауыр қылмыстар алады. Заңға сәйкес, әлеуметтік қауіпті, заңсыз, кінәлі, жазаланатын әрекеттер қылмыс деп танылады. Б. с. негізді деп санайды. Никифоров, іс-қимыл қылмысының негізгі өлшемі (жауапкершіліктің барлық басқа шарттары болған кезде) қылмыстық құқықпен қорғалатын белгілі бір қоғамдық қатынасқа келтірілген зиянның, зиянның маңыздылығы, ауырлығы болып табылады.

Кәмелетке толмағандар арасындағы құқық бұзушылық-қауіпті жағымсыз құбылыс. Сонымен қатар, оның қауіптілігі, атап айтқанда, бұл жасөспірімдердің қылмыстық ортасының өмір сүру тәсілі. Оның өмір сүруі-соңғы онжылдықтарда қалыптасқан ерекше экономикалық және әлеуметтік жағдайдың көрінісі.

Кәмелетке толмағандар арасындағы құқық бұзушылықтарды білу-бұл онымен күресудің тиімді әдістерін әзірлеудің кілті ғана емес, сонымен бірге барлық қылмыстың ертеңін білу. С. А. Корягина дұрыс атап өткендей," кәмелетке толмағандар арасында қылмыстың таралуы, олардың сапалық сипаттамалары барлық қылмыс үшін болжам ретінде қарастырылуы мүмкін ". Осыған байланысты кәмелетке толмағандардың қылмысына қарсы табысты күрес елдегі қылмыстық шиеленісті төмендетіп қана қоймай, шын мәнінде ертеңгі күнгі қылмыстың алдын алу болып табылады. Бұл осы зерттеудің өзектілігін, кәмелетке толмағандар арасындағы Қылмысқа қарсы іс-қимылдың мәні мен әдістерінің ерекшеліктерін түсіндіреді.

Соңғы уақытта кәмелетке толмағандарға криминогендік әсер ету проблемасы қазақстандық қоғамды алаңдатпай қоймайды. Қазіргі жасөспірімдердің көңіл-күйі мен өмір салты қоғамға "жарқын" болашаққа үміт бере алады деп айтуға болмайды.

Пайдаланған әдебиет

1. Бергер, П. Социология: Биографический подход / П. Бергер, Б. Бергер, Р. Коллинз // Личностно-ориентированная социология. – М.: Академ. проект, 2008.
2. Бердяев, Н.А. Истоки и смысл русского коммунизма / Н.А. Бердяев. – М., 2009. (репринт. изд.)
3. Бердяев, Н.А. Я и мир объектов. Опыт философии одиночества и общения // Н.А. Бердяев // Философия свободного духа. – М., 2008.
4. Бертелеми, Д. Бог и его образ. Очерк библейского богословия / Д. Бертелеми. – Милан, 2007.

НЕЙРОЛИНГВИСТИКАЛЫҚ БАҒДАРЛАМАНЫҢ БІЛІМГЕРЛЕРДІҢ ОЙЛАУЫНЫҢ ДАМУЫНА ӘСЕР ЕТУІ

*Аманкулова Роза Егизбойкизи
Ғылыми жетекшісі: п.ғ.к. Көшербаева Г.Н.*

Кілт сөздер: педагогика, ақыл-ой, төзімділік, дамыту, мектептен, тәрбие, эстетикалық, практика, Ойлау, шығармашылық

Нейролингвистикалық бағдарлама психотерапияның ықпалды салаларының бірі ретінде ең алғаш 1975-1977 жылдары пайда болды. Оның мақсаты пациенттердің психологиялық проблемаларын шешуге көмек көрсету болатын. Көріп отырғанымыздай, психотерапиядағы ең жас сала бола отырып, нейролингвистикалық бағдарлама өзін жан-жақты жариялай білді. НЛБ-дың «әкелері» американдық психологтар Д.Бэндлер және Д.Гриндер болып табылады. Джон Гриндердің мамандығы – лингвист, ал Ричард Бэндлер сол уақытта математик және программист болған. Екеуі де психофизиологияның және ойлаудың мүмкіншіліктерін зерттеумен айналысқан. Өздерінің мамандығына сәйкес үш маңызды элементті қосып, зерттеудің нәтижесін нейролингвистикалық бағдарлама деп атаған (НЛБ). Сол кезде нейролингвистикалық бағдарлама психологияның әр түрлі бағыттарында белгілі болған, бірақ Джон мен Ричард Бэндлер олардың бәрін біріктіріп, жаңа әдіс шығарған. Олар бағдарламаларды жетілдіру үшін өздерінің түсініктері бойынша сөздік қордағы таптаурындарды және ойлау үрдісінің қисынын қолданды. Олар жаңа танымал аймағын ашып, жоспарды жетілдіру барысында өздерінің жеке зерттеулерін жүзеге асырды.

«Нейролингвистикалық бағдарлама» атауына талдау жасайық: «нейро» - жүйке жүйесіне қатысты күрделі сөздердің бір бөлігі. Берілген жағдайда ол НЛБ-дің негізгі идеясын білдіреді: біздің мінез-құлқымыз көру, есту, сезіну және ойлау процесінің ерекшеліктеріне байланысты, нерв процестерінен бастау алады. «Нейро» - адамның неврологиялық жүйелерінің байланысын анықтайды, яғни сезім мүшелерінің: көру, есту, түйсіну, дәм, иіс жолдарын қолдануын анықтайды. Осы жолдармен адамның эмоциялық өмірі (уайымдары) ойлау үрдісіне айналады: саналы үрдіс сияқты пайымсыз үрдісі де. Адамның физиологиясы және ойлауы бір ғана жүйемен жұмыс істейді. НЛБ – адамның неврологиялық жүйелерінің мүмкіншіліктерін кеңейтеді және оны басқаруын үйретеді. Ұғым құрамының «лингвистикалық» атауы коммуникация тілінің рөлі мен оның адресатқа әсерін білдіреді. Лингвистикалық дегеніміз – адамның өмірлік тәжірибесін тиянақтап түсіне отырып, олардың қолдану жолдарын анықтап, басқа адамдармен қарым-қатынастарын, ішкі уайымдардың түрлерін айқындайды. Адамның сөздік қоры, үлгілері ойлау бейнесінің сипатталуы болып табылады. «Бағдарламалау» - әсер етудің мақсатқа бағыттылығы мен орындалатын нақты бағдарламаның бар екенін көрсетеді.

НЛБ техникасының күші психиканың терең құрамдастарын пайдалануда жатыр; адреске, яғни әлдекімге бағыттау немесе әсер ету саналы түрде де, сана асты деңгейінде де жүреді. Бағдарламалау дегеніміз – тәжірибе және уайымдарды өңдеудің мүмкіншілігі болып табылады. Сонымен қатар, бағдарлама – бұл белгілі нәтижелерге жетуге арналған іс - әрекеттің кешені болып табылады. Адам өзінің нәтижелері мен ықпалдарын басқа адамға және өзіне қолданғаны, өзінің жеке бағдарламасының нәтижелері болып табылады. Ойлаудың, мінез-құлықтың бір ғана жүйелі жолдары бар, ол адамның уайымдарымен анықталады. Осы жүйелі жолдарды меңгерсеңіз, өзіңіздің уайымдарыңызды жоясыз және басқа адамдарға көмек көрсете аласыз.

НЛБ техникасы туралы бірқатар аса маңызды ережелерді белгілі психотерапевт М.Эриксон жасады [22]. Милтон Эриксон – эриксон гипнозының негізін салушы, НЛБ-дың атақты көсемі. Ол барлық жан дүниесімен еркін бой жазып, жанындағы адамдардан өзін қимыл-қозғалыстары мен ым-ишараларынан түсінуді талап етті. Тапқырлар оны сөзсіз, бірден түсінуге тырысты. Оған не керек еді? Әлеуметтік ортадағы адамдардың өзара түсінісулері қоғамдағы психологиялық ахуалды жақсартатынын, нәтижесінде еңбек өнімділігі артып, адамдардың жоғары саналылыққа, табиғатпен үйлесімділікке ұмтылатынын, бір адамның оң өзгерісі арқылы бүкіл қауымның оң өзгерісіне қол жеткізуге болатынын М.Эриксон жан-тәнімен сезді. Маман ретінде НЛБ-ды тәжірибеде қолдануды ол өзінен және өзінің айналасынан бастады. Біз өз жұмысымызда бұл ілімнің тек адамға ықпал ету әдістерін ғана қарастырамыз.

ПАЙДАЛАНҒАН ӘДЕБИЕТТЕР ТІЗІМІ

1. ҚР Президенті Н.Назарбаевтың Қазақстан халқына Жолдауы, 2007. Қазақстан Республикасының Президенті Н.Назарбаевтың халққа жолдаған «Қазақстан 2030» үндеуі, 1997.
2. Қазақстан Республикасының «Білім беру туралы» Заңы, 1999.
3. Балалар құқығы туралы Конвенция, 1995.

ОҚУШЫЛАРДЫҢ АДАМГЕРШЛІК-ЭСТЕТИКАЛЫҚ ТӘРБИЕСІН ҒЫЛЫМИ ТҰРҒЫДАН НЕГІЗДЕУ

*Бейсембаева Нурсулу Сембековна
Ғылыми жетекшісі: п.ғ.к. Ермекбаев М.*

Кілт сөздер: қамқорлық, психология, педагогика, жаңғыру, , заман, дамыту, мектептен, тәрбие, ұлттық дәстүрлер.

Күллі жер жүзі біздің көз алдымызда өзгеруде. Әлемде бағыты әлі бұлыңғыр, жаңа тарихи кезең басталды. Күн санап өзгеріп жатқан дүбірлі дүниеде сана-сезіміміз бен дүниетанымымызға әбден сіңіп қалған таптаурын

қағидалардан арылмасақ, көш басындағы елдермен тереземізді теңеп, иық түйістіру мүмкін емес. Өзгеру үшін өзімізді мықтап қолға алып, заман ағымына икемделу арқылы жаңа дәуірдің жағымды жақтарын бойға сіңіруіміз керек.

XX ғасырдағы батыстық жаңғыру үлгісінің бүгінгі заманның болмысына сай келмеуінің сыры неде? Меніңше, басты кемшілігі – олардың өздеріне ғана тән қалыбы мен тәжірибесін басқа халықтар мен өркениеттердің ерекшеліктерін ескермей, бәріне жаппай еріксіз таңуында. Әжептәуір жаңғырған қоғамның өзінің тамыры тарихының тереңінен бастау алатын рухани коды болады.

Жаңа тұрпатты жаңғырудың ең басты шарты – сол ұлттық кодынды сақтай білу. Онсыз жаңғыру дегеніңіздің құр жаңғырыққа айналуы оп-оңай.

Бірақ, ұлттық кодымды сақтаймын деп бойыңдағы жақсы мен жаманның бәрін, яғни болашаққа сенімді нығайтып, алға бастайтын қасиеттерді де, кежегесі кері тартып тұратын, аяқтан шалатын әдеттерді де ұлттық сананың аясында сүрлеп қоюға болмайтыны айдан анық.

Жаңғыру атаулы бұрынғыдай тарихи тәжірибе мен ұлттық дәстүрлерге шекеден қарамауға тиіс. Керісінше, замана сынынан сүрінбей өткен озық дәстүрлерді табысты жаңғырудың маңызды алғышарттарына айналдыра білу қажет. Егер жаңғыру елдің ұлттық-рухани тамырынан нәр ала алмаса, ол адасуға бастайды.

Сонымен бірге, рухани жаңғыру ұлттық сананың түрлі полюстерін қиыннан қиыстырып, жарастыра алатын құдіретімен маңызды.

Бұл – тарлан тарихтың, жасампаз бүгінгі күн мен жарқын болашақтың көкжиектерін үйлесімді сабақтастыратын ұлт жадының тұғырнамасы.

Мен халқымның тағылымы мол тарихы мен ерте заманнан арқауы үзілмеген ұлттық салт-дәстүрлерін алдағы өркендеудің берік діңі ете отырып, әрбір қадамын нық басуын, болашаққа сеніммен бет алуын қалаймын.

Бұл ретте, тұтас қоғамның және әрбір қазақстандықтың санасын жаңғыртудың бірнеше бағытын атап өтер едім.

Қазіргі таңда жеке адам ғана емес, тұтас халықтың өзі бәсекелік қабілетін арттырса ғана табысқа жетуге мүмкіндік алады.

Бәсекелік қабілет дегеніміз – ұлттың аймақтық немесе жаһандық нарықта бағасы, я болмаса сапасы жөнінен өзгелерден ұтымды дүние ұсына алуы. Бұл материалдық өнім ғана емес, сонымен бірге, білім, қызмет, зияткерлік өнім немесе сапалы еңбек ресурстары болуы мүмкін.

Болашақта ұлттың табысты болуы оның табиғи байлығымен емес, адамдарының бәсекелік қабілетімен айқындалады. Сондықтан, әрбір қазақстандық, сол арқылы тұтас ұлт ХХІ ғасырға лайықты қасиеттерге ие болуы керек. Мысалы, компьютерлік сауаттылық, шет тілдерін білу, мәдени ашықтық сияқты факторлар әркімнің алға басуына сөзсіз қажетті алғышарттардың санатында.

Сол себепті, «Цифрлы Қазақстан», «Үш тілде білім беру», «Мәдени және конфессияаралық келісім» сияқты бағдарламалар – ұлтымызды, яғни барша қазақстандықтарды ХХІ ғасырдың талаптарына даярлаудың қамы.

Қанымызға сіңген көптеген дағдылар мен таптаурын болған қасаң қағидаларды өзгертпейінше, біздің толыққанды жаңғыруымыз мүмкін емес.

Төл тарихымызға, бабаларымыздың өмір салтына бір сәт үңіліп көрсек, шынайы прагматизмнің талай жарқын үлгілерін табуға болады.

Нақты мақсатқа жетуге, білім алуға, саламатты өмір салтын ұстануға, кәсіби тұрғыдан жетілуге басымдық бере отырып, осы жолда әр нәрсені ұтымды пайдалану – мінез-құлықтың прагматизмі деген осы.

Бұл – заманауи әлемдегі бірден-бір табысты үлгі. Ұлт немесе жеке адам нақты бір межеге бет түзеп, соған мақсатты түрде ұмтылмаса, ертең іске аспақ түгілі, елді құрдымға бастайтын популистік идеологиялар пайда болады.

Өкінішке қарай, тарихта тұтас ұлттардың ешқашан орындалмайтын елес идеологияларға шырмалып, ақыры су түбіне кеткені туралы мысалдар аз емес. Өткен ғасырдың басты үш идеологиясы – коммунизм, фашизм және либерализм біздің көз алдымызда күйреді.

Бүгінде радикалды идеологиялар ғасыры келмесе кетті. Енді айқын, түсінікті және болашаққа жіті көз тіккен бағдарлар керек. Адамның да, тұтас ұлттың да нақты мақсатқа жетуін көздейтін осындай бағдарлар ғана дамудың көгіне темірқазық бола алады. Ең бастысы, олар елдің мүмкіндіктері мен шама-шарқын мұқият ескеруге тиіс.

Пайдаланған әдебиет

1. Бергер, П. Социология: Биографический подход / П. Бергер, Б. Бергер, Р. Коллинз // Личностно-ориентированная социология. – М.: Академ. проект, 2008.

2. Бердяев, Н.А. Истоки и смысл русского коммунизма / Н.А. Бердяев. – М., 2009. (репринт. изд.)

3. Бердяев, Н.А. Я и мир объектов. Опыт философии одиночества и общения // Н.А. Бердяев // Философия свободного духа. – М., 2008.

4. Бертелеми, Д. Бог и его образ. Очерк библейского богословия / Д. Бертелеми. – Милан, 2007.

БІЛІМ БЕРУ САПАСЫН БАСҚАРУДАҒЫ ЗАМАНАУИ ӘДІСТЕРДІ ПАЙДАЛАНУ

*Бектурсынова Луара Манарбековна
Ғылыми жетекшісі: п.ғ.к. Көшербаева Г.Н.*

Кілт сөздер: педагогика, ақыл-ой, төзімділік, дамыту, мектептен, тәрбие, эстетикалық, практика, Ойлау, шығармашылық

Білім беру мекемелерінің басты мақсаты – тұлғаның сапалы білім алуына жағдай жасау деп түйіндеуге болады. «Сапа» – бұл нысандар мен үрдістердің тиімділігі, құндылығы, олардың нақты мақсаттарды, нормаларды қанағаттандыруға жарамдылығы немесе бейімділігі, яғни талаптарға, қажеттіліктерге немесе нормаға сәйкес немесе дәл болуы [3]. «Сапа» ұғымы «қалай», «қандай» сөздерінен туындаған, қандай ерекшеліктерге ие деген мағынаны білдіреді. Сапа – жалпы ғылыми санат, оны әртүрлі саланың мамандары қолданады. Сапа – берілген стандарттарға сәйкес еңбек нәтижесі. Білім беру саласындағы сапа – білім беру саласының «өнімі», яғни оқушының білімі, білігі немесе дағдыларының қалыптасу деңгейі.

А.И. Субетто бұл түсініктің барлық аспектілері сипаттаманың бірлігі мен бірін-бірі толықтырулары арқылы ғана «сапа» ұғымының нақты мәнін көпсалалы, пәнаралық құбылыс ретінде бағалауға болады деген қорытынды жасады [4]. Өйткені сапа дегеніміз: - ерекшеліктердің жиынтығы (ерекшелік аспектілері); - сапа құрылымды болады; нысан бөліктерінің немесе үдерістердің ерекшеліктер жүйесі де сапа (құрылымдылық аспектісі); - сапа нысанның немесе үдерістің құрамдас бөліктерінің, элементтерінің бір-бірімен байланыс заңдылығынан көрініс табатын нақты анықтылығы, ішкі дүниесі (анықтылық, белгілілік аспектісі); - сапа – нысан немесе үдерістің тіршілік үшін күресінің негізі; ол сапаның белгілі бір уақыттағы немесе сол сәттегі жүйелері арқылы ашылатын не анықталатын екі жақты шарттан (келісімнен) тұрады, олар: ерекшелік, құрылым, жүйе, шекара, біртұтастық, өзгермелілік, мөлшер (ішкі-сыртқы шарттастық аспектісі); - сапа нысанының немесе үдерістің жекелігін, оның өзгешелігін, тұтастығын, реттілігін, тұрақтылығын ескертеді (өзгешелік аспектісі); - адамның қолымен жасалатын нысандардың немесе үдерістердің сапасы, табиғаттың басқа құбылыстарының сапасына қарағанда құндылыққа ие, нақты айтқанда сәйкес келетін нысандар мен үдерістердің құндылығын (құндылықтар теориясы) ескертеді, яғни, олардың адамның алдына қойған нақты мақсаттарына, міндеттеріне, жағдайларына жарамдылығы мен сәйкестігі.

Сонымен, «білім сапасы» түсінігіне ғалымдардың берген жалпылама анықтамаларының, сипаттамаларының ғылыми жаңашылдығы мен келешегіне қарамастан, бұл құбылысты сипаттаудың, өлшеудің тәсілдері әлі де философиялық, экономикалық, техникалық сипатқа ие. Сапа ұғымын педагогикаға кіргізуде, бұл ұғымды педагогикаға бейімдеу мен мазмұнын толықтыруда, шығарылған теориялық ережелерді педагогика тұрғысынан түсінуде, мектептегі білімнің сапасына қолдануда қиындықтардың болуын осы себептермен түсіндіруге болады.

Педагогикалық сипаттамаларда білім сапасын әртүрлі нұсқаларда: философиялық немесе басқарушылық тәсілдермен түсіндіреді. Білім сапасына философиялық көзқарас – бұл «білім беру, тәрбиелеу немесе тұлғаны дамыту мәселелерін шешуге көмектесетін жиынтықтың ерекшеліктері» деп түсіндіреді.

Көптеген педагог-ғалымдар бұл «білім беру процесінде құзыреттілікті немесе кәсіби сана-сезімді біртіндеп, тиімді қалыптастыруды анықтауды сипаттайтын кешен» деп түсіндіреді.

Басқарушылық тұрғыдан білім сапасы – бұл «мақсат пен нәтиженің арақатынасы», «мақсатқа жетудің өлшемі», «білім беру өнімінің нормаға сәйкес болу деңгейі», яғни, нәтижелердің өлшемге, стандартқа сәйкестігі, білім беру қызметін тұтынушылардың талап-тілектерінің қанағаттану дәрежесі [5].

Ұсынылып отырған екі тәсілді салыстыратын болсақ, философиялық анықтамада білім сапасының жалпы мағынасы көрсетілгенімен, оның мазмұны мүлдем ашылмайды. Мысалы, «әлемдік немесе отандық мәдениеттің құндылықтарының көмегімен бағыт табуға қабілетті, жан-жақты дамыған тұлғаны дайындау мәселелерін шешу» деген анықтамада, аталған қасиеттерді елемеушілік байқалады.

Пайдаланған әдебиеттер тізімі

1. ҚР Президенті Н.Назарбаевтың Қазақстан халқына Жолдауы, 2007. Қазақстан Республикасының Президенті Н.Назарбаевтың халққа жолдаған «Қазақстан 2030» үндеуі, 1997.
2. Қазақстан Республикасының «Білім беру туралы» Заңы, 1999.

БАС БОСТАНДЫҒЫНАН АЙЫРАЛҒАН ҚҰҚЫҚ БҰЗУШЫ ЖАСТАРМЕН ӘЛЕУМЕТТІК ЖҰМЫС

Биімбетова Ақерке Әбдібекқызы

Ғылыми жетекшісі:

Рысбаева Аршагуль Клышбековна - п.ғ.д., профессор

Кілт сөздер: қамқорлық, психология, педагогика, жаңғыру, , заман, дамыту, мектептен ,тәрбие, ұлттық дәстүрлер.

Қылмыстық және түзету-еңбек саясатының өзгеруі тұтқындарды халық шаруашылығының ірі құрылыстарында, мысалы, ақ теңіз-Балтық каналының құрылысы сияқты пайдалану идеясымен тікелей байланысты болды. Құрылыс аяқталғаннан кейін мыңдаған тұтқындар босатылды, сондықтан босатылғаннан кейін оларды орналастыруға көмектесудің жалғыз нақты шарасы жана құрылысқа жалдау болды. "Босатылған лагерьлер қақпадан шықпай-ақ жұмыспен қамтамасыз етілді. Көптеген адамдар Электростальға, Криворожьеге шақырылды. Қалаларда лагерьлерді жұмысқа тарту үшін арнайы пункттер ұйымдастырылды"

Заңнаманың дамуымен 1970 жылы жаңа еңбек-түзеу кодексі қабылданды, ол босатылғандарға көмек көрсету шараларының жүйесін қайта бекітті. Кодекс материалдық көмек көрсетуді, атап айтқанда, біржолғы ақшалай жәрдемақы беруді, тұрғылықты жеріне немесе жұмыс

орнына тегін жол жүруді, азық-түлікпен, қажет болған жағдайда киіммен және аяқ киіммен қамтамасыз етуді белгіледі. Материалдық көмектен басқа, ИТҚ-да қалыпты ұйымдастырылған өндіріс және жақсы жұмыс кезінде сотталушының жеке шотында жұмыс іздеу кезеңіне жеткілікті белгілі бір ақша жиналды. Кодекстің 104-бабында "жазасын өтеуден босатылған адамдар жұмысқа орналасуға жәрдемдесу үшін өтініш берген күннен бастап 15 күн мерзімнен кешіктірмей, мүмкіндігінше оларда бар мамандығын ескере отырып, жұмыспен қамтамасыз етілуі тиіс. Қажет болған жағдайларда тұрғын үй алаңы беріледі". Сонымен қатар, кодексте осы нұсқамаларды орындамағаны үшін жауапкершілік шаралары қамтылмаған. Осыған байланысты, сондай-ақ жергілікті билік органдарының материалдық-қаржылық базасының әлсіздігі, жоғарыда аталған норма негізінен декларативті болып қала берді. Бірінші кезекте тұруға және тіркеуге тұруда қиындықтар туындады, өйткені тұруға рұқсаты жоқ, босатылған адам жұмысқа орналаса алмады. Тұрмыстық және еңбек құрылғысындағы қиындықтар қайталануға әкелді. 1971-1977 жылдары КСРО-да босатылғаннан кейін үш жыл ішінде босатылған әрбір бесінші адам тағы да сотталушылардың орындығына түсті.

80-жылдардың ортасынан бастап елде бас бостандығынан айыру орындарынан босатылған адамдарды әлеуметтік бейімдеу орталықтары (Ленинград, Куйбышев, Бұхара, Ярославль) пайда бола бастады. Іс жүзінде олар тұрғын алаңы жоқ уақытша (алты айға дейін) тұруға арналған жатақханалар болды. Егер босатылған адам өзін жақсы көрсетсе, болашақта оған зауыт жатақханасынан орын және тұрақты сыйақы берілді. Ірі өнеркәсіптік кәсіпорындарда құрылған мұндай орталықтар бір уақытта беделді емес немесе біліктілігі төмен жұмыс үшін жұмыс күшінің резерві болды.

1988 жылы Кеңес Одағында тұтқындар мен босатылғандардың құқықтарын қорғау мақсатында В.Ф. Абрамкиннің басшылығымен қылмыстық сот төрелігін реформалауға жәрдемдесу жөніндегі қоғамдық орталық құрылды. Ол "бұлт" тұтқындары үшін апта сайынғы радио бағдарламаларын енгізіп, баспа қызметін жүзеге асырады.

Осылайша, бас бостандығынан айыру орындарынан босатылған азаматтардың әлеуметтік бейімделу мәселелерін шешудің ХІХ ғасырдан бастау алатын ұзақ тарихы бар екені белгілі болды. Бүгінгі таңда Қазақстанда 1925 жылы құрылған және 1933 жылға дейін жұмыс істейтін тұтқындар мен бас бостандығынан айыру орындарынан босатылған адамдарды әлеуметтік оңалтудың БүкілҚазақстанлік комитеті бола алатын әлеуметтік оңалту институтын құру қажеттілігі туындады. Бүгінгі таңда Қазақстанда бас бостандығынан айыру орындарынан босатылған адамдардың проблемаларын шешудің жана жолдарын іздеудің қажеті жоқ, өйткені бізде осы салада бай тарихи тәжірибе бар, оны пайдалану керек.

Әлеуметтік жұмыстың теориялық негізі-Р. Бертоланфидің әлеуметтік жүйелерінің жалпы теориясы, бастапқыда биологиялық жүйелерді жіктеу

үшін жасалған. Кейіннен ол әлеуметтік құрылымдар үшін өзгерді және қазіргі уақытта әлеуметтік жұмысты ұйымдастыруда және халықты әлеуметтік қорғаудың тұжырымдамалық ережелерін іске асыруда тиімді қолданылады. Клиенттің мәселелері бойынша шешім қабылдау үшін ерекше маңызы бар жүйелер теориясының бірқатар өзгерістері бар, сондықтан оларға толығырақ тоқталған жөн.

Пайдаланған әдебиет

1. Бергер, П. Социология: Биографический подход / П. Бергер, Б. Бергер, Р. Коллинз // Личностно-ориентированная социология. – М.: Академ. проект, 2008.
2. Бердяев, Н.А. Истоки и смысл русского коммунизма / Н.А. Бердяев. – М., 2009. (репринт. изд.)
3. Бердяев, Н.А. Я и мир объектов. Опыт философии одиночества и общения // Н.А. Бердяев // Философия свободного духа. – М., 2008.

ЖЕТКІНШЕК ЖАС КЕЗЕҢІНДЕ ПАЙДА БОЛҒАН ПРОБЛЕМАЛАРДЫҢ АЛДЫН АЛУ ЖОЛДАРЫ

*Жолдасбек Гүлнәр Айдарқызы
Ғылыми жетекшісі: п.ғ.д., профессор Алметов Н.Ш*

Кілт сөздер: педагогика, ақыл-ой, төзімділік, дамыту, мектептен, тәрбие, эстетикалық, практика, Ойлау, шығармашылық

Жеткіншек жас кезеңінде орын алатын мінез ауытқуларын зерттеу және оның негізінде мінез типологиясын жасау ХІХ ғасырдың аяғында басталды. Бұл мәселені зерттеушілер мінез ерекшелерінің жеке тұлғаның қоршаған әлеуметтік ортаға икемделуіне және қарым-қатынас мәдениетіне үлкен әсер ететінін атай отырып, типология жасаудың қажеттілігін көрсеткен. Бірінші типологияны жасан неміс психиатры Э.Кречмер, кейінірек бұл проблеманы тереңірек зерттегендер У.Шелдон, Э.Фромм, К.Леонгард, А.Е.Личко т.б. ғалымдар. Мінез типологиясын жасаушылар келесі ортақ пікірлерге сүйенген:

Л.С.Выготский «Кризистік кезең» теориясы бойынша кризистік жас дегеніміз, бір жағынан балалардың қоғамдық қарым-қатынас жүйесіндегі өзгерулері жататын, екінші жағынан баланың «ішкі позициясынан» өзгеруі жататын дамудың әлеуметтік ситуациясының қайта құрылу нәтижесі.

Осы ерекшеліктерге байланысты, жалпы АҚШ психологтарының жүргізген зерттеулері нәтижесінде, оқушылардың мінез-құлқының үйлеспеуі 80% осы жеткіншектік кезеңге тән екендігі белгілі болады, өйткені, мектеп оқушыларында, яғни, кіші және орта мектеп жасындағы балалардағы қабылдау өте жоғары болатындығы белгілі, сонымен қатар, оқушылардың дүниеге көзқарасы, жағымды қасиеттерінің қалыптасып келе жатқандығымен байланысты. Осы анықталған мәліметтерді негіз ете отырып, Г.Д.Пировтың

басшылығымен бір топ Болгария психологтарының жүргізген зерттеулері нәтижесінде 5-17 жас аралығындағы балаларға «ашушандық» тән екендігі белгілі болды. Сонымен қатар, олардың психикалық нормаларының үлкендерден айқын ерекшеленіп тұратындығын 14-15 жастағы 15 000 американдық жеткіншектеріне психодиагностика ретінде жүргізген «даралық минесоттық» тестімен дәлелдеуге болады. Өйткені, бұл тест нәтижесі бойынша, нормадағы балалардың өздері «псиопатия», «шизофрения», «гипомания», шкалалары бойынша көрсеткіштері үлкендерден жоғары. Бұдан үлкендер үшін ауру симптомы болып табылатын бұл көрсеткіштер жеткіншек немесе жасөспірімдер үшін норма болып табылады деген қорытындыға келеміз.

Оқушылардың басқа да психологиялық ерекшеліктерін анықтау мақсатында С.Хатауэй және Э.Монакези жүргізген «Роршах» және «Тақырыптық апперцепция» тесті бойынша 12-16 жас аралығындағы оқушылардың мазасыздану деңгейінің жоғары болатындығы, сонымен қатар, Кеңес уақытында үлкен маман болып табылатын жеткіншектер психиатры А.А.Мехрабянның мәліметі бойынша, осы жас аралығындағы балалардың жекелік ауытқуларының бірден өсетіндігі дәлелденді. Сонымен қатар, әр жас кезеңіндегі мазасыздану деңгейінің ерекшелігіне байланысты В.Д.Кисловская «проективті тест» көмегімен мазасызданудың жас ерекшелік динамикасын қарастырды. Оның нәтижесі бойынша, кіші мектеп жасындағы оқушылардағы мазасыздану бейтаныс үлкен адамдармен қарым-қатынас кезінде және қатарластарымен қарым-қатынас кезінде көрінсе, жеткіншектерде бейтаныс адамдармен жеткіншектерден гөрі, қатарластары және ата-анасымен қарым-қатынас кезінде, ал жасөспірімдерде мазасыздану барлық қатынас сферасында, әсіресе ата-аналармен немесе балалар тәуелді болып табылатын басқа да үлкендермен қарым-қатынас кезінде көрінеді екен және жасөспірімдерге мазасыздану деңгейінің жоғарылығы тән болып шықты. Мұның себебі, жеткіншек кездегі эмоционалды реакцияның әсерінен дифференциацияның жалғаса беруінде және эмоционалды реактивтіліктің төмен дәрежеде болуында. Төмен реактивтілік психологиялық жағымсыз фактор болып табылады. Осыған байланысты жүргізілген Калифорниялық лонгютидтің зерттеу нәтижесі бойынша төмен эмоционалды реактив тән жеткіншектер мен жасөспірімдерге біршама мазасыздық тән, эмоционалды тұрақсыз, икемсіздеу және қарым-қатынассыздау болып келеді екен.

ПАЙДАЛАНҒАН ӘДЕБИЕТТЕР ТІЗІМІ

1. ҚР Президенті Н.Назарбаевтың Қазақстан халқына Жолдауы, 2007. Қазақстан Республикасының Президенті Н.Назарбаевтың халққа жолдаған «Қазақстан 2030» үндеуі, 1997.
2. Қазақстан Республикасының «Білім беру туралы» Заңы, 1999.
3. Балалар құқығы туралы Конвенция, 1995.
4. Қазақстан Республикасының 2015 жылға дейінгі білім беруді дамыту тұжырымдамасы, 2004.

ҚҰҚЫҚ БҰЗУШЫ ЖАСТАР ӘЛЕУМЕТТІК МӘСЕЛЕ РЕТІНДЕ

Каипова Айнура Оразбаевна

Ғылыми жетекшісі:

Куралбаева Алия Ахметкаримовна - PhD, доцент м. а.

Кілт сөздер: қамқорлық, психология, педагогика, жаңғыру, заман, дамыту, мектептен, тәрбие, ұлттық дәстүрлер.

Кәмелетке толмағандардың құқық бұзушылықтарымен күрес мәселелері әрқашан ерекше өткір және өзекті болды. Бұл, ең алдымен, жасөспірімдердің дәстүрлі жоғары Қылмыстық белсенділігіне байланысты. Кәмелетке толмағандар қоғамда болып жатқан оң және теріс өзгерістерге тез әрекет етеді, бұл қылмыс динамикасында көрініс табады. Кәмелетке толмағандардың қылмыстары динамикасында белгілі бір ауытқулар байқалуы кездейсоқ емес - "толқын тәрізді қозғалыстар". Сонымен, реформалар жылдарында " шың " оның динамикасында әлеуметтік-экономикалық тұрғыдан ең қиын кезеңге - 1993 жылға келді. Келесі төрт жыл ішінде (1994 -1997) Қазақстанда кәмелетке толмағандар арасындағы қылмыстың төмендеуі және кейбір тұрақтануы байқалды. Алайда, 1998-1999 жылдары кәмелетке толмағандар жасаған немесе олардың қатысуымен жасалған тіркелген қылмыстардың саны қайтадан өсе бастады, ал 2000-2002 жылдары қайтадан төмендеді.

Кесте деректеріне жүгінейік (1). Жоғарыда келтірілген мәліметтер негізінде кәмелетке толмағандар арасындағы Қылмысқа қарсы күрестің оң нәтижелері туралы қорытынды жасалады. Қаралып отырған кезеңде тек 2004 және 2005 жылдары кәмелетке толмағандар жасаған анықталған қылмыстардың өсуі байқалды. Кәмелетке толмағандардың қатысуымен жыл сайын ашылатын қылмыстардың үлес салмағы 14-тен 9,1% - ға дейін қысқарды. Кәмелетке толмағандардың қылмыс деңгейі де айтарлықтай төмендеді.

Шын мәнінде, қылмыстық жағдайды жақсарту туралы қорытынды негізсіз болып көрінеді. Кәмелетке толмағандар қылмысының сандық көрсеткіштері қылмыстық саясатқа, жазалау практикасына, қылмыстық, қылмыстық іс жүргізу, Әкімшілік-құқықтық заңнаманың өзгеруіне тікелей тәуелді.

Еліміздің жас буынының тіршілік әрекеті жағдайында елеулі өзгерістер болды. Зерттеулер көрсеткендей, ең көп шығынға ұшыраған жас ұрпақ қазіргі уақытта елде болып жатқан күрделі және қарама-қайшылықты әлеуметтік-экономикалық өзгерістерге бейімделуде, бұл қарама-қайшылықтардың білім алуға, тұрғын үйге және болашақ өмірін ұйымдастыруға деген қажеттіліктерімен байланысты. Өтпелі, дағдарыс кезеңінде қылмысқа қоғамның мүліктік стратификациясы, жалпы халықтың өмір сүру деңгейінің едәуір төмендеуі, айқын және жасырын жұмыссыздық, жаппай көші-қон, сондай-ақ экономикалық қиындықтар мен шешілмеген

әлеуметтік проблемалар туындаған қолайсыз психологиялық фон сияқты факторлар көбірек әсер етеді.

Макро деңгейде болып жатқан әлеуметтік-экономикалық құбылыстар мен процестер кәмелетке толмағандардың санасы мен мінез-құлқында көрініс табады, олар жақын әлеуметтік орта ортасы арқылы бұзылады: отбасы, мектеп, еңбек ұжымдары, тұрғылықты жері бойынша бейресми жастар топтары. Бұл әлеуметтік институттар қазіргі уақытта өз міндеттері мен функцияларын орындауда үлкен қиындықтарды бастан кешуде. Елімізде жүргізіліп жатқан реформалар жылдарында олардың криминогендік, профилактикалық әлеуеті айтарлықтай төмендеді.

Кәмелетке толмағандар арасындағы қылмыстың өсуінің негізгі себептері, сондай-ақ тұтастай алғанда қылмыс әлеуметтік дамудың қайшылықтарымен байланысты. Экономикадағы түбегейлі өзгерістер басталғаннан бері елде қалыптасқан және белгілі бір дәрежеде және қазіргі уақытта жалғасып келе жатқан жүйелік дағдарыс жаңаларының пайда болуымен және бұрын болған қайшылықтардың шиеленісуімен бірге жүреді. Меншік нысандарының өзгеруі және капиталды бастапқы жинақтаудың қарқынды процесі қоғамның күрт мүлкілік стратификациясына әкелді. Халықтың көпшілігі кедей болды. Іріктемелі әлеуметтік зерттеулер деректері бойынша халықтың 42,4% - ы қазір тұтынудың физиологиялық рұқсат етілген минимумы мүмкіндіктерінің шегінен тыс кедейлер қабатын, ал тағы 37,1% - өмірді қолдауға ғана қол жетімді аз қамтылғандар қабатын құрайды. Ел экономикасының нарықтық экономиканың рельестеріне көшуімен көптеген салалар мен ауыл шаруашылығы құлдырады. Мамандардың бағалауы бойынша нақты деңгейі шамамен 12% құрайтын жұмыссыздық пайда болды. Өндірістің құлдырауы мәдениет, білім беру, денсаулық сақтау мекемелеріне материалдық қолдау көрсету мүмкіндігін шектеді. Халықтың көптеген топтары үшін бұл мекемелердің қызметтеріне қол жеткізу қиын болды. Экономика саласындағы терең өзгерістер қоғамның идеологиясына және халықтың моральдық санасына әсер етті. Этикалық нормалар мен құндылықтарды қайта бағалау, тарих пен мәдениеттің жалпы қабылданған көрінісі болды. Елде жарияланған кең демократия мен идеялардың плюрализмі көптеген қоғамдық-саяси және діни ағымдардың, соның ішінде анархистік, нигилистік және шовинистік мағыналардың пайда болуына әкелді. Әлеуметтік-экономикалық қанағаттанбау аясында халықтың әртүрлі этникалық және Ұлттық топтары құқықтарға нұқсан келтіретін қиялды сезімге ие болды.

Пайдаланған әдебиет

1. Бергер, П. Социология: Биографический подход / П. Бергер, Б. Бергер, Р. Коллинз // Личностно-ориентированная социология. – М.: Академ. проект, 2008.
2. Бердяев, Н.А. Истоки и смысл русского коммунизма / Н.А. Бердяев. – М., 2009. (репринт. изд.)

ЖОҒАРЫ СЫНЫП ЖАСЫНДАҒЫЛАРҒА ПСИХОЛОГИЯЛЫҚ- ПЕДАГОГИКАЛЫҚ СИПАТТАМА

Куатова Лазат Жолдасовна

Ғылыми жетекшісі:

Искакова Парида Қуандыққызы - п.ғ.к., доцент

Кілт сөздер: *психолог, кеңес беру, клиентті кеңес беру процесіне кірістіру.*

Жасөспірімдік кезең – балалық шақпен ересектік арасында жатқан адамның дамуы мен жетілуінің белгілі - бір кезеңі. Ол 16-18 жас аралығын қамтиды, яғни сәйкесінше IX-XI сынып оқушылары болып табылады. «Жасөспірім» сөзі тәуелді балалық шақпен өзіндік және жауапкершілікті үлкен өмірге ауысудың фазасы ретінде белгіленеді. Бұл бір жағынан денелік, соның ішінде жыныстық жетілудің аяқталғандығын білдірсе, екінші жағынан - әлеуметтік жетілуге қол жеткізуді білдіреді. Жасөспірімдік шақ бала мен ересектердің арасындағы аралық жағдайда пайда болады. Баланың жағдайы оның ересектерге тәуелділігімен сипатталады, бұл оның өмірлік іс-әрекетінің басты мазмұны мен бағытын белгілейді. Баланың атқаратын рөлі ересектердің рөлінен сапалық тұрғыда өзгеше болады және екі жақта мұны анық ұғынады. Өмірлік іс-әрекеттің күрделене түсуімен бірге жастарда әлеуметтік рөлдер мен мүдделер диапазонының сандық ұлғаюы ғана болып қоймайды, сапалық тұрғыдан да өзгеріп, ересектік рөлдер бірден-бірге көбейеді, осыдан барып дербестік пен жауапкершілік өлшемі шығады [1.15].

Жоғары сынып жасы арнайы және жалпы қабілеттерінің негізгі жетекші іс-әрекеті: оқу, қарым-қатынас және еңбек базасында дамуының жалғасуымен сипатталады. Оқуда жалпы интеллекттік қабілеттер, әсіресе, түсініктік теориялық ойлау қалыптасады. Бұл түсініктерді игеру, оларды пайдалану ептіліктерімен, логикалық және абстрактілі талдай алумен жүзеге асады. Қарым-қатынаста оқушылардың коммуникативті қабілеттері қалыптасады және дамиды. Еңбекте олардың практикалық ептіліктері және дағдыларының қалыптасуы белсенді түрде жүреді, бұлар болашақта кәсіби қабілеттерінің жетістіктерге жетуіне ықпал етеді. Жасөспірімдік шақ түрлі қабілеттер дамуының сензитивті кезеңі болып табылады. Бұл кезеңде барлық мүмкіндіктерді практикалық қолдану жекелік ерекшеліктерге әсерін тигізеді. Кішкентай балалардың өзіндік санасы мен өзіндік бағалауы, әдетте, ата аналарынан және басқа да беделді үлкендерден алған бағаны қайталайды. Бірақ, бала неғұрлым есейген сайын оның мінез-құлқы бағалардан гөрі өзіндік бағалауға соғұрлым бағдар алады. Алайда, өз қасиеттерін әсіресе, батылдық, ерлік немесе принципшілдік секілді күрделі құлықтық –психологиялық қасиеттерді ұғынудың өзінде-ақ эмоциялық бағалау мен әлеуметтік салыстыру сәттері қамтылады. Жасөспірім шақтағылар да жеткіншектер секілді өзінің қандай екенін, қаншылық құнды, қабілетті екенін барынша білгісі келеді. Өзіндік бағалаудың екі тәсілі бар:

1. Олар өзі туралы алдын –ала көзделген мақсатын қаншалықты жүзеге асырғанымен салыстырып, теңестіреді. Егер өзінің бұл туралы ойлағаны мен өзгелердің соған қойған бағасы дәл келсе, осы жетістікке жеткеннің белгісі деп санайды.

2. Өзгелердің өзі жөніндегі пікірін жинап, соларды өзара салыстыру арқылы жетіспейтін жақтарын білу.

Мұдай жағдайда өзі мен үлкендер берген баға сәйкес келмеуі мүмкін [2]. Әрбір адамда «Мен» деген біреу болғанымен, осылардың тиісті жағдайларға байланысты неше түрлері кездеседі:

1. «Мен шынында кіммін?» (шындықты көздейтін мен);

2. «Мен»-өзімді өзгелер қалай бағаласын деп ойлар едім? (эмпатикалық мен);

3. «Мен»-тілегім бойынша қандай болғым келеді? (тілек, яғни фантастикалық мен);

4. «Мен» келешекте кім болғым келеді? (болашақ мен). Сонымен, өзіндік бағалауда жасөспірімдік шақта тіпті, тұлға өзіне сындарлы көзқараспен қарап, өз мүмкіндігін өмір талабына сәйкес бағдарлай білуі, өз мақсатын нақтылау, ойын түйіндеу қабілеттілігіне ие болады. Өзіндік бағалау адамның өзіне деген сенімін арттырып, рухани үйлесімдігін дамытады. Осы шақта практикалық және танымдық іс-әрекеттің субъектісі, тұлға ретінде ұғынуы және бағалауы яғни, өзіндік сана- сезімі қалыптасады. Жасөспірімдік шақ ақыл-ойына келсек, мұның өзі жеткіншек жасына қарағанда сапа жағынан да, көлем жағынан да біршама қалыптасып қалған.

Пайдаланған әдебиеттер

1. Роджерс К. Несколько важных открытий // Вестн. Моск.ун-та. Сер.14, Психология. – М., 1990. №2. – С. 58-65.

2. (Роджерс К. К науке о личности // История зарубежной психологии. Тексты.М., – С. 200-230).

3. Левин. К. Определение понятия «поле в данный момент» / Хрест. по истории психологии: Период открытого кризиса. Начало 10-х – середина – 30-х годов XX в. – М.: Изд-во Моск. ун-та, 1980. – С. 131-145.

ЖАРНАМА ПСИХОЛОГИЯСЫНЫҢ ЖАЛПЫ ТЕОРИЯЛЫҚ МӘСЕЛЕЛЕРІ

Кушимова Эльвира Булатбековна

Ғылыми жетекшісі: п.ғ.д., профессор Арымбаева К.М.

Кілт сөздер: педагогика, ақыл-ой, төзімділік, дамыту, мектептен, тәрбие, эстетикалық, практика, Ойлау, шығармашылық

Жарнама – бұл әлеуетті сатып алушыға бағытталған және қоғамдық арналар мен дереккөздер арқылы таратылатын шешім қабылдау туралы ақпаратқа негізделген. Таза ақпараттан айырмашылығы, жарнама сендіру

амалдарын қолданады, оның мақсаты бәсекелестік ортада артықшылықты қамтамасыз ету болып табылады. Кәдімгі ақпараттық хабарламадан жарнама соңғы нәтижеге деген қызығушылықты ерекшелендіреді. Бұл тек ақпараттың зерттелуін ғана емес, сонымен бірге оны нақты, ерекше мақсатпен зерттеу - ұсынылатын өнімдер мен қызметтерге қызығушылық пен назарын арттыру.

Жарнаманың шын мәнінде бір бағыты - жарнама берушіден әсер ету объектісіне дейін. Кері байланыс әлеуетті сатып алушының соңғы әрекеті түрінде ғана бар.

Жарнама өте құбылмалы. Бұл жерде бір рет және өмір бойы деген түсінік жоқ. Бұрын қолданылып және қызығушылық туғызған нәрсе, бүгін қызығушылық тудырмауы мүмкін. Соңғы жылдары, тіпті кейбір Еуразиялық нұсқада біздің қоғам, қазірдің өзінде тұтыну қоғам ретінде құрылды. Оған Жарнама - болмыстың ең маңызды шарттарының бірі. Ол ақша және тауарлар айналымын ықпал етеді, сондай-ақ, осылайша өмір белгілі бір үлгісін қалыптастыру, оның әлі функционалдық және символикалық мәні басқа нәрселер береді ғана емес.

Әрине, жарнама назар аудару керек, бұл оның мәні. Өйткені жарнаманың мақсаты – тек оны көріп қана қоймай, тыңдау және оқу ғана мес. Жарнаманың мақсаты - тұтынушы оны сатып алу үшін үлкен бейімділікке ие болатын өнімге (қызметке, фирмаға, идеяға) және оған деген қатынасына қатысты ақпарат беру. Психология - бұл мінез-құлықтың негіздері, адамның қалауы мен ұмтылысының негізі.

Жарнама өз тақырыптарын әсер етуге тырысатын адамдар үшін мағынасы бар тілге аударғанда тиімдірек болады. Сатып алушыға тиімді әсер ету үшін жарнама басқа білім салаларының тәжірибесін пайдалану керек.

Жарнама әртүрлі мақсаттарға арналған көптеген әртүрлі қожайындарға қызмет етеді және оның ықпалы басқа ықтимал әсердің ықпалымен әрдайым «боялады», сондықтан ол белгісіз ынталандыру саласы болып қала береді.

«Жарнама әлі күнге дейін белгісіздікке толы сабақ болады; оның мақсаты мен рөлі тіпті осы мәселе бойынша жүздеген мың фунт стерлингті жұмсайтын ұйымдармен толық түсінілмейді» (Ч.Сэндидж).

Ең қарапайым ұран, ең қарапайым сурет, ішкі психологиялық заңдарға сәйкес адамдар есте сақтайды. Мәселен, жарнаманың психологиясы адамның миына әсер ету тетігі, сондай-ақ белгілі бір экспрессивті құралдарды - мәтін, сурет, түс, графикалық дизайн және т.б. адамдардың қабылдау ерекшеліктерін зерттейді.

Жарнамалық хабарламалардың тиімділігі, олардың тұтынушыларға әсері туралы мәселе қарапайым емес. Ақпараттың басқа да көздерінен басқа, жарнаманың барлығына қол жетімді болғандықтан, оның тиімділігі мәселесі психологиялық архетиптің жалпы әмбебаптығымен жеке психологиялық айырмашылықтардың ғылыми проблемасын шешуге байланысты.

Жарнама қоғам өмірінің құбылысы ретінде мұқият психологиялық зерттеуді талап етеді. Психологиялық ғылымды қолдану тауарларды, қызметтерді және өзара түсінушілікті тиімді сатуға ықпал ететін тауарлар мен тұтынушы арасындағы «диалог» пайда болатын жағдайларды жасауға мүмкіндік береді. Бұл жарнамалық идеялардың авторларына өнімнің сапасы туралы әлеуетті тұтынушыға өз идеяларын жатқызуға көмектеседі. Бұл проекция көбінесе ақталмайды, себебі тұтынушылардың жарнаманы қабылдау процесі олардың психологиялық қасиеттерімен анықталады және бұл қасиеттер әрдайым анық және өте әртүрлі емес.

Сатып алушының мінез-құлқы туралы білімді дамыту процесінде батыстық ғылымның көптеген психологиялық схемалары жасалды. AIDA және AIDMA қысқаша формулалары (attention, interest, desire, motivation, action) келесі схема түрінде тауарларға қатысты адамның мінез-құлқын сипаттайды (Ш. Коди):

Назар —» Қызығушылық —» Тілек —» Ынталандыру —» Әрекет

Дегенмен, бұл формулалар жарнамалық қарым-қатынас процесі туралы жеткілікті ақпарат бермейді (Ч. Сэндидж, В. Фрайцбургер, К. Ротцолл): олар есте сақтау, эмоциялар, сезім, адамның ассоциативті ойлауы және т.б. туралы ештеңе айтады. Мұндай формулаларға негізделген жарнаманы дамыту тиімді емес.

Пайдаланған әдебиеттер тізімі

1. ҚР Президенті Н.Назарбаевтың Қазақстан халқына Жолдауы, 2007. Қазақстан Республикасының Президенті Н.Назарбаевтың халққа жолдаған
2. «Қазақстан 2030» үндеуі, 1997.

ҚАЗАҚСТАНДА ӘЛЕУМЕТТІК ЖҰМЫСТЫҢ ПАЙДА БОЛУЫ

Пернебек Оспан Сейдікаримұлы

Ғылыми жетекшісі:

Майгельдиева Шарбан Мусабековна - п.ғ.д., профессор м.а.

Кілт сөздер: психология, эмпирикалық, критикалық, рационалды.

Жекелеген өзінің мінез – құлқымен ерекшеленетін топ зерттеушілерінің арасындағы салыстырмалы зерттеулер профессионалды қызығушылық және жеке тұлғаның басқа аспектілері арасындағы мәнді сәйкестікті анықтайды.

Қазіргі кезде мамандық таңдауда индивид қандай да бір деңгейде өзінің жанына жақын мінез – құлықты реттеуші тәсілді өмір бейнесін, немесе рөлді таңдайды. Міне, сондықтан мамандану қызығушылықтарын зерттеу немесе бағдары және қызығушылығы арнайы, мамандық топтарының идентификациясы, яғни индивидке жақынырақ мамандықты таңдау жеке тұлғаны түсінудегі негізгі кезең болып табылады.

Құндылықтарды және онымен байланысты жеке тұлғалық қасиеттерді зерттеу. XX ғ. 60 жылдарынан бастап құндылық және құндылық бағдары зерттеу қарқындап дами бастады (Л.В. Голдон, 1975; Ю.Х. Холзман, 1975). Осы мақсатқа бағытталған әдістемелер, өзінің методологиясымен, мазмұны жағынан, нақты мақсаттылығымен ерекшеленеді, бірақ қызығушылық пен бағдарды өлшеуге өте ұқсас. Осыған байланысты әдістемелерді қолдану шекарасы мен, әртүрлілігін көрсету мақсатында бірнешеуін көрейік.

Құндылықтарды зерттеу. Кеңінен қолданбалы және өмірлік қабілетті ең алғашқы осы әдістер типіндегі тесттердің бірі Г. Олпорт, П. Вернон және Г. Линдзе өндеген құндылықты зерттеу тесті.

Ең алғаш Э. Шпронгер ұсынған оның «Адамдар типі» еңбегінде, бұл сұрақтама ең негізгі алты қызығушылық, мотив және құндылық бағдардың салыстырмалы күшін өлшеуге арналды. Э. Шпронгер оларды былай суреттейді:

Теоретиктер: шындықты іздеуге деген қызығушылықпен және эмпирикалық, критикалық, рационалды, «интеллектуалдық» қабілеттермен сипатталады.

Экономикалық: негізгі акцент пайдалы және практикалық құндылыққа жасалынады.

Эстетикалық: ең негізгі құндылық стиль және гармония болып есептелінеді, әрбір құбылыс жағдайға, әсемдік көз – қарасқа байланысты қабылданады және бағаланады.

Әлеуметтік: адамдарға деген сүйіспеншілік, «альтруизм» және «филантропия».

Саясаттық: жеке бастық басшылыққа, әсіресе танымдылыққа деген талпыныс қызығушылығы.

Дінилік: мистикалық күй, қабылданғанның барлығының бірлігімен анықталатын және космосты бүтін ретінде түсінуге талпыныс.

Бұл категориялардың Хоеанд тестінің мамандану білімімен аздап сәйкес келуі және Кьюдер тестінің қызығушылықтар сферасымен сәйкестенуі әбден дұрыс болуы мүмкін.

Құндылықты зерттеу тестінің тапсырмалары алғашқы Э. Шпронгердің теориялық концепциясының негізінде құрастырылған. Ең салығу саралау критерийі ретінде оның 6 категория бойынша ішкі келісушіліктері алынды. Тест дәптерінде тапсырмалар ретсіз тізіммен берілген. Әрбір тапсырма әр – түрлі құндылықтар жүйесіне қатысты 2 немесе 4 альтернативті пікір айтуды талап етеді.

Алғашқы суммалары әр бір 6 құндылық категориялары бойынша көрсеткіштері профильды көрсеткіштер түрінде белгіленеді. Бірақ салыстырмалы көрсеткіштер үшін нормативті мәліметтер беріледі. Сенімділік коэффициент көрсеткіші барлық алты категория бойынша 0,84 тен 0,95 диапазонын көрсетті. 1 – 2 айдан кейін осы әдістеме бойынша қай талап тетілеу нәтижесінде 6 шкала бойынша 0,77 ден 0,93 мәніне ие болды.

Пайдаланған әдебиеттер

1. Юрчук В.В. Современный словарь по психологии. – М.: «Современное слово»
2. Ковалев В.И. Мотивы поведения и деятельности. – М.: Наука,
3. Виханский О.С., Наумов А.И. Менеджмент: учебник. – 3-е изд. – М.: Гардарики.

ЖАС ҚҰҚЫҚ БҰЗУШЫЛАРМЕН ӘЛЕУМЕТТІК ЖҰМЫС

Сариева Гулназ Тойбазаровна

Ғылыми жетекшісі:

Майгельдиева Шарбан Мусабековна - п.ғ.д., профессор м.а.

Кілт сөздер: қамқорлық, психология, педагогика, жаңғыру, заман, дамыту, мектептен, тәрбие, ұлттық дәстүрлер.

Қазақстан Республикасында құқықтық мемлекет пен азаматтық қоғамның қалыптасуы мен дамуының қазіргі жағдайында кәмелетке толмаған адамдармен жұмыс істеу, олардың құқықтарын қорғау, өскелең ұрпақтың құқықтық мәдениетін қалыптастыру мәселелері ерекше мәнге ие болады.

Қазақстан-әлемдік қоғамдастыққа белсенді түрде кірігіп келе жатқан жас егемен мемлекет. "Қазақстан – 2030" стратегиялық маңызды құжатында Мемлекет басшысы Н.Ә. Назарбаев мыналарды ерекше атап өтті: "жас ерекшелігінде біз жастар мен өскелең ұрпаққа, сондай-ақ жас отбасыларға көңіл бөлуіміз керек".

2012 жылғы қаңтарда Қазақстан Республикасының Президенті – Ұлт Көшбасшысы Н.Ә. Назарбаев Парламент палаталарының бірлескен отырысында Қазақстан халқына Жолдауын жолдады. "Әлеуметтік-экономикалық жаңғырту – Қазақстан дамуының басты бағыты" атты биылғы Жолдау жас ұрпақтың жағдайын жақсарту туралы идеялармен, оның елдің одан әрі дамуына елеулі үлес қосатынына сеніммен ұштастырылған.

Сондай-ақ, білім жастарға тек білім ғана емес, сонымен қатар оларды әлеуметтік бейімделу процесінде қолдана білу және оқу процесінің тәрбиелік компонентін күшейту керек екендігі айтылды. Патриотизм, мораль мен адамгершілік нормалары, ұлтаралық келісім мен толеранттылық, дене және рухани даму, заңға бағыну, бұл құндылықтар меншік нысанына қарамастан барлық оқу орындарында бойына сіңірілуі тиіс. Осыған байланысты Үкіметке мектеп оқушыларының функционалдық сауаттылығын дамыту жөніндегі бес жылдық ұлттық іс-қимыл жоспарын қабылдау тапсырылды.

Кәмелетке толмағандарды арнайы әлеуметтік топ ретінде бөлу және "кәмелетке толмаған" ұғымының пайда болуы әлеуметтік-тарихи себептерге байланысты. Жалпы алғанда, кәмелетке толмағандардың қылмысы

мәселелерін кез-келген қоғамның болашағы ретінде зерттеу ежелгі дәуірден бастау алады. Жастар, мемлекеттің өзін-өзі дамытуының және өміршеңдігінің негізі және басты шарты ретінде Плутархтың көптеген мәлімдемелерінде келтірілген. Спарандық заң шығарушы Ликург "жастар туралы Заңның" прототипінің ғана емес, сонымен бірге жастарды жұмысқа тартудың экономикалық тетіктері туралы сөз қозғаған жастар заңнамасының бүкіл жиынтығының алғашқы авторы болды.

Дәстүрлі қоғамда өсу әлеуметтік тұрғыдан қиын болды, балалық шақтан ересек жасқа көшу процесі ауыртпалықсыз өтті. Тарихи процестің барысы мен бағыты қоғамның жас ұрпаққа деген көзқарастарының өзгеруін алдын-ала анықтады, жастар туралы идея біртіндеп қалыптасып, қоғам дамуының стратегиялық ресурсы ретінде бекітілді. Бүгінгі таңда аксиологиялық тәсіл ең көп таралуда, оның аясында кәмелетке толмағандар аға ұрпақтардың әртүрлі әлеуметтену әсерінің пассивті объектісі ретінде қарастырылмайды, керісінше, олардың субъективті басталуы мен өзіндік құндылығы тұрғысынан.

Осы саладағы заманауи зерттеулердің бірыңғай тұжырымдамалық негізін қалыптастыру әрекеті кәмелетке толмағандар туралы ерекше ғылым аясында жүзеге асырылады – в.Адамский, Л. Розенмайр, с. Микой, Б. Немеренко, Ф. Малер, к. Господинов, и. М. Ильинский, В. В. Павловский әзірлеген ювентология. Мұндай интегралды ғылымды дамытудың негізі жасөспірімдердің әмбебап әмбебап қасиеттері болып табылады. Соңғы и. Ильинский жасына байланысты белгілі бір проблемалардың болуын (тәуелділік, Тәуелсіздік, өмірлік және кәсіби өзін-өзі анықтау қажеттілігі және т. б.); оның негізгі сипаттамалары мен даму заңдылықтарының табиғатының қосарлануы (биологиялық, сондай-ақ Әлеуметтік, нақты тарихи жағдай); жастардың әлеуметтенудің объектісі және субъектісі ретінде бір уақытта әрекет ететіндігімен анықталатын әлеуметтік мәртебе.; нақты практика мен саясаттың негізі ретінде "жас" және "болашақ" ұғымдарының тікелей байланысы.

Байланысты проблема анықтау ұғымдық-категориального аппарата аясында кешенді зерттеулер кәмелетке толмағандардың қалып отыр өте өзекті. "Кәмелетке толмаған" ұғымының шекаралары туралы ғылыми пікірталас әлі де жалғасуда. Биологиялық, демографиялық және әлеуметтік-экономикалық аспектілерді ескере отырып, кәмелетке толмағанның төменгі шекарасы 13-14 жаста көрсетілген. Кәмелетке толмаған жастың жоғарғы шекарасы еңбекке жарамсыздық кезеңінен бұрын болады және 18 жасқа жатады.

Кәмелетке толмағанның қазіргі анықтамалары қарастырылып отырған әлеуметтік құбылыстың маңызды және функционалды аспектілерін де ашады. Жас ұрпақты әлеуметтік-тарихи және әлеуметтік-мәдени құбылыс ретінде анықтауға болады, ол белгілі бір субъективтілік өлшемі мен даму әлеуетіне ие үлкен биосоциалды жас тобын білдіреді, оны жүзеге асыру мүмкіндігі әлеуметтік шындықтың макро деңгейінің әлеуметтік дамуының

нақты тарихи жағдайларына да, жеке мемлекеттің әлеуметтік құрылымының түріне де байланысты болады.

Пайдаланған әдебиет

1. Бергер, П. Социология: Биографический подход / П. Бергер, Б. Бергер, Р. Коллинз // Личностно-ориентированная социология. – М.: Академ. проект, 2008.
2. Бердяев, Н.А. Истоки и смысл русского коммунизма / Н.А. Бердяев. – М., 2009. (репринт. изд.)
3. Бердяев, Н.А. Я и мир объектов. Опыт философии одиночества и общения // Н.А. Бердяев // Философия свободного духа. – М., 2008.
4. Бертелеми, Д. Бог и его образ. Очерк библейского богословия / Д. Бертелеми. – Милан, 2007.

КОНФЛИКТ БАРЫСЫНДАҒЫ ЭТНОСТЫҚ ПСИХОЛОГИЯЛЫҚ ЕРЕКШЕЛІКТЕР

Спабек Дана Еркебекқызы

Ғылыми жетекшісі: п.ғ.к., аға оқытушы Әліпбек А.З.

Кілт сөздер: педагогикасы, педагогика, ақыл-ой, төзімділік, дамыту, мектептен, тәрбие, эстетикалық, практика, «Пиктограмма» әдістемесі, Ойлау, шығармашылық

Конфликт – қазіргі әлеуметтік және саяси өмірдегі маңызды құбылыстарының бірі. Бәрімізге белгілі, қоғамда адамның өмірі көптеген қарама-қайшылықтарға толы, бұл қарама-қайшылықтар жеке адамдардың, кіші және үлкен әлеуметтік топтардың қызығушылықтарының қақтығысуына әкеліп соғады. Конфликт латын тілінен аударылғанда (“confluctus”) қақтығыс деген мағынаны білдіреді.

1) **Конфликт алдындағы жағдай**- осы кезде белгілі бір қарама-қайшылықтар үшін конфликттің потенциалды субъекттері арасында қысым өседі. Бірақ қарама-қайшылықтар әрқашанда конфликтке айналмайды. Тек конфликттің потенциалды субъекттерімен анықталған қарама-қайшылықтар үйлесімсіз болған жағдайда ғана, конфликт пайда бола бастайды. Бірақ, көбінесе, бұл кезеңде конфликттің қандай да бір алғышарттары болады. Егерде қысым ашық конфликтті қақтығыстарға әкелмесе және ұзақ сақталатын болса, онда бұл жағдайды латентті немесе потенциалды деп айтады. Конфликт алдындағы жағдайды үш фазаға бөлуге болады, олардың мынадай ерекшеліктері бар:

- Қарама-қайшылықтың пайда болуы; сенімсіздіктің және әлеуметтік қысымның өсуі; контакттардың азаюы.
- Эмоционалды сферада жиеркеніш және жалған сенімнің пайда болуы.

- Өзара әрекет құрылымының бұзылуы; агрессивтіліктің өсуі; “дұшпан образының қалыптасуы”.

Сонымен, конфликттік жағдай ашық конфликтке ауысады. Конфликт реалды болу үшін, инцидент қажет.

2) **Инцидент** - конфликт туындау үшін, бір жақ екінші жақтың қызығушылығына қысым жасайтын немесе әрекет ететін инцидент болу керек - осы кезеңнен бастап конфликт пайда болады, бұл екі жақтың алғаш қақтығысуы. Инцидент кенеттен болуы мүмкін. Кейде, инцидентті үшінші күш те дайындауы мүмкін, яғни оның сол конфликтке деген өзінің қызығушылығы барын көрсетеді. Ерекше жағдай- бұл “өткір конфликт”, бұл конфликтте бір адам екінші адамға физикалық жазаға дейін қорқытады.

Инциденттің төрт түрін бөліп қарастыруға болады:

- Объективті, мақсатты емес түрде бағытталған инцидент.
- Субъективті, мақсатты бағытталған инцидент (адам конфликтке өзінің проблемасын шешу үшін барады).
- Субъективті, мақсатты емес бағытталған инцидент (байқаусыздан екі немесе бірнеше жақтың қызығушылықтарының қақтығысуы).

3) **Эскалация (латын. Scala- табалдырық)** – яғни бұл жерде конфликт “табалдырықпен жүреді”.

4) **Кульминация** – бұл кезең, конфликт эскалациясы бір немесе екі жақты да әрекет туғыздыратын кезде пайда болады. Кульминация – эскалацияның ең жоғарғы нүктесі. Кульминация кезеңінде, екі жақ конфликтіні жалғастырудың еш маңызы жоқ екенін түсініп, оны тоқтатады.

Эскалация міндетті түрде кульминациямен аяқталмайды. Ұзақ конфликтте кульминация көп уақыт болмайды. Осындай жағдайда конфликт сөніп қалуы мүмкін. Ал кейде, керісінше, кульминация қиын өтеді: ұзаққа созылған эскалация кезінде негативті эмоциялар жиналады, кейін кульминация басталған кезде бұл негативті энергия жарыққа шығады. Осындай кульминация- “өткір конфликттің бір түрі” болып саналанады.

5) **Конфликттің бітуі**- яғни белгілі бір шешімге келу.

Пайда болған проблемаларды эффективті шешу үшін, әр адам, конфликтті жағдайдағы мінез-құлықтың теоретикалық білімін және практикалық дағдыны, сонымен бірге конфликттің пайда болу себебін және оны шешу тәсілдерін меңгеріп алуы тиіс.

Кез-келген шиеленіс процесс болып табылады. Шиеленісті динамиканы қарастырудың тікелей шартты. Егер біз құбылыстың даму динамикасын жіберіп алсақ, оны басқарудың мүмкіндігін де жіберіп алғанымыз.

Психологияда шиеленістер дамуының 4 кезеңін көрсетілген:

1. шиеленісті жағдайдың пайда болуы.
2. жағдайдың шиеленісті екендігін сезіну. Оның барлық қатысушыларының жағдайдың шешудің шиеленісті екендігін сезіну.
3. шиеленісті мінез-құлыққа өту.

4. шиеленісті шешу.

Алғашқы екі кезең жағдайды талдау мен шешім қабылдау мүмкіндігі болады. Бірақ, өте күрделі 3 кезең. Ол динамикаға толы.

Шиеленісті эмоционалдық түр толықтырады, яғни шиеленуші іс-қимылдары сезім ынталандырады, тұйық шеңбер пайда болады, ал бұл өте қауіпті. Бір жағынан, өзара шиеленісті қимылдар, алғашқы жағдайдың түрін өзгертуге қабілетті. Оған өзара іс-әрекеттер тудырады.

Пайдаланылған әдебиеттер тізімі:

1. Дмитриев А.В. Конфликтология. М., 2001, 53-121б.
2. Вишнякова Н.Ф. Конфликтология. Минск: Университетское 2002.
3. Я. Анцупов, А.И. Шипилов Конфликтология. Москва 2004.
4. Бородкин Ф.М., Коряк Н.М. “Внимание: конфликт!”. Новосибирск,

МЕКТЕПКЕ ДЕЙІНГІ ҰЙЫМ-ДАРДА ТРИЗ (ӨНЕРТАП-ҚЫШТЫҚ МӘСЕЛЕЛЕРДІ ШЕШУ ТЕОРИЯСЫ) ТЕХНОЛОГИЯСЫН ҚОЛДАНУ

Нуракова Нурсауле Уринбаевна

Ғылыми жетекшісі: Арзымбетова Шолпан Жақсылықовна – п.ғ.к.

Кілт сөздер: педагогика, психология ақыл-ой, ТРИЗ, төзімділік, дамыту, қамқорлық

90-жылдарындағы даңқынан айырылды. Бірақ қазір Triz технологиясы ғылым, өнеркәсіп және тіпті гуманитарлық пәндерде танымалдықты жалдау болып табылады. Бүгінгі таңда «Өнертапқыштық теориясы» Хейнрих Алцшуллер бүкіл әлемдегі университеттерде оқиды, және біртіндеп отандық ғылыми және білім беру қызметіне оралады.

Осы тренаждардан өткеннен кейін, осы жаттығуда ұсынылған, сіз өнертапқыштық міндеттерді шешу туралы негізгі білім ала аласыз. Сіз AltsHuller теориясының, альцшуллер теориясының компоненттері туралы білесіз, альцшуллер теориясының бағдарламалары, тризды қолдану мысалдарымен танысасыз. Ең бастысы, біздің сабақтар сіздің сабақтарыңызға тиімді өнертабыс дағдыларын қолдануға үйретеді.

Өнертапқыштық міндеттердің шешімдер теориясы (TRIZ) - бұл Хейнрих Алцшуллер мен оның ізбасарлары кеңестік өнертапқыш жасаған алгоритмдер мен әдістердің жиынтығы, ғалымдардың шығармашылық процесін жақсарту.

Реті - Бұл тек шығармашылық процесті жақсарту бойынша ұсыныстар болса да ғана емес. Altshuller теориясы өнертапқыштық міндеттерді шешуге бағытталған. Өнертапқыштық міндет - бұл қиын міндет, оны шешу қажет, бұл тапсырманың тереңдігі бойынша қайшылықтарды анықтау және шешу қажет. Тамырдың себебін (проблеманың түп-тамырымен) қарап шығыңыз

және осы себепті жойыңыз. Бұл біздің онлайн-курс сабақтарында талқыланатын арнайы дағдылар мен технологияларды қажет етеді.

Триза қолдану

Триздің басты міндеті, осы теорияның авторы бойынша, ғалымдар-өнертапқыштарға әр түрлі білім саласындағы шығармашылық міндеттердің шешімі тез табуға көмектесу. Триз сізге көптеген шығармашылық тапсырмаларды шешуге мүмкіндік береді. Алцшуллер теориясын зерттеген халықтың пікіріне сәйкес, Триз туралы білім келесі артықшылықтар береді («Трис негіздері» кітабы бойынша):

- Тапсырманың мәнін анықтау мүмкіндігі;
- Әдетте өтіп жатқан көптеген сәттерді жоғалтпай, іздеудің негізгі бағыттарын дұрыс анықтай білу;
- Білім, тапсырмаларды таңдау және шешімдердің бағыттарын іздеу туралы ақпаратты қалай жүйелеуге болады.
- Дәстүрлі шешімдерден қалдықтарды табуды үйреніңіз;
- Логикалық, айқын және жүйелі ойлау қабілеті;
- Шығармашылық еңбек тиімділігін едәуір арттыру;
- Шешімнің уақытын қысқартыңыз;
- Заттар мен құбылыстарды жаңа жолмен қараңыз;
- Трис өнертапқыштық қызметті серпін береді;
- Тристі көкжиектерді кеңейтеді.

Кейбіреулер өнертапқыштық міндеттердің шешімдер теориясы дәл ғылымдарда пайдалы болуы мүмкін деп санайды. Бөлімде бұл рас: теория құрылды және нақты техникалық пайдалануда өткір болды. Бірақ триз туралы білім, сөзсіз Гуманитарлық ғылымдарда және бизнесте қолдануға көмектеседі, өйткені триз әдістерінің негізі кез-келген шығармашылық міндеттер үшін әмбебап болып табылады.

Егер сіз оны тризға тапсыруға тырыссаңыз, онда бірқатар қиындықтарға тап болды.

• **Біріншіден**, Triz Readion материалдары бүгінгі міндеттерге, соның ішінде техникалық емес, сонымен қатар гуманитарлық да бейімделуі керек.

• **Екіншіден**, Тристің әртүрлі оқулықтарында көрсетілген Триз әдістері осы теорияны зерттеу процесінде нашар құрылымдалған.

Бірнеше дерексіз сабақтардан тұратын бұл тризның іргетасын және осы теорияны кез-келген шығармашылық тапсырманы шешуге қолдану мүмкіндіктерін ұсынуға бағытталған.

Құрылым материалдары, тризның барлық элементтерін сөрелерде ыдырайды, барлығын бір жүйеге біріктіреді. Сайттың негізгі идеясы мен 4Vrine сайтының осы бөліміндегі сабақтардың негізгі идеясы - Триз-ді барлығына қол жетімді етіңіз. Оқыту Өнертапқыштық міндеттердің шешімдер теориясын оқыту түсінікті және қызықты болуы керек. Біздің сабақтардың басты міндеті - білім қорын, сондай-ақ әртүрлі триз учаскелерінде тереңдету үшін қажетті материалдармен байланыстыру.

Қолданылған әдебиеттер:

1. Әбішева А., «Ойын элементтерін пайдаланудың педагогикалық ерекшеліктері» Бастауыш мектеп, №3, 2003.
2. Баймұратова А, Қасымова Г., «Ойын теориясы» Алматы, 2004.
3. Қаженбаева А.Е. «Бала танымын ойынмен дамыту» Отбасы және балабақша, 2002. №1, Б- 9-10

МЕКТЕП ЖАСЫНА ДЕЙІНГІ БАЛАЛАРДЫ ОҚЫТУДА ОЙЫН ТЕХНОЛОГИЯЛАРЫН ҚОЛДАНУ

Кулетова Гулайым Масаковна

Ғылыми жетекшісі:

Куралбаева Алия Ахметкаримовна- PhD, доцент м. а.

Кілт сөздер: педагогика, психология ақыл-ой, төзімділік, дамыту, қамқорлық

Халық даналығындағы ойнай білмеген, ойлай да білмейді, ойында озған өмірде де озады деген – деген аталы сөздің сырына жүгінсек баланың ойынға деген құлқы, қарым-қатынасы, мінез-құлық көріністері олар өсіп есейгенде де өмірінде жалғаса береді.

Баланың өмірге қадам басардағы алғашқы қимыл-әрекеті – ойын, сондықтан да оның мәні ерекше. Қазақ халқының ұлы ақыны А.Құнанбаев: «Ойын ойнап ән салмай, өсер бала бола ма?» — деп айтқандай, бала өмірінде ойын ерекше орын алады. Жас сәбидің өмірі, қоршаған ортаны танып, еңбекке қатынасы, психологиялық ерекшеліктері ойын үстінде қалыптасады. Балалар ойын барысында өздерін еркін сезінеді, ізденімпаздық, тапқырлық әрекеті байқалады (сезіну, қабылдау, зейін қою, ерік арқылы) түрлі психологиялық түсінікпен сезім әрекетіне сүнгиді. Ойын үстінде бала бейнебір өмірдің өзіндегідей қуаныш пен реніш сезімінде болады. Баланың таным түсінігі, іс-әрекеті ойыннан басталады, оның негізгі болашақ өмірінде жалғасын табады. Ойын арқылы бала жеке адам ретінде дами түседі.

Ойын – баланың негізгі әрекеті. Ойын үрдісінде бала өзін қоршаған үлкендер сияқты, өзінің сүйікті әңгімелері мен ертегілеріндегі кейіпкерлер сияқты өмір сүреді, әрекет жасайды. Ойын арқылы бала өмірден көптеген мәліметтер алады, өзінің психологиялық ерекшеліктерін қалыптастырады, яғни ойын арқылы бала білім алады. Бала зейіні қажет ететін, әдейілеп ұйымдастырылған ойындар оның ақылын, дүниетанымын кеңейтеді, мінез-құлқын, ерік-жігерін қалыптастырады. Аса ірі психологтардың айтуы бойынша, бала ойын үстінде қандай болса, өскенде еңбекте де сондай болады дейді. Ойын адамның өміртанымының алғашқы қадамы.

Ойын – бала өміріндегі тәрбиенің шешуші шарты. Бала өзін қоршаған ортаны, өмір сүріп отырған айналасындағы заттар мен құбылыстарды ойын арқылы түсініп ұғынады.

Ойын балалар үшін күрделі әрекет, ол білімді, ақылды, ұйымдастыруды қажет етеді. Ал ол білімді бала қайдан алады? Оған бала ойын арқылы өзі үйренеді, үлкендер де үйретуге тиіс. Ойынның өз мақсаты, жоспары, арнайы заттары т.б. көптеген ерекшеліктері болады.

Ойын мектеп жасына дейінгі баланың жеке басының дамуына игі ықпал ететін жетекші, басты құбылыстың бірі деуге болады. Бала ойын арқылы өзінің күш-жігерін жаттықтырады, қоршаған орта мен құбылыстарды ақиқат сырын ұғынып, еңбек дағдысына үйрене бастайды. Былайша айтқанда болашақ қайраткердің тәрбие жолы, тәлімдік өнегесі ойыннан бастап өрбиді.

Оқыту-тәрбиелеу үрдісінде түрлі инновациялық технологиялар – білім сапасын арттырудың кепілі. Жаңа педогогикалық технология ұғымы тың, белгісіз, жаңа оқыту амалдарды іс-әрекеттермен ізденуді, яғни білім мен тәрбие берудегі ғылымның нәтижеге қол жеткізуі, жаңа ізденістерін оңтайлы пайдалану, сол арқылы жоғары көрсеткіштерге жету деген сөз. Жаңа замануи технологиялардың бірі – ойын технологиялары.

Білім беру саласында тәрбиеленушілердің мағлұматтарды игеруге деген құлшынысын арттыру үшін ойын технологиясын тиімді пайдалану қажет, себебі жаңа технологияларды қолдану тәрбиешілер мен балалардың мүмкіндіктерін кеңейтіп, қызығушылықтарын арттырады. Сондықтан қазіргі педагогика ғылымы – баланың тұлғалық дамуына бағытталған жаңа оқыту технологияларын шығаруға ұмтылуда. Сол технологиялардың бірі – ойын технологиясы. Педагогикалық ойындар технологиясы дегеніміз – педагогикалық жұмысты ойын түрінде ұйымдастырудың әдістері мен тәсілдерінің жиыны. Баланы тәрбиелеуде ойын технологиясының берері мол. Ойын кезінде жеке тұлғаның өзін – өзі басқару қабілеті жетіліп, қалыптасады.

Мектеп жасына дейінгі кезеңдегі балалармен сөздік жұмысын жүргізу ісі тіл дамытудың негізгі бір міндеттері. Мектепке дейінгі мекемедегі тәрбиелеу-оқыту жұмысында балалардың тілін дамыту, сөздік қорларын дамыту, ауызша сөйлеуге үйрете отырып, үйренген сөздерін күнделікті өмірде еркін қолдану, әрі оны күнделікті іс-әрекет кезіндегі тілдік қарым-қатынаста қолдана білуге жаттықтыру ісіне ерекше мән берілген. Балалармен сөздік жұмысын жүргізе отырып, оларды айналасындағы заттармен таныстырып, атын атай білуге, қасиеті мен сапасын, түр-түсі және пішінін ажырата білуге, өмірдегі, қоршаған ортадағы түрлі құбылыстар жайындағы ұғым, түсініктерін дамыта отырып, белсенді түрде тілдік қарым-қатынас жасай білуге үйретеміз.

Қолданылған әдебиеттер:

1. Әбішева А., «Ойын элементтерін пайдаланудың педагогикалық ерекшеліктері» Бастауыш мектеп, №3, 2003.
2. Баймұратова А, Қасымова Г., «Ойын теориясы» Алматы, 2004.
3. Қаженбаева А.Е. «Бала танымын ойынмен дамыту» Отбасы және балабақша, 2002. №1, Б- 9-10

ҰЙЫМДАРДА КОНТРОЛЛИНГ ЖҮЙЕСІНІҢ ДАМУЫ МӘСЕЛЕЛЕРІ

*Бақберген Шыңғыс Алахметұлы
Абилгазиева Жанат Есенбековна – э.ғ.к., аға оқытушы
Мухамедханова Айнура Батырхановна – PhD докторант*

Резюме. В данной статье рассмотрены вопросы развития системы контроллинга в организациях Республики Казахстан

Қазақстандық компаниялар қолданатын стратегиялар арқылы кәсіпорын қызметінің ауқымын болашақта кеңейтуге негізделген. Оперативті жоспарлау кәсіпорын дамуының қысқа мерзімді тенденцияларын қарастырады, ал стратегиялық жоспарлау мен болжау кәсіпорынның және ел экономикасының перспективалық даму мақсаттарын анықтайды.

Қазақстан экономикасының реформалануы тұрақтану тенденциясының пайда болуына себеп болды, осы ретте өндірістің, әсіресе экономиканың нақты секторының даму мүмкіндіктеріне көп көңіл бөліне бастады. Қазақстан Республикасындағы мемлекеттік жоспарлау жүйесінде ұлттық компаниялардың даму стратегияларын жүзеге асыру барысындағы бақылаудың ерекше маңыздылығы атап көрсетілген. Өндірістік сфераның неғұрлым қарқынды дамуы үшін стратегиялық жоспарлау мен басқарудың сапалы құралнамасы қажет, оған стратегиялық басқару шешімдерін дайындайтын құрал ретінде стратегиялық контроллингтің қолданылуы ерекше рөл атқарады [1].

Стратегиялық контроллинг стратегиялық шешімдер дайындаумен ғана емес, сонымен қатар стратегиялық мақсаттарды үйлестіруді және бақылауды жүзеге асырумен айналысады. Дұрыс стратегия қабылдау үшін аналитикалық қызметте, ішкі және сыртқы ақпарат жинауда, стратегиялық дамудың теориясы мен тәжірибесін жинақтап қорытуда қолданылатын стратегиялық контроллинг құралдары пайдаланылады. Қолданыстағы экономикалық әдебиеттердегі ақпаратқа негізделген әр түрлі талдау әдістемелері ашылған. Кәсіпорын деңгейіндегі ақпараттардың қайнар көздері оның қаржылық есептері, стратегиясы, жоспарлары және олардың нақты орындалуы болып табылады. Талдау нәтижесінің дәлдігіне және басқару шешімдерінің қабылдануына жеткілікті деңгейде дұрыс және сенімді болуға тиіс сыртқы ақпарат жоғары ықпал етеді. Даму стратегиясын дұрыс болжау үшін мәліметтер әр түрлі қайнар көздерден болғаны тиімді және талдау негізінде кәсіпкерлік жоспарларына тура немесе жанама әсер ететін даму тенденциялары мен мүмкін нұсқаларын немесе сценарийлерін анықтау керек.

Стратегиялық контроллингті дағдарыс жағдайында қолданудың маңызы өте жоғары, бұл банкроттық, қызметті тоқтату немесе рейдерлік тәуекелділігінің жоғарылауына байланысты. Кейбір жағдайлар есептеулерде

алдын-ала жоспарлануы немесе ескерілуі мүмкін, ол әр түрлі кәсіпорындардың теориясы мен тәжірибесінде стратегиялық контроллингтің мүмкіндіктерін көрсетеді. Дұрыс жасалған стратегия кәсіпорынға бәсекелік күресте басым болу мүмкіндіктерін береді, ал стратегиялық контроллинг құралдарының орынды қолданылуы дағдарыстық жағдайлардың кері әсерін төмендетеді және кәсіпкерлік қызметтің жағымды жақтарын жоғарылатады. Стратегиялық контроллинг шеңберіндегі көптеген зерттеулерде шаруашылықтың стратегиялық аймақтары мен стратегиялық шаруашылық орталықтары қарастырылады, оларды стратегия жасау барысында дұрыс анықтау және қолдану кәсіпорынға экономикада өз орнын анықтауға жағдай жасайды. Стратегиялық контроллингтің негізгі мақсаты түрлі қызмет сферасындағы, меншік формасындағы және кәсіпорындарда стратегиялық жоспарлау мен басқару үшін менеджментке қажетті құралнама мен әдістемені көрсету [2].

Контроллингтің жалпы тұжырымдамасы, басқару функциясы ретінде, оперативті және стратегиялық мақсаттарға жету үшін түрлі салалар қызметін үйлестіре және біріктіре отырып, кәсіпорын қызметінің барлық сфераларын қамтиды: қаржы және есеп, менеджмент және маркетинг. Бұл жерде тек маркетингтегідей компанияны басқару жүйесінің нарықтық бағытталуы туралы ғана емес, сонымен қатар, ұйымның ішкі және сыртқы ортасындағы өзгерістердің жоғары қарқыны жағдайында контроллинг жүйесінің қойылған міндеттерді орындау қабілеттілігі туралы да айтылады.

Менеджменттің жүйелік көзқарасы «контроллингті» менеджмент жүйесіндегі барлық кіші жүйелер қызметін үйлестірудің ұйымдастырушылық функциясы деп анықтайды. Дитгер Ханның пікірі бойынша, контроллинг автоматтандырылған басқару жүйесі ретінде сипатталады, осыдан контроллинг үш компонентке негізделеді деген тұжырым жасауға болады: экономикалық жүйе, басқару, ақпараттық жүйе [3].

Кәсіпорында контроллингті қолдану процесін оперативті контроллинг әдістерін қолданудан бастау, одан кейін стратегиялық контроллингті енгізу ұсынылады. Контроллингті жүзеге асырудың мұндай тәжірибесін көптеген ірі компаниялар қолданады. Стратегиялық контроллинг фирманың өмір сүруін қамтамасыз етуге және оның белгіленген даму стратегиясына жылжуын бақылауға, ал оперативті контроллинг компанияның ағымдағы мақсаттарына қол жеткізу үшін басқару жүйесін жасауға бағытталған.

Әдебиеттер

1. Контроллинг как инструмент управления предприятием\ Е. А. Ананькина, С.В. Данилочкин и др; ред. Н.Г. Данилочкиной.- М.: Аудит, ЮНИТИ, 2019ж
2. Карминский А.М., Фалько С.Г. Контроллинг Учебник М.: Финансы и статистика, 2016. - 336 с.
3. Друри К. Введение в управленческий и производственный учет.- М.: Фудит, 2014

КӘСПОРЫННЫҢ ҚАРЖЫЛЫҚ АҒЫНДАРЫН БАСҚАРУДЫҢ ТЕОРИЯЛЫҚ НЕГІЗДЕРІ

Даулембек Улжан Ерғалиқызы

Шарапов Данияр

Тұрсынқулова Замзагуль Мирхайдаровна – магистр оқытушы

Резюме. В данной статье рассмотрены теоретические основы управления финансовыми потоками предприятия.

Компания қызметінің негізгі мақсаты меншік иелерінің әл-ауқатын арттыру мен ағымдағы менперспективалық кезеңдерде компания жағдайының (табыстылығының) тұрақтылығын (кірістілігін) оңтайлы үйлестіруге қол жеткізу болып саналады менкомпанияның қаржы ағындарын басқарудың негізгі мақсатына толық сәйкес келеді.

Компанияның қаржы ағынын дарын басқарудың жедел міндеттері (сурет 1) бейнеленген.



Сурет 1 – Компанияның қаржы ағындарын басқарудың тактикалық (жедел) міндеттері

Әрине, ақша мен ақша ұсынысына сұраныстың ауытқуы пайыздың тепе-тең ставкасы немесе ақшаның "бағасы" деп аталатын ақша нарығын қалыптастырады. Мұнда ақша нарығы "қымбат" және "арзан" ақша саясатымен байланысты [1].

Ақшаға сұраныстың үш түрі бар: мәміле тарапынан ақшаға сұраныс; активтер тарапынан ақшаға сұраныс; ақшаға жалпы сұраныс.

Мәміле үшін ақшаға сұраныс. Біріншіден, адамдар ақшаны айналым құралы ретінде, яғни тауарлар мен қызметтерді сатып алу үшін қажет. Үй шаруашылықтарына тауарларды сатып алу, қарызды төлеу және

коммуналдық қызметтерді төлеу үшін ақша қажет. Кәсіпорындарға еңбекақы, материалдар мен энергияны төлеу үшін ақша қажет. Барлық осы мақсаттар үшін қажетті ақша мәмілелер үшін ақшаға сұраныс деп аталады. Мәмілелер жасау үшін қажетті ақша саны жалпы ұлттық өнімнің құнымен айқындалады. Өнім көп болған сайын, өндірілген тауарлар бағасының сомасы көп болған сайын, мәмілелер жасау үшін көп ақша қажет болады.

Мәмілелерге арналған ақшаға сұраныс жалпы ұлттық өнімнің құнына пропорционалды түрде өзгереді. Мәмілелер үшін қажетті ақша санына әсер ететін тағы бір көрсеткіш бар-бұл олардың айналым жылдамдығы. Егер әрбір ақша бірлігі жылына 3 айналым жасаса, онда мәмілелер үшін қажетті ақша саны тауарлар мен қызметтер бағасының сомасынан үш есе аз болады.

Егер акциялар бойынша дивидендтер немесе облигациялар бойынша пайыздық төлемдер өссе, онда сіз ақша керек-жарағының бір бөлігін акциялар мен облигацияларға аударасыз. Осылайша, қордағы ақшаның белгілі бір мөлшерін иелену ниетіне әсер ететін фактор, бұл активтердің басқа түрлерінің, бірінші кезекте салымдар бойынша пайыздық мөлшерлеменің тиімділігі [3].

Ақша жүйесінің мазмұны, түрлері және элементтері туралы түсінік ақша эволюциясы процесінің Тарихи талдауынан туындайды. Анықталғандай, даму процесінде тауар ақшасынан металл ақшасына, металдан қағазға біртіндеп көшу жүріп жатыр. Қазіргі уақытта қағаз ақшалар өрнектің виртуалды нысандарына қарай сапалы өзгеріске ұшырайды.

Елдің ақша жүйесі-бұл дәстүрлермен бекітілген және заңмен ресімделген ақша айналымын ұйымдастырудың тарихи қалыптасқан ұлттық жүйесі. Мемлекеттердің ақша жүйелері ақшаның түрлері мен нысандарының дамуына қарай пайда болады және дамиды.

Елдің ақша жүйесінің сипаттамасы оның түрі мен құрамдас элементтерін анықтауға негізделеді.

Ақша жүйелерінің түрлері ең алдымен ақша материалының нысанына (Металл, қағаз) байланысты анықталады.

Ақша жүйесін басқару принципі мемлекет елдің ақша жүйесін ұйымдастыратын ережелердің жиынтығын білдіреді. Ақша жүйесінің құрылымы мен оның элементтері басқару мен жұмыс істеудің жалпы қағидаттарын сақтау шараларын айқындайды және елдің заңнамасымен регламенттеледі.

Әдебиеттер

1. Гамова В.В. Управление потоками – важнейши элемент коммерции в условиях рынка. Владивосток: Изд-во ДВГАЭУ, 2013 – 254б.

2. Сапарова Б.С. Финансовый менеджмент : учебник / Б.С.Сапарова; НИИ Финансово-банковского менеджмента при КазЭУ им Т. Рыскулова. – Алматы: Экономика, 2010 – 462 б.

3. Назарбаев Н.Ә. «Қазақстан – 2050» Кәсіпкерлікті дамыту: Халыққа жолдау.

КӘСІПОРЫННЫҢ АҚША АҒЫНДАРЫН ОҢТАЙЛАНДЫРУ ЖОЛДАРЫ

Даулембек Улжан Ерғалиқызы

Кудайбергенова Замира Утепбергеновна – э.ғ.к., аға оқытушы

Резюме. В данной статье рассмотрены вопросы оптимизации денежных потоков предприятия.

Кәсіпорынның ақша ағындарын басқарудың ең маңызды және күрделі кезеңдерінің бірі оларды оңтайландыру болып саналады. Ол сондай-ақ ақша ағындарының қарқындылығын және кәсіпорынның ақша активтерінің орташа қалдығының мөлшерін маңызды реттеушісі болып саналады.

Ақша ағындарын оңтайландыру оның шаруашылық қызметін жүзеге асыру шарттары және ерекшеліктеріне скеріп, кәсіпорында оларды ұйымдастырудың ең жақсы нысандарын таңдау үрдісін білдіреді. Кәсіпорынның төлем айналымы ноңтайландырудың негізін оның уақыт бойынша оң және теріс ақша ағындары көлемінің теңгерімділігін қамтамасыз етуді құрайды.

Ақша ағындарын оңтайландыруды жүзеге асырудың маңызды алғышарты олардың көлеміне және уақыт бойынша қалыптасу сипатына әсер ететін факторларды зерттеу болып саналады. Бұл факторларды сыртқы және ішкі деп бөлуге болады.

Кәсіпорынның ақша ағындары ноңтайландыру үрдісінде ұсынылған факторлардың әсер ету сипаты пайдаланылады.

Кәсіпорынның ақша ағындарын оңтайландырудың негізін олардың оң және теріс түрлерінің көлемдерінің теңгерімділігін қамтамасыз етуді ікұрайды. Кәсіпорынның шаруашылық қызметінің нәтижелеріне тапшы да, артық ақша ағындары да теріс әсер етеді[1].

Тапшы ақша ағынының теріс салдары кәсіпорынның өтімділігінің және төлем қабілеттілігі деңгейінің кемеюінен, шикізат пен материалдарды жеткізушілерге мерзімі өткен кредиторлық берешектің өсуінен, алынған қаржы несиелері бойынша мерзімі өткен берешек үлесінің көбеюінен, жалақы төлеудің кемеюінен (қызметкердың еңбек өнімділігі деңгейінің қажетті кемеюі), қаржы циклі ұзақтығының өсуі, алақырында – кәсіпорынның меншікті капиталы және активтерін пайдаланудың рентабельділігінің кемеюінен алып келеді.

Тапшы ақша ағынын оңтайландыру әдістері осы тапшылық сипатына – қысқа мерзімді немесе ұзақ мерзімділігіне байланысты болады.

Қысқа мерзімді кезеңде тапшы ақша ағынының теңгерімділігіне «төлем айналымын жеделдету – баяулату» жүйесін пайдалану жолымен қол жеткізіледі.

Бұл жүйенің мәні кәсіпорында ақша қаражатын тартуды жеделдету және олардың төлемдерін бәсеңдету бойынша ұйымдастыру іс-шараларын әзірлеу болып саналады [2].

Қысқа мерзімді кезеңде ақша қаражатын тартуды жеделдетуге мынадай іс-шаралар есебінен көмегімен қол жеткізілуі мүмкін:

- Сатып алушыларға сатылған өнім бойынша қолма-қол есеп айырысу үшін баға шегерімдерінің мөлшерін асыру;
- Нарықта жоғары сұранысқа ие өнім үшін ішінара немесе толық алдын ала төлемнің қамтамасыз етілуін;
- Сатып алушыларға тауарлық (коммерциялық) кредит беру уақытын қысқарту;
- Өнімді сатыпалушылардың төлемқұжаттарын инкассациялауды жеделдету (олардың жолда болу уақыты, есеп айырысу шотына ақша аудару үрдісі және тағы сол сияқтылар).

Қысқа мерзімді кезеңде ақша қаражатын төлеудің баяулауына мынадай іс-шаралар есебінен көмегімен қол жеткізілуі мүмкін:

- Өз төлемқұжаттарын инкассациялауды бәсеңдету;
- жеткізушілермен келісім бойынша кәсіпорынға тауарлық (коммерциялық) кредит беру мерзімдерін көбейту;
- жаңартуды талап ететін ұзақ мерзімді активтерді сатып алуды оларды жалға алуға алмастыру (лизинг);
- алынған қаржы кредиттерінің портфелін қысқа мерзімді түрлерін ұзақ мерзімге алмастыру жолымен қайта құрылымдау [3].

Ұзақ мерзімді кезеңде оң ақша ағыны көлемінің өсуіне келесі іс-шаралар есебінен қолжеткізілуі мүмкін:

- меншікті капитал көлемін жоғарылату мақсатында стратегиялық инвесторларды тарту;
- ұзақ мерзімді қаржы кредиттерін тарту;
- инвестициялаудың қаржы құралдарының бір бөлігін (немесе барлық көлемін) сату;
- негізгі құралдардың пайдаланылмайтын түрлерін сату (немесе жалға беру).

Ұзақ мерзімді кезеңде теріс ақша ағыны көлемінің кемеюіне қол жеткізу мүмкін:

- нақты инвестициялық бағдарламалардың көлемі және құрамын қысқарту;
- қаржылық инвестициялаудан бас тарту;
- кәсіпорынның тұрақтышығындары сомасының кемеюі.

Кәсіпорынның артық ақша ағынын оңтайландыру әдістері оның инвестициялық белсенділігінің өсуін қамтамасыз ету және байланысты. Осы әдістер жүйесінде қолданылуы мүмкін:

- айналымнан тыс операциялық активтердің кеңейтілген өсімін жоғарылату;
- нақты инвестициялық жобаларды әзірлеу және іске асыру кезеңін жеделдету;
- кәсіпорынның операциялық қызметін аймақтық әр тараптандыруды жүзеге асыру;

- қаржылық инвестициялар қоржынын Белсенді қалыптастыру; -ұзақ мерзімді қаржы несиелерін мерзімінен бұрын өтеу.

Кәсіпорынның ақша ағындарын оңтайландыру жүйесінде олардың уақыт тепе-теңдігі маңызды орыналады. Бұл оң және теріс ақша ағындарының теңгерімсіздігі уақыт бойы кәсіпорын үшін бірқатар қаржылық мәселелерді туындатуына байланысты болады.

Әдебиеттер

1. Джаксыбекова Г.Н. Финансовый мониторинг. Оценка стоимости компании: учебное пособие. – Алматы. 2008. 339 б.

2. Жилкина, А.Н. Финансовый анализ / А.Н. Жилкина. - М.: Государственный Университет Управления, 2017. - 662 б.

3. Есенова Г.Ж. Управление финансовыми ресурсами. //Қаржы-қаражат 2007 - №2 – 31-36 б.

НЕГІЗГІ ҚОРЛАРДЫ ЖӨНДЕУ, ЕСЕПТЕП ШЫҒАРУ ЖӘНЕ ҚАЙТА БАҒАЛАУ

Ерболатулы А., Құдайбергенова З.У., Түйешиева С.

Негізгі қорлар пайдалану процесінде табиғи және моральдық жағынан тозады. Олардың жекеленген бөлшектері (негізгі бөлшектері мен детальдары, құрылымдық элементтері) негізгі қорларды тұтастай алғандағымен салыстырғанда (запас бөлшектері мен детальдары) неғұрлым қысқа мерзімде тозады.

Негізгі қорларды жұмыс қалпында ұстау үшін оларды кезеңді түрде жөндеу қажет.

Бухгалтерлік есеп орындалған жөндеудің көлемі мен оның құны туралы ақпаратпен жөндеу үшін арналған қорлардың қолдануына бақылауды орнату үшін қамтамасыз ету керек.

Ұйымдастыру техникалық белгілеріне қарап, жөндеуді күрделі және ағымды деп бөледі.

Күрделі жөндеу деп негізгі қорлардың объектісін тұтастай алғандағымен салыстырғанда тозу мерзімі азырақ жекелеген бөліктерін қалпына келтіруді айтады. Машиналардың, жабдықтар және көлік қорларының күрделі жөндеуі деп бір жылдан сатам мерзіміндегі агрегаттық толық бөлшектеп, барлық тозған детальдары мен бөлшектерін ауыстырып немесе қалпына келтіріп, агрегатты қайта жинауды және сынақтан өткізуді, жүйелі түрде жүргізіліп отыратын жөндеуді айтады. Машиналардың негізгі агрегаттарына (двигателін, мостыларын, жылдамдық қорықасын) машина маркасына байланысты алдын-ала белгіленген жолын жүріп өткеннен кейін күрделі жөндеу жұмысы жасалынады.

Үйлер мен ғимараттардың күрделі жөндеуі кезінде тозған құрылымдары мен детальдары толық ауыстырылады немесе олар неғұрлым мықты және үнемді, жөнделіп жатқан объектінің пайдалану мүмкіндіктерін жақсартатын детальдармен ауыстырылады (Баканова, 2011).

Шағын реконструкция және модернизация әдетте негізгі қорлардың бастапқы құнын ұлғайтпайды.

Күрделі жөндеулер негізгі қорлардың пайдалану мерзімін, өндіріс қуаттылығын, көлемін, жылдамдығын, болашақта оның экономикалық табыстылығын арттырса, онда ондай шығындар негізгі қорлардың бастапқы құнын өсіреді, ал барлық қалған жағдайда ондай шығындар ағымдағы шығын ретінде танылады және ол оның бастапқы құнына әсер етпейді.

Мысалы:

Кәсіпорындағы автомашинаның бастапқы құны 1 500 000 теңге және оның пайдалы қызмет ету мерзімі 8 жыл болған. 5 жылдан кейін автомашинаға 290000 теңге тұратын жаңа двигатель салынған. Бұл жерде автомашинаның двигателі, оның бастапқы құнын өсіреді, ал 45000 теңге тұратын қрылосы ағымдағы шығын ретінде танылады.

Ағымды жөндеу дегеніміз негізгі қорларды жұмыс жағдайында ұстап тұру үшін оның тозған детальдарын ауыстыру немесе жөндеу болып табылады. Оны негізгі қор-жабдықты пайдалану процесінде жасайды. Негізгі қор-жабдықтың тозуының алдын алу үшін күні бұрын жоспарланып қойған жөндеу жұмысын мерзімінде жүргізудің маңызы зор.

Жөндеу есебінде атқарылған жұмыс түрі барлық түрі бойынша рәсімделеді, жұмыс көлемін және оның өзіндік құнын анықтайды, жөндеуге жұмсалатын қаражатты мақсатты түрде пайдалануды бақылайды.

Негізгі қорлардың жөндеудің және модернизацияның есебі келесіні қамтамасыз ету қажет:

- осы мақсаттағы шығындардың барлық анықтауды;
- оларды өзіндік құнға дұрыс жатқызылуын;
- оларды қолдануды бақылауды;
- орындалған жұмыстардың көлемін және өзіндік құнын анықтауды.

Негізгі қорларды жөндеу үш тәсілмен жүзеге асырылады: мердігерлік, шаруашылық және аралас. Мердігерлік тәсіл кезінде негізгі қорларды арнайы маманданған субъектілер жөндейді (авто жөндеу, жөндеу-құрылыс шаруашылық субъектілер).

Шаруашылық әдіс кезінде жөндеу субъектінің өзінің қорларымен және күшімен жүзеге асырылады.

Аралас әдісі кезінде жөндеу жұмыстарының бір бөлігі өз күшімен, ал басқа бөлігі – мамандандырылған ұйымдарымен жүзеге асырылады.

Жұмыстарды шаруашылық тәсілмен жүзеге асырған кезде ақау ведомосы жасалады, оның негізінде наряд толтырылады – жөндеуді орындауға тапсырысты алу. Кәсіпорынның жөндеу цехтарында әр жөнделетін объектіге карточка ашылады, онда жөндеу бойынша шығындар

жинақталады. Жөндеу жұмыстары аяқталғаннан кейін объектілер актілер бойынша тапсырыс берушілерге тапсырылады.

Өнімнің (жұмыстың, қызметтің) өзіндік құнына жөндеу шығындарын бірқалыпты жатқызуды қамтамасыз ету үшін субъектілер жөндеу қорын (резервін) жасай алады, оған ай сайын жөндеудің барлық түрлері және ұзақтығы бойынша шығындарының жылдық сметасына негізделе отырып ай сайын аударымдар жасалады.

Негізгі қорлардың объектісі кәсіпорынның бухгалтерлік балансынан келесілердің нәтижесінен есептеп шығарылады (Любушин, 2010):

- табиғи және моральдық (сапалы) тозудың;
- шаруашылық қызметте қолданылатын объектілерді өткізу (сату);
- жарғылық капиталға салым ретінде басқа субъектілерге негізгі қорларды тапсырудың;
- басқа заңды және жеке тұлғаларға ақысыз (қайтарымсыз) тапсырудың;
- объектілердің ұзақ мерзімді (қаржыландырылатын) жалгерлікке берудің;
- жетіспеушіліктердің, табиғи апаттардың және басқа да себептердің.

Негізгі қорлардың жарамсыздығын, олардың қалпына келтіру жөндеуді өткізудің мүмкінсіздігін және тиімсіз анықтау үшін кәсіпорынның басшысының бұйрығы бойынша тұрақты әрекет ететін комиссия құрылады.

Комиссия объектілерді зерттеп шығады, объектілердің уақытынан бұрын есептеп шығаруға кінәлі тұлғаларын орнатады, тетіктер мен материалдардың пайдалану мүмкіндіктерін және олардың бағасын анықтайды.

Әдебиеттер

1. Баканова М.И. «Экономический анализ: ситуации, тесты, примеры, задачи» Москва, издательство «Финансы и статистика», 2011г.
2. Любушин Н.П. Анализ финансово-экономической деятельности предприятия, Москва, 2010г. Юнити.

КӘСІПОРЫННЫҢ ТАБИҒАТТЫ ҚОРҒАУ ҚЫЗМЕТІНІҢ ЭКОНОМИКАЛЫҚ ТИІМДІЛІГІН БАҒАЛАУ

Жарылхан Мөлдір Жолдасханқызы

Розақұлов Қодыржон

Абилгазиева Жанат Есенбековна – э.ғ.к., аға оқытушы

Резюме. В данной статье рассмотрены количественные показатели оценки экономической эффективности природоохранной деятельности предприятия.

Қазақстан экономикасының және оның аймақтарының тұрақты дамуының маңызды шарттарына қолайсыз экологиялық факторлармен,

ресурс сиымдылықты және энергосиымдылықты технологиялардың басымдылығымен, экспорттың шикізаттық бағытталуымен негізделетін экологияландыру жатады.

Атап өту керек, табиғи ресурстар Қазақстан Республикасының аумағында тұратын тұрғындар тіршілігінің негізі, азаматтардың экономикалық, әлеуметтік және экологиялық әл-ауқатының көзі болып табылады. Табиғатты қорғау қызметін басқару бүгінгі таңда маңызды мемлекеттік мәселелердің біріне жатады.

Осыдан келе, табиғатты пайдалануды тиімді және тұрақты басқарусыз тұрақты даму жолына қадам басу, болашақ ұрпақтың өмір сүруіне қауіп келтірмейтін көлемде шикізат ресурстарын тұтынуды қамтамасыз ету мүмкін емес. Яғни, табиғатты пайдалану экономиканы экологияландыру жүйесіне кіретін маңызды құрамдас бөлігі болып табылады[1].

Табиғатты пайдалану бұл адамның экономикалық, әлеуметтік, мәдени қызметі үрдісінде қоршаған ортамен өзара қатынасы, табиғи ресурстарды және өндіріс үрдісіне жұмылдырылған ресурстарды оңтайлы пайдалану туралы ғылым. Табиғатты пайдаланудың маңызы оның негізгі үш қызметін анықтайды – экономикалық (негізгі) экологиялық және мәдени-сауықтыру.

Экономиканың барлық саласындағы кәсіпорындардың иелері мен еңбек ұжымдары шикізат пен материалдарды ұқыпты жұмсауға, өндіріс қалдықтарын азайтуға, ысырапты жоюға, бәсекеге жарамды өнімдерін өндіруге, оның сапасын көтеруге, өзіндік құнын төмендетуге, қоршаған ортаны сақтауға мүдделі [2].

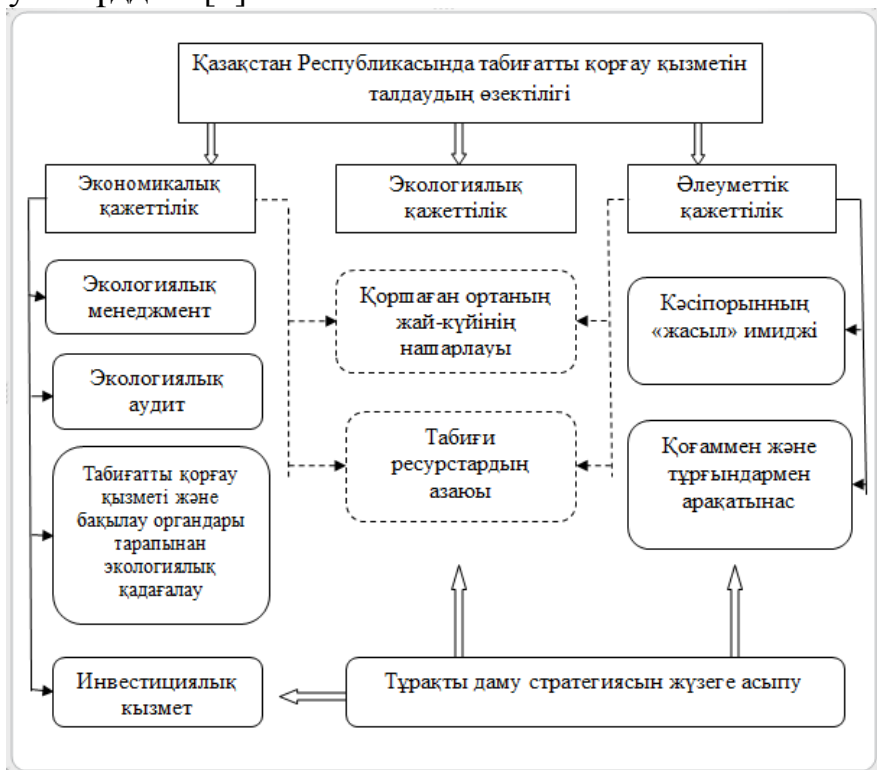

Сурет 2 - Қазақстан Республикасында табиғатты қорғау қызметін талдаудың өзектілігін негіздеу

Кәсіпорынның статистикалық моделін ресурстардың және міндеттемелердің жиынтығы ретінде қарастырылады. Кәсіпорынның

статистикалық моделін өңдеу үшін жүйелік тәсіл қолданылады. Кәсіпорынның ресурстары материалдық ресурстары (негізгі құралдар, аяқталмаған құрылыс, шикізаттар, материалдар, дайын өнім, қайта сатуға тауарлар үшін), материалдық емес активтерден (өнертабыс, патенттер, ашылымдар, өнеркәсіптік үлгілер, тауарлық белгілері, коммерциялық атаудағы қызмет көрсету таңбалары мен белгілеулері, ғылыми еңбектері, ноу-хау, ақпарат, басқа да түрлері), қаржылық ресурстар (жарғылық капитал салымдары, құнды қағаздар, дебиторлық қарыздар, ақшалай қаржылар), еңбек ресурстары қарастырылады. Міндеттемелер ретінде жеткізушілер, мердігерлер, басқа да кредиторлар алдында несиелік қарыздары және міндетті төлемдер бойынша, еңбек ақы бойынша қызметкерлер алдында еңбек ақы бойынша қарыздары, несиелер бойынша қарыздары және міндеттемелердің басқа да түрлері түсіндіріледі. Меншік иелерінің кәсіпорынға салымдарының астында, қарыз міндеттемелерін қалыптастыруға алып келмейтін, жарғылық капиталды көбейтуге байланысты салымдары түсіндіріледі. Кезең соңында «Шығатын» кәсіпорынға, жүйе ретінде иеленушілерге- капиталданбаған пайда түсілімдері болады [3].

Кәсіпорынның қызмет ету процесіне қарастырылатын кезең ағымында көптеген факторлар әсер етеді – кезең басында кәсіпорын жағдайынан бастап (материалдық ресурстармен қамтамасыздандырылған (негізгі құралдар, шикізаттар, материалдар, дайын өнім, қайта сатуға тауарлар), қаржылық, еңбектік және материалдық емес активтер қызметі үшін қажеттілердің болуы), және сыртқы факторлармен аяқтайтын – жеткізушілердің, тұтынушылардың, бәсекелестердің әрекеттерімен және ӨТЭЭС – факторлар (әлеуметтік, технологиялық, экономикалық, экологиялық, саяси). Нәтижесінде «шығуда» кезең соңында кәсіпорын және иелеріне түсімдер (капиталданбаған пайда) болады. Кәсіпорынның нарықтық құнын анықтау барысында сыртқы ортаның барлық факторлары есепке алынады [4].

«ҚР бағалау қызметі туралы» Зандылығы: «Объектінің нарықтық құны ретінде мүмкін бағала қарастырылады, онда объектінің бағалау мәліметтері бәсекелес жағдайда ашық нарықта жатсынуы мүмкін, онда мәміле жақтары қисынды әрекет жасайды, олар барлық қажетті ақпараттарды қамтиды, ал мәміле бағасындағы көлемдері қандайда бір төтенше жағдайларда көрсетілмейді, яғни қашан: мәміле жасаушылардың бір жағы бағалау объектісі жатсынбауы қажет, ал екінші жағы жасалғанды қабылдауға міндетті емес; мәміле жасаушы жақтар мәміле жасаушы зат туралы мәлімденген және өзінің қызығушылығында әрекет жасайды; бағалау объектісі ашық нарықта офертты жариялау арықылы ұсынылады, әдеттегі ұқсас объектілерді бағалау үшін жасалды;

Кәсіпорын қызметінің экономикалық тиімділігін (бизнес қызметінің тиімділігі) анықтау үшін кәсіпорын қызметінің «шығу» процесінде алынатынды «кіруде» орналасқанмен қатынастыру қажет болады.

Әдебиеттер

1 Выварец А. Д. Федоренко О.В., Карелов С.В. Экономика природопользования. - М., 2014.

2 Савиных М.В. Экономическая эффективность природоохранных проектов- Экономическая эффективность: теория, методология, практика: Сборник научных статей. Екатеринбург: УГТУ, 2018, стр. 70-88.

3 Ковалев В.В. Финансовый анализ: методы и процедуры. - М.: Финансы и статистика, 2016.

ТАБИҒАТТЫ ҚОРҒАУ ҚЫЗМЕТІН ҚАЛЫПТАСТЫРУ - ЭКОЛОГИЯЛЫҚ ТАЗА ӨНІМДІ ӨНДІРУДІҢ ШАРТЫ РЕТІНДЕ

*Жарылхан Мөлдір , Алимғалиева Алина
Салқынбек Г.Ж. – магистр, оқытушы
Айтжанов Т.А. – магистр, оқытушы*

Резюме. В данной статье рассмотрены вопросы формирования природоохранной деятельности и производства экологически чистой продукции растениеводства.

Табиғатты қорғау қызметін жүзеге асырудың басты бағыты ретінде оңтайлы табиғатты пайдалануды қарастырады. Оңтайлы табиғатты пайдалану – бұл табиғи ресурстарды үнемді пайдалануды және дамушы шаруашылықтардың мүдделері мен ұлт денсаулығын сақтауды ескере отырып ұдайы өндірудің тиімді режимін қамтамасыз ететін жүйе [1].

Табиғатты қорғау қызметінің мақсаттары мен қағидаларын дұрыс түсіну табиғатты қорғау бойынша шараларды тиімді жүзеге асыруды қамтамасыз етеді. Адамның табиғатты қорғау қызметі келесі қағидалармен қалыптасатын жалпы заңдылықтарға негізделеді:

1 Барлық табиғат жүйелеріне тән құбылыстарды терең зерттеу қағидасы. Биологиялық қабатта организмдер өзара түрлі байланыстармен байланысады, ал ортаның кез-келген өзгеруі түрлі өзгерістергі алып келеді, сондықтан табиғатты қорғау қызметін ұйымдастырған кезде биологиялық және экологиялық зерттеулердің нәтижелерін ескеру маңызды.

2 Ғаламдық биохимиялық айналымға химиялық элементтердің қайта оралу әдісін анықтау қағидасы. Бұл қағида заттардың сақталуына негізделеді, яғни жаңа химиялық қосылыстарды құру кезінде осы қосылыстардың табиғи кешеніне тән басқа қосылыстарға айналу мүмкіндігі қарастырылады. Бүгінгі таңда қоршаған табиғи ортамен игерілмейтін заттар шығарылуда.

3 Кез келген қызметті жүзеге асыруға қажетті энергия шығынын және қоршаған табиғи ортада қуаттың қайтарусыз таралуын есепке алу

қағидасы. Осы қағиданың ерекшеліктері энергияны сақтау заңдылығымен байланысты: белгілі бір шығындарсыз және энергияның белгілі бір бөлігінің табиғи ортада таралуын есепке алмай табыс табу мүмкін емес. Осыдан келе, табиғатты қорғау қызметі бойынша шараларды ұйымдастыру және өткізу үрдісінде толық экологиялық қауіпсіздікті қамтамасыз ететін барлық технологиялық операцияларды қатаң түрде орындаған кезде тиісті өндірісті оңтайлы жүзеге асыру маңызды.

4 Табиғи құралдар мен тетіктерді, экологиялық, биохимиялық және биологиялық үрдістерді жүзеге асыру ерекшеліктерін есепке алу қағидасы. Бұл қағида тек табиғи-экологиялық факторларды терең зерттеуді ғана емес, табиғатты қорғау қызметін жүзеге асыру үрдісінде заңдылықтарды міндетті есепке алуды қарастырады.

Белсенді шаралар – бұл экологиялық және табиғи үрдістерге адамның жағымсыз әсерін жоюға бағытталған іс-әрекеттер. Мұндай шараларға ауа бассейнінің, өзендер мен көлдердің және жер ресурстарының ластануымен күрес жүргізу, түрлі өндірістік үрдістердің жетілдірілген экологиялық технологияларын әзірлеу, адамның өмір сүруін жақсарту үшін адамның және экологиялық жүйенің жекелеген элементтерінің экологиялық қауіпсіздігін жоғарылатуға бағытталған экожүйелерді қайта құру жатады [2].

Атап өту керек, экология саласындағы кез келген кәсіпкерлік қызмет ынталандыру түріндегі жеңілдіктерге ие болу керек. Қазақстандағы кәсіпкерлік қызметтен пайда табу мүмкіндіктерінің мысалы ретінде келесілерді қарастыруға болады:

- қара және түсті металлургия өндірісінің қалдықтарын қайта өңдеу;
- бактериалдық ластануды анықтау үшін жаңа биологиялық препараттарды әзірлеу;
- өсімдіктерді зиянкестерден қорғау үшін биопрепараттарды әзірлеу.

Табиғатты пайдалану экономикасының іргелі түсініктеріне табиғатты қорғау қызметінің экономикалық тұстарының дамуы негізделетін экологиялық шығындар жатады. Тарихи тәжірибе көрсетіп отырғандай, табиғатты қорғау қызметі қоғам дамуының негізгі бөлігі болып табылады. Яғни, қоғамның әлеуметтік және экономикалық даму деңгейі жоғары болған сайын, табиғатты пайдалану саласындағы стратегияларды жүзеге асыру тиімділігі де жоғары болады. Бүгінгі таңда қоғамның экологиялық қажеттілігі нақтыланып, экологиялық әл-ауқаты үшін төлеу қажеттілігі саналы түрде мойындалды [3].

Алдын алу шығындары келесі шараларды қамтиды:

- кадрларды даярлау, экологиялық білім беру, экология саласындағы жарнама және баспа қызметі;
- нормативтік-құқық және әдістемелік құжаттарды әзірлеу;
- табиғатты қорғау қызметін, сонымен қатар экологиялық бақылау саласындағы органдарды басқару тетіктерін ұйымдастыру және жетілдіру;
- жаңа экологиялық технологияларды әзірлеу және ендіру;

- экономикалық қызметтің экологиялық нормативтерін әзірлеу, соның ішінде экологиялық аудит, мониторинг жүйесі, экологиялық стандарттар;

- экологиялық инфрақұрылым нысандарын орнату – тазарту жүйелері, қоршаған табиғи ортаның жағдайын бақылау;

- таза экологиялық технологияларды орнату арқылы экономика салаларын экологиялық модернизациялау.

Алдын алу шығындарының жалпы сомасы жуық шамамен толық экологиялық тиімділік сомасына тең. Алдын алу шығындарын толық және тиімді пайдаланған кезде тұрақты, теңдестірілген экологиялық даму қамтамасыз етіледі. Ал шығындар жартылай немесе тиімсіз жұмсалған жағдайда субъектілердің экономикалық қызметінің экологиялық салдары елеулі зиян келтіруі мүмкін. Залалдың сомасы алдын алу шығындарының жетіспеушілігіне тәуелді, яғни қаржының жетіспеушілігі жоғары болған сайын, табиғатқа келтірілген залалдың көлемі де ауқымды болады [4].

Әдебиеттер

1 Мы сделаем мир чище [Электронный ресурс] / Агротехнический метод. - Электрон. дан. [2012] - Режим доступа: <http://www.vitadez.ru>

2 Исмухамбетов Ж.Д. Пути развития биологического метода защиты растений. //Вестник с-х науки Казахстана. –Алматы. -2011. -№ 5. –С.3-8.

3 Медведев А.Н. Расходы на НИОКР в бухгалтерском и налоговом учете. Расширенный комментарий к ПБУ 17/02. М.: МЦФЭР, 2018. - 744 с.

4 Титенберг Т. Экономика природопользования и охрана окружающей среды /Пер. с англ. Под ред. А.Д.Думнова и И.М.Потравного. М.: ОЛМА-ПРЕСС, 2019.

ҚР АЗЫҚ-ТҮЛІК КЕШЕНІН СТАТИСТИКАЛЫҚ ЗЕРТТЕУДІН НОРМАТИВТІК НЕГІЗДЕРІ

Керимбеков Мейірхан

Жарылкасынова Жанар Маратовна – магистр, оқытушы

Резюме. В данной статье рассмотрены нормативные основы государственной поддержки продовольственного комплекса Республики Казахстан.

Агроөнеркәсіп кешені – ел экономикасының басты табыс көздерінің бірі. Ауыл еңбеккерлерінің кәсібін жаңа деңгейге көтеріп, әсіресе егін және мал шаруашылықтарын әртараптандыру қажет. Ол үшін озық үлгідегі тың үрдістерді екінің бірінің ендіруге мүмкіндіктері жоқ. Осы ретте ауылдық тауарөндірушілерді қолдау мақсатында «Агробизнес-2020» бағдарламасы қабылданды [1].

Жалпы алғанда «Агробизнес-2020» бағдарламасы ауыл шаруашылық тауарларын өндірушілерді қолдаудың 6 қаржылық тетігін енгізуді қарастырады. Бұлар: займдарға кепілдік беру және сақтандыру, инвестициялық субсидиялау, несиелер мен лизингі бойынша сыйақылық мөлшерлемені субсидиялау, қаржылық сауықтыру, екінші деңгейдегі банктерді қорландыру.

Бағдарламаны іске асыру ауыл шаруашылығы өнімдерін 1,5 есеге арттыруға, ауыл шаруашылығы еңбеккерлерінің жұмыс тиімділігін 3 есеге арттыруға септігін тигізбек. Бағдарлама ДСҰ-ға келешекте кіру қарсаңында, сондай-ақ Кедендік Одақ жағдайында бәсекелестіктің күшеюіне байланысты әзірленді. Жаңа бағдарлама қолданыстағы бағдарламаға қарағанда АӨК субъектілерінің бәсекеге қабілеттіліктерін жоғарлатуды алға қойды. Бағдарламаның мақсаттарына қол жеткізу үшін мынадай төрт бағыт бойынша жұмыстар жүргізілетін болады:

- 1 Қаржылық сауықтыру;
- 2 АӨК субъектілері үшін тауарлардың, жұмыстардың және қызметтердің қолжетімділігін арттыру;
- 3 АӨК субъектілерін мемлекеттік қамтамасыз ету жүйелерін дамыту;
- 4 АӨК-ні мемлекеттік реттеу жүйелерінің тиімділігін арттыру.

Қаржылық сауықтыру ол несиелер мен жобаларды қайта құрылымдау, қайта қаржыландыру, сондай-ақ, бар борыштарын өтеу үшін ауыл шаруашылығы өндірушілерін қаржыландыру арқылы жүзеге асырылады. Осылайша, мемлекет несиелік жүктемені жеңілдетеді және көптеген ауыл шаруашылығы тауарын өндірушілердің қаржылық тұрақсыздығын болдырмайды.

«АӨК субъектілері үшін қызмет пен жұмыстарды, тауарлардың қолжетімділігін жоғарлату» бағыты бойынша АӨК субъектілеріне кеңес қызметін, білімдік, қаржылық, жұмыс, тауарлардың экономикалық қолжетімділігін жоғарлату бойынша мемлекеттік қолдау механизмдері арқылы міндеттер қойылды. Мұнымен АӨК субъектілерінің жаңа мемлекеттік қолдау тетіктеріне:

- АӨК басымды инвестициялық жобалар үшін инвестициялық субсидиялар;

- қаржылық институттар алдында АӨК субъектілерінің қарыздарын кепілдендіру және сақтандыру қызметтерін субсидиялау;

- берілген несиелер бойынша сыйақы мөлшерлемесін субсидиялау жатады.

«АӨК субъектілерін мемлекеттік қамтамасыз ету жүйелерін дамыту» бағытының шеңберінде мынадай міндеттерді шешу жоспарлануда:

- фитосанитариялық қауіпсіздік жүйесін дамыту;

- ветеринариялық қауіпсіздік жүйесін дамыту.

ҚР Парламентінде қарастырылған ауылдық аумақтардың әлеуметтік жағдайын және аграрлық өнеркәсіптік кешенді (АӨК) жетілдіріп

жоғарлатуда мемлекеттік реттеу саласының құзыреттеріне төмендегілер жатқызылады:

1 ҚР Үкіметінің және Республикалық бюджеттің орындалуын қадағалау жөніндегі есеп комитетінің есеп берулерін бекіту кіреді.;

2 ауылдық аймақтар саласында ауыл шаруашылық қоғамдық қатынастарды реттеу жөнінде заңдарды қабылдау болады;

3 Мемлекетте республикалық бюджетті тағайындау, сонымен қатар республикалық бюджетімізге қажетті өзгерістер және толықтыруларды енгізу болады.

Экономикада ішкі аграрлықта азық-түлік өнімдерін өнімдерін нарықта толықтыру, яғни оның ішінде отандық өнімдерін қайта өңделген өнімдерін өндірушілерді барынша қолдау арқылы толықтыру үшін керекті жағдайларды жасап ұсыну;

1 азық-түлік өнімдерінің ішкі ресурстарына байланысты азық-түлік өнімдерін қауіпсіздігінің мониторингі болады;

2 азық-түлік өнімдеріне сұраныс пен ұсынысты жорамалдап болжау жасау;

3 халық тұтынатын тамақ өнімінің қауіпсіздігін қамтамасыз ету болады;

4 жергілікті және орталық атқарушы органдар мен атқарушы органдардың агроөнеркәсіптік кешен субъектілерімен өзара іс-қимылы болып есептеледі.

Әдебиеттер

1. ҚР Үкіметімен «Агробизнес-2020» АӨК дамытудың салааралық Бағдарламасы // <http://mgov.kz/kz/pravitel-stvom-rk-prinyata-novaya-otraslevaya-programma-agrobiznes-2020/>

2. ҚР Заңы Агроөнеркәсіптік кешенді және ауылдық аумақтарды дамытуды мемлекеттік реттеу туралы (2014.17.01. берілген өзгерістер мен толықтыруларымен) // http://online.zakon.kz/Document/?doc_id=30016403

3. Нұрышев Ғ.Ж. Ауыл тауар өндірушілерін ынталандыру мәселелері. Алматы, 2002, -192 б.

АЗЫҚ-ТҮЛІК КЕШЕНІН МЕМЛЕКЕТТІК БАСҚАРУ МЕН РЕТТЕУДІҢ ШЕТЕЛДІК ТӘЖІРИБЕСІ

Керимбеков Меирхан Адилевич

Керимбекова Ақерке Адилевна – магистр, оқытушы

Резюме. В данной статье рассмотрен зарубежный опыт государственного управления и регулирования продовольственного комплекса.

Мемлекеттік реттеу мен басқарудың шетелдік тәжірибесін ғылыми тұрғыда зерттеудің қажеттілігі, негізінен, келесі шарттарға негізделеді: біріншіден, ауыл шаруашылығы саласын мемлекеттік реттеу қағидалары мен негіздерін, түпкі тамырын анықтауға жол ашады, екіншіден, аралас типті экономиканың жалпылама заңдарын анықтау мүмкіншілігі пайда болады, сонымен қатар бұл Қазақстанның жағдайында мемлекеттік реттеу тетіктері мен құралдарын қалыптастыруға жағдай туғызады, үшіншіден, осындай мемлекеттік реттеу нәтижелерін салыстыруға және талдауға мүмкіндік береді және, сонымен қатар, кез келген жағдайда экономика саласын қайта қалыптастыруды, дүниежүзілік шаруашылық үдеріске еліміздің араласу дәрежесін есепке ала отырып, қайта құруларды дұрыс жүзеге асыруға жол ашады.

Осыдан келе, шетелдерінің жоспарды қалыптастыру және жүзеге асыру тәжірибесін зерттеудің маңызы зор. Дамыған шетелдерде, атап айтқанда АҚШ, Франция, Ұлыбритания, Германия, Қытай ж.б. индикативті жоспарлауды қолдану - нарықтық экономиканы мемлекет тарапынан реттеу тәсілдерінің бірі бола отырып жоғарғы нәтижелерін дәлелдеп, аталған елдердің тәжірибесі өзге елдер үшін үлкен қызығушылық танытады [1,2].

Дамыған елдерде бағдарламалауды жүзеге асырудың бастапқы сатыларында экономика саласын басқару үрдісінің салааралық қағидаты пайдаланылады. Франция елінде әзірленген салааралық бағдарламалар бүкіл маңызды экономика салаларын қамтып, оларды дамыту бағытында маңызды және тұтас болжау жүйесінде айтарлықтай роль атқарып, орталықтандырылған әдістің қолдануымен ерекше болып келеді. Францияда жүзеге асырылған қайта құрулардың нәтижесінде аумақтық шаруашылықты басқару сатыларының үш деңгейдегі функциялары атап көрсетілген, олар - коммуналдар, департамент пен аймақтар. Өз кезегінде, департаменттің құрамындағы кантондар мен аудандар өзіндік дамыту мәселесін шешу бағытанды құқықтық және ұйымдастыру еркіндігі жоқ.

Ұлттық шаруашылықта аймақ мәселелерін сала экономикасымен біріктіріп қарастыру Швеция, Англия, ГФР және тағы басқа дамыған елдер үшін тән. Мұндағы басты мақсат – жергілікті басқару органдары әлеуметтік және экономикалық саясатты жүзеге асыру барысында макроэкономикалық деңгейдегі мемлекеттік мақсаттарға қол жеткізу. Мәселен, Германия аймақтық мәселелерді шешуді «жерлерге» жүктесе, Италияда олар орталықтандырылған түрде жүзеге асырылады.

АҚШ-қа қарағанда Австрияда, Италияда және Францияда мемлекеттік бағаны реттеу тәртібі өте қатал болып келеді және ол мемлекеттік басқару органдарымен белгіленеді [3,4]. Мәселен, Франция мемлекетінде бағаны мемлекеттік реттеу Бәсекелестік кеңеспен жүзеге асырылады.

Әлемдік тәжірибе көрсетіп отырғандай, мемлекеттік бағаны реттеу негізінен ауылшаруашылық өнімдеріне қатысты болады. Бұл, әрине, ауылшаруашылық өндірісінің бірқатар ерекшеліктерімен негізделеді. Ең біріншісі, бұл табиғи және климаттық жағдай. Табиғи-климаттық

жағдайларға тәуелділік ауылшаруашылық тауарөндірушілердің табыс табуын қолайсыз кезеңдерде шектейді. Осы өзекті мәселені шешуде ауылшаруашылық өнімдерінің бағасын мемлекеттік реттеуге басымдылық беріледі және ол арқылы ауылшаруашылық тауарөндірушілерді ынталандырады.

Сонымен қатар, соңғы кездерде мемлекет тұрғындарының азық-түлік өнімдеріне қажеттіліктерін қамтамасыз ету бағытында экологиялық таза өнім түрлеріне басымдылық беріледі.

Қытай мемлекетінде аумақтарды және салаларды дамыту жоспарлары мемлекеттік жоспардың негізгі құрамдас бөлігі болып табылады. Мемлекетте қоғамдық өндіріс пен қоғамдық тұтыну арасындағы кешенді тепе-теңдіктің сақталуы қадағаланып отырады. Елдің экономикасына қатысты барлық мәселелер мемлекеттің құзырында. Осы мәселелерді шешу орталық мекемелермен жүзеге асырылады. Қытайдағы мемлекеттік реттеудің басым ерекшелігі – ол жоспарлау. Қытайлық мамандардың пікірінше, жоспарлау жүйесін экономиканың дамуының барлық кезеңдері мен сатыларында қолдану қажет.

Шет елдердің тәжірибесі көрсетіп отырғандай, экономиканы жоспарлау мемлекеттің геосаясатына, табиғи-климаттық, тарихи, экономикалық, мәдени, әлеуметтік ерекшеліктерінен келіп шығады. Осы ретте дүниежүзілік нарыққа ену мүмкіндіктері де міндетті түрде есепке алынады. Қазіргі қатаң нарықтық жағдайларда шаруалардың кәсіптерін сақтау және ауылдық өмір сүру қалпын сақтап қалу мәселесінің маңыздылығы күннен-күнге артып келеді.

Қазақстанда ауылшаруашылық саласында оңтайлы шаруашылық жүргізу мен ауылдық тұрғындарға қолайлы өмір сүру шарттарын қалыптастырудың дүниежүзілік тәжірибесін іс жүзіне енгізе алмай отыр. Мұндағы негізгі кедергі нақты ауылшаруашылық өндірісте тауарөндіруші біліктілігі жоғары мамандардың болмауы салдарынан жұмыс жүргізудің төмен болуы.

АҚШ-тағы көп жылдардан бері жалғасып келе жатқан ірілендірілген және шағын фермерлік шаруашылықтарға қатысты дау мәселелері ірі фермалардың пайдасына шешімін тапты. Сонымен қатар ауылшаруашылық саласындағы мемлекеттің ролі мен маңызы туралы мәселе де шешілді.

Сонымен АҚШ өзінің ауылшаруашылық саласын дамыту мен өркендету тәжірибесімен мемлекет тарапынан реттеу қажеттілігін және оның міндетті болу қажеттілігін дәлелдеді.

Ауыл шаруашылығын мемлекеттік қолдау шаралары негізінен министрліктер мен ведомстволар тарапынан жүзеге асырылады. Мұндай құрылымдық ұйымдар ішкі ағаралық нарықты түрлі сыртқы жағымсыз әсерлерден қорғап, қолдап отырады. Аталған жүйе Польша мемлекетінде дамыған. Польшада ауылшаруашылық саласын реттеу жүйесіне ауылшаруашылық нарықты реттеу агенттігі жатады. Ол келесі қызметтерді атқарады:

- мемлекеттік сатып алулардың көмегімен ішкі аграрлық нарықты реттеу;
- аграрлық өнімдердің экспортына субсидия беру;
- азық-түлік тауарларының маркетингі;
- ауылшаруашылық саласының дамуын талдау және болжау.

Өткен ғасырдың екінші жартысында экономикасы дамыған елдерде лизингтік операциялар кеңінен тарай бастады. Мұның бірқатар негізгі себептерін атап өткен жөн: жасыл экономиканың белең алуы, инфляциялық үрдістердің салдарынан ақшаның құнсыздануы, мемлекет тарапынан әлеуметтік іс-шараларды жүзеге асыру, еңбекке ақы төлеу көлемінің ұлғаюына байланысты компаниялардағы пайда мөлшерінің төмендеуі.

Экономикасы дамыған алдыңғы қатарлы елдерде лизингтің ролі, әсіресе, ауыл шаруашылығы саласында өсті. Лизинг арқылы салынған күрделі ақша салымдары АҚШ-та 20-дан 30%-ға дейін, Ұлыбританияда – 12-21%, Францияда - 17-18%, Германияда - 16-17%, Италияда -15-16%, Канада мемлекетінде 9-11% .

Демек, лизингтік операциялар ауыл шаруашылығы саласындағы кәсіпорындарды материалдық-техникалық жабдықтаудың негізгі әдістерінің бірі болып саналады, сонымен қатар алдыңғы қатарлы техника мен технологияны кең көлемде пайдалануға жол ашады.

Әдебиеттер

1 Дадалко В.А., Пешко Д.А. Государственное регулирование АПК. Зарубежный опыт. –Минск. 2014.

2 Фудин А.Ф. Экономика сельского хозяйства зарубежных стран. –Изд-во Университета Дружбы народов, 2017.

3 Черняков Б.А. Опыт США в развитии сельских районов //Экономика сельскохозяйственных и перерабатывающих предприятий. 2011, №11, с. 13-

МЕТОДИКА ПРОВЕДЕНИЯ ВНУТРЕННЕГО АУДИТА ОПЛАТЫ ТРУДА

*Нуртазанова Шугыла Серикказыкызы
Абилгазиева Жанат Есенбековна – к.э.н., старший преподаватель
Керимбекова Акерке Адилловна – магистр, преподаватель*

Түйін. Бұл мақалада еңбек ақы бойынша есеп айырысулардың ішкі аудитін ұйымдастырудың әдістемесі қарастырылған.

Цель аудиторской проверки операций по оплате труда состоит в подтверждении достоверности данных по начислению, выдаче оплаты труда, отражению удержаний из заработной платы, проверки соблюдения экономическим субъектом трудового законодательства, установленного порядка учета и отражения оплаты труда в отчетности.

При проведении внутреннего аудита оплаты труда необходимо разработать методику сбора информации, ниже представлены основные методы сбора информации:

Примерная последовательность и методика аудиторских процедур может осуществляться по следующим направлениям:

1. Изучают категории персонала организации, формы и системы оплаты труда, состав и структуру фонда заработной платы. Устанавливают обоснованность подразделения заработной платы на основную и дополнительную, классификацию выплат: на фонд заработной платы; выплаты социального характера; расходы, не относящиеся к фонду заработной платы и выплатам социального характера.

2. Выбирают личные дела и проверяют содержащуюся в них информацию о приеме на работу, об условиях контракта, квалификации, перемещениях внутри организации, разрешении на дополнительные выплаты и удержания, ставках оплаты труда, времени работы и использовании рабочего времени с тем, чтобы использовать информацию при проверке правильности начисления заработной платы.

3. Устанавливают соответствие данных аналитического учета по счету 3350 «Краткосрочная задолженность по оплате труда» с записями в Главной книге и бухгалтерском балансе.

4. Изучают достоверность унифицированных первичных документов для учета оплаты труда, правильность заполнения в них всех реквизитов, наличие подписей должностных лиц, соответствие требованиям нормативных документов по начислению и выплате заработной платы.

5. Выбирают примеры записей в ведомости по начислению оплаты труда и устанавливают, подтверждаются ли документально начисления и удержания, пересчитывают совокупные начисления, вычеты, чистые выплаты.

6. Выборочно изучают соблюдение принципов и правильность расчета среднего заработка для различных целей в соответствии с законодательством. Обращают внимание на такие моменты, как точность включения выплат, учитываемых при исчислении среднего заработка, правомерность определения расчетного периода, обоснованность применения методики исчисления среднего заработка, правильность определения условий работы.

7. Сплошным порядком проверяют правильность оформления и правомерность доплат в связи с отклонением от нормальных условий работы (при выполнении работ различной квалификации, при совмещении профессий, исправлении брака, простоев), а также при работе в сверхурочное и ночное время, праздничные дни и др.

8. Выборочно проверяют правомерность отнесения на себестоимость услуг для целей бухгалтерского учета и для целей налогообложения выплат, начисленных персоналу организации. Учитывают наиболее распространенные нарушения: отсутствие подтверждающих документов о

фактически отработанном времени или актов о выполненных работах; включение в себестоимость продукции оплаты труда за проведение работ по подготовке новых видов изделий или финансируемых из специальных источников и т. д. Проследить обоснованность распределения затрат труда между смежными отчетными периодами, готовой продукцией и незавершенным производством, отдельными видами продукции.

9. Проверяют правильность исчисления индивидуального подоходного налога и социального налога, а также отчисления в пенсионный фонд. По индивидуальному подоходному налогу и социальному налогу обращается внимание на правильность определения объекта и базы налогообложения, исключения выплат, не подлежащих налогообложению, применения льгот, установления ставок и порядок исчисления налогов.

Собранные доказательства отражаются аудитором в его рабочих документах, составленных в виде записей об изучении и оценки постановки учета труда и организации внутреннего контроля, а также бланков, таблиц и протоколов, отражающих планирование, выполнение и изложение результатов аудиторских процедур.

Литература

1. Данилевский Ю.А., Шапигузов С.М., Ремизов Н.А., Старовойтова Е.В. Аудит: учеб.пособие. - М.: ИД ФБК -ПРЕСС, 2016. - 544 с.
2. Абленов Д.О. Основы аудита: учеб.пособие. - Алматы: Экономика, 2013.-294 с.
3. Шеремет А. Д., Суйц В.П. Аудит: учебник. - 5-е изд., перераб. и доп. - М.: ИНФРА - М, 2016. – 488 с.

ЕҢБЕК АҚЫНЫ РЕТТЕУДІҢ ШЕТЕЛДІК ТӘЖІРИБЕСІ ЖӘНЕ ОНЫ ҚОЛДАНУ

*Нуртазанова Шугыла Серикказыкызы
Жадигерова Гульшат Абдимуталиповна – к.э.н., ст.препод.
Керимбекова Акерке Адилевна – магистр, преподаватель*

Резюме. В данной статье рассмотрен зарубежный опыт регулирования оплаты труда и возможности его применения в Республике Казахстан.

Классикалық нарық деп аталатын (мысалы, Франция, Германия, Швеция, Жапония және т.б.) шет елдердің тәжірибесі аса назар аударуға лайық. Ол жақта еңбек ақыны реттеудің негізгі түрлері:

- мемлекеттік реттеу - ең төменгі жалақыны белгілеу, инфляция кезеңінде оның өсу өлшемін шектеу, салық саясаты;

- ұжымдық шартты ұлттық және салалық деңгейде реттеу - үкіметтің, салалық басқарманың және кәсіподақтардың келісім-шарт негізінде, табыстарды индекстеудің жалпы тәртібі, нысандары мен жалақы жүйелерін, оның бір реттік деңгейін көтеру, әлеуметтік төлемдер мен жеңілдіктер (соның ішінде жұмыссыздық бойынша жәрдемақылар);

- Фирмалық келісімшарттар - фирмалар тарифтік ставкаларды, жалақылар мен үстеме ақылар мөлшерлемелерін белгілейді, пайдаға қатысу жүйесіне бекітеді және т.б. ;

- Еңбек нарығы - орташа жалақы және т.б.

- Барлық осы нысандар бір-бірімен тығыз байланысты, бір-бірімен өзара әрекеттеседі және бір-біріне әсер етіп, жалақыны реттеудің бірыңғай тетігін құрады.

Франция тәжірибесі. Еңбекақы төлеуді мемлекеттік реттеу үш бағыт бойынша жүзеге асырылады: салық жүйесі, заңнама және еңбек туралы келісімдер, сондай-ақ жалақы қорының инфляция динамикасынан өсуіне тәуелділігін анықтау. Жергілікті салықты есептеу үшін негіз құрайтын элементтердің бірі еңбекақы қорына жатады (оның құнының 18%). Кәсіпорындардың кейбір салық төлемдері жалақы қорымен байланысты. Осылайша, қордың 2,6% қайта даярлауды жүзеге асыратын мемлекеттік ұйымдарға (егер мұндай орталық жоқ болса), ал 1% - тұрғын үй құрылысы бар мамандандырылған ұйымдарға (егер құрылыс болмаса) беріледі [1].

Швеция тәжірибесі. Өнеркәсіп пен сервис саласында жалақы деңгейін анықтау жүйесі әлеуметтік-экономикалық дамудың күрделі «швед үлгісі» элементтерінің бірі болып табылады. Бұл жүйенің негізі ұжымдық еңбек келісімдерін қайта қарау бойынша мерзімдік өткізілетін науқан болып табылады, оның барысында жұмыс берушілер мен кәсіподақтардың өкілдері арасында жаңа еңбек шартының мазмұны бойынша, атап айтқанда еңбекке ақы төлеу туралы келіссөздер жүргізіледі. Бұл акцияның ауқымы Швециядағы қызметкерлердің жалпы саны 4,4 млн. Адамды құрайтындығына байланысты. Барлық қызметкерлердің 90% -ы СДПК-мен тығыз байланысты Швеция кәсіподақтарының Орталық Ассоциациясының құрамына кіретін кәсіподақтарда. Қызметкерлердің шамамен 75% - бұл екі орталық кәсіподақ ұйымының мүшелері - Орталық қызметкерлер қауымдастығы Орталық қызметкерлері және жоғары білімді жұмысшылар кәсіподақтарының қауымдастығы.

Келесі кезеңде салалық кәсіподақтар мен жұмыс берушілердің ұйымдары осы секторға қатысты бас келісімнің шарттарын нақтылау мақсатында келіссөздер жүргізіп жатыр. Келіссөздердің соңғы сатысы тікелей әкімшілік пен кәсіподақ комитеттері арасындағы кәсіпорындарда жүргізіледі. Бірігіп еңбекақы төлеу саясаты бірнеше мақсатты шешуге бағытталған. Ең алдымен, нарықтық бәсекелестікпен қатар ғылым мен техниканың соңғы жетістіктері негізінде өндірісті үнемі жаңартуға қосымша ынталандырады. Сонымен қатар, Швеция түсіндіруінде бірдей біліктілігі бар және ұқсас жұмыстарды орындайтын әртүрлі кәсіпорындардың

қызметкерлері кәсіпорынның экономикалық қызметінің нәтижелеріне қарамастан бірдей жалақы алатындығын білдіреді [2].

Дәстүрлі менеджмент жүйесі жағдайында қызметкерлердің білім деңгейі мен олардың мансаптық мүмкіндіктері арасындағы алшақтық, жалпы, жаңа техника мен технология әсерінен, еңбек асқынулар бар. ғылыми және ғылыми-технологиялық революция қазіргі кезеңдегі талғампаз сол жұмыс үнемі ұзақ кезеңде жинақталған практикалық дағдылар мен білім рөлін, құлайды қандай байланысты, сапалы жаңа белгілерге ие, және сол уақытта ең соңғы жылдары сатып алынған білім мен дағдыларды мәні артып келеді. қызметкерлердің жеке қасиеттерін көрсететін жаңа элементтерін жалақы ұйымдастыруға қосу, және, осылайша, жапон басқару үшін басым айналып, дәстүрлі жас нақты биллинг элементтерімен осы элементтерді біріктіреді жүйесін құру. Осының барлығы 1970-шы жылдардың екінші жартысында жаңа жұмыс түрлерінің қызметкерлерінен ерекшеленетін біліктіліктің нақты сипаттамалары бар еңбекшінің жеке индикаторларымен бірге қызметкердің нақты сипаттамаларына байланысты, тарифтеудің түбегейлі жаңа түрін дамытуға әкелді.

Қызметкердің еңбек жарнасын бағалаудағы тарифтік жүйеге кірісу өте маңызды. нәтижелері (өнімділігі деңгейі, сапа көрсеткіштері) үш балдық жүйе бойынша жыл сайын бағаланады, және ол бір, екі немесе тіпті үш жолдар үшін зарядтардың тік шкала бойымен жылжытуға болады жылына арналған алынған сметаға сәйкес жүргізіледі.

Әдебиеттер

1. О.Л.Островская , Л.Л. Покровская., М.А. Осипов Бухгалтерский финансовый учет .М.: Юрайт, 2020. -438с.

2. Султанова Б.Б., Абишева Ж.А., Тулегенова Ф.М., Байдаулетова М.Б., Арыстамбаева А.З. Қаржылық есеп: Оқу құралы. Алматы: Қазақ университеті, 2019. -348 б.

3. Баймуханова С.Б. Финансовый учет. Учебное пособие. Алматы: Қазақ университеті 2016. -187 с.

КӘСІПОРЫНДАРДЫҢ БӘСЕКЕГЕ ҚАБІЛЕТТІЛІГІН БАҒАЛАУ ӘДІСТЕРІ

*Нысанбай Гүлжан Жаңабайқызы
Айтжанов Толеген Амирович – магистр, оқытушы*

Резюме. В данной статье рассмотрена методика оценки конкурентоспособности предприятий в современных условиях развития экономики.

Кәсіпорынның бәсекелесу қабілеттігінің мәнін толығырақ ашу үшін, біздің ойымызша, бәсекелесу қабілеттігі туралы барынша толық ұсыныс беру қажет.

Бәсекелесу қабілеттігі – нарықта көрсетілген ұқсас объектілермен салыстырғанда осы объектінің белгілі бір қажеттілікті нақты немесе әлеуетті қанағаттандыру деңгейін сипаттайтын объектінің қасиеті. Бәсекелесу қабілеттігі берілген нарықта ұқсас объектілермен салыстырғанда бәсекеге шыдау қабілеттігін анықтайды.

Бәсекелесу қабілеттігінің әр түрлі факторлары кәсіпкерлік құрылыммен жүзеге асырылатын бәсекелестік күрестің деңгейіне әр түрлі ықпал ететіндігін зерттеу көрсетті [1].

Және де бәсекелесу қабілеттігінің сыртқы құрайтын факторлары маңызды орын алады, себебі дәл осылар нарықтағы кәсіпорын және оның өніміне деген тұтынушылық қатынас деңгейін және бәсекелестік күрес деңгейін алдын ала анықтайды. Факторлардың басқа тобы көбінен кәсіпкерлік құрылымның ішкі ортасына ықпал етеді, солар арқылы жалпы кәсіпкерлік құрылымның бәсекелесу қабілеттігін басқаруға мүмкіндік береді.

Экономикалық дағдарыс көптеген өңдеу өнеркәсібі кәсіпорындарының қаржылық жағдайын нашарлатты, бұл олардың табыстарының төмендеуіне және салдар ретінде – бәсекелесу қабілеттігінің төмендеуіне алып келді.

Осылайша, экономикалық дағдарыс жағдайларында бәсекелесу қабілеттігінің қажетті деңгейін қамтамасыз етудің басты бір факторы ретінде кәсіпкерлік құрылымның қаржыларын басқару, ал мақсаты – қаржылық қорларды қамтамасыз ету және олардың тиімді пайдалануы болып келеді.

Саудалық өңдеу өнеркәсібі кәсіпорындарының бәсекелес артықшылығы ішкіжүйелік, жүйелік және сыртқыжүйелік факторлардың жиынтығымен анықталады. Атап айтылған әрбір жиынтық өңдеу өнеркәсібі кәсіпорындарының бәсекелес артықшылығының және оның бәсекелесуге қабілеттігінің қалыптасуында маңызды болып табылады. Оған қоса, бәсекелес артықшылығы мақсатты факторлармен, оның құрылымы және пропорцияларымен, факторларды тиімді пайдалану және КҚ даму жағдайларының ұйымымен, факторларды жасау, жетілдіру, жаңарту жылдамдығымен, дамыған және мамандандырылған деңгейімен анықталады.

Қаржы тұрақтандыруының ішкі тетіктері ішкі резервтердің көмегімен өңдеу өнеркәсібі кәсіпорындарының төлем қабілеттігін жаңарту және қаржы тұрақтылығын қалпына келтіру бойынша шұғыл шараларды іске асыруды қамтамасыз етуге тиіс. Осы тетіктер өңдеу өнеркәсібі кәсіпорындарының шаруашылық қызметінің ерекшеліктері мен оның дамуындағы дағдарыстық жағдайлардың көлемдеріне сәйкес таңдалатын басқару шешімдердің белгілі үлгілерін дәйекті пайдалануға негізделуі тиіс [2].

Тұрақсыз экономикалық орта, жоғары инфляция, төлемге дағдарысы, мемлекеттің болжап болмайтын салықтық және ақша-несиелік саясаты жағдайларында көптеген кәсіпорындар ғұмырлық қаржы саясатын немесе дағдарысқа қарсы қаржы саясатын жүргізуге мәжбүр.

Дағдарысқа қарсы қаржы саясаты дегеніміз кәсіпкерлік құрылымның қаржы тұрақтылығын қамтамасыз ету үшін керекті қаржы ресурстарын қысқа мерзімді кезеңде тартуға бағытталған шаралар жиынтығы.

Халықаралық бәсекелестіктің жоспарындағы қазақстандық экономиканың күшті жақтарымен өте табиғи және экономикадағы еңбек ресурстар, мемлекеттің рөлдері болып табылады, өте әлсіз - кәсіпорындармен басқару жүйесі, несие - қаржы және салық саясат [3].

Үш деңгейде бөлшектеу мүмкін экономика саласында бөлшектеу мүмкін пайда болатын бәсекелестік қатынастардың барлық алуантүрлігі:

- микродеңгей (нақты өнім түрлері, өндіріс, кәсіпорындар);
- кәсіпорындар және фирмалардың біріктіру бірлескен салалар деңгейі;
- халық шаруашылық кешендер макродеңгейі.

Деңгей микродағы бәсекелестік факторлары - бұл сапа және баға. шығарылған өнімге және болатын қызметтер, кәсіпорындар және фирмалар жеке тауарлар немесе тауарлық топтар бойынша бұл көрсеткіштердің арасындағы бұл байланыс бәсекеге түсе алатындық деңгейде.

Мезобәсекеге қабілеттілік ел жеке салалардың жұмысы және олардың динамикалық дамытуын тиімділік мәлімет деңгейде мінездейді, деңгейлі бәсекелестік факторлар қорлар, салалардың қолдануының тиімділік көрсеткіштерінің жақсартуларын қамтамасыз етеді - техникалық - технологиялық параметрлер, ұйым және басқару, себептің формалары тағы басқалар.

Әдебиеттер

1. Инновации как ключевой фактор развития экономики// АльПари №2, 2018, С. 45-48

2. Прыкин Б.В.и др. Общий курс менеджмента в таблицах и графиках, М, 2018, С.250

3. А.С.Чижик Сущность и структура инновационной деятельности// Пищевая промышленность, № 4, 2018, С.48-49.

4. А.Агайдаров Анализ критериев эффективности инвестиционных проектов // Финансы и кредит, №5, 2018 г.

ҰЛТТЫҚ ЭКОНОМИКАНЫҢ БӘСЕКЕГЕ ҚАБІЛЕТТІЛІГІН ҚАМТАМАСЫЗ ЕТУДЕГІ ИНСТИТУТТАРДЫҢ РОЛІ

*Нысанбай Гүлжан Жаңабайқызы
Айтжанов Толеген Амирович – магистр, оқытушы*

Резюме. В данной статье рассмотрена роль институтов в обеспечении конкурентоспособности национальной экономики.

Елдің экономикалық дамуында және оның бәсекеге қабілеттілігін арттыруда айқындаушы рөл институттарға тиесілі, мемлекет монополияға

қарсы реттеу институты арқылы ел ішінде дамыған бәсекелестік ортаны құру және қолдау үшін бәсекелестік саясатты жүргізеді.

Әлемдік экономикада бәсекеге қабілеттілік санаты орталық болып табылады, өйткені қазіргі әлемдегі елдің орны мен рөлі оған байланысты. Елдің бәсекеге қабілеттілігі еркін бәсекелестік жағдайында әлемдік нарық талаптарына сәйкес келетін тауарлар мен қызметтерді өндіру қабілеті ретінде айқындалады, оларды іске асыру мемлекет пен азаматтардың әл-ауқатын арттырады.

Осылайша, өлшемдерді, тәртіпті, құралдар жүйесін, сондай-ақ экономиканың бәсекеге қабілеттілігін арттыру саясатын қалыптастыру және іске асыру жөніндегі рәсімдер мен жауапкершілікті заңнамалық белгілеу негізінде елдің бәсекеге қабілеттілігін арттыруды қамтамасыз етудің барлық негізгі мәселелері бойынша нақты іс-қимылдардың қажеттілігі пісіп-жетілді.

Бүгінгі таңда елдің экономикалық дамуы мен оның бәсекеге қабілеттілігін арттыруда Қазақстан экономикасында қалыптасқан күрделі проблемалар кешенін шешуді қамтамасыз ететін институттарға айқындаушы рөл тиесілі екені көпшілік мойындаған.

Экономикалық теорияда институт ұғымының мазмұнын анықтаудың көптеген тәсілдері бар. Институттың ең көп тараған анықтамасы-бұл Д. Норттың анықтамасы. Ол институттарды «формальды ережелер, формальды емес шектеулер және шектеулердің пәрменділігін қамтамасыз ету тәсілдері» немесе «адамдар арасындағы қайталанатын өзара іс-қимылды құрылымдайтын олардың орындалуын қамтамасыз ететін ережелер, тетіктер және мінез-құлық нормалары» ретінде анықтайды [1, 18 б.].

Ресми ережелер - арнайы адам ойының нәтижесі. Олар орталықтандырылған түрде құрылады және мемлекеттің нормативтік-құқықтық актілерінде тіркеледі. Ресми ережелер саяси ережелерді, экономикалық ережелерді және әлеуметтік келісімшарттарды қамтиды. Формальды ережелердің маңызды аспектісі - олар индивидтерге ие құқықтардың жиынтығын анықтайды. Осылайша орнатылған құқық құрылымы ойыншыларға берілетін «алмасуды жүзеге асыру арқылы жеке пайданы максималдау бойынша мүмкіндіктерді» анықтайды [1, б. 68].

Экономикалық агенттер өз мүдделеріне сәйкес әрекет етеді деп болжанып отырғандықтан, экономикалық өсу мен дамуға ынталандыруды қамтамасыз ету көбінесе олардың сақталуын бақылау жөніндегі формальды ережелер мен тетіктер жүйесіне тәуелді болады. Механизм деп индивидтерді өзі белгілеген нормаларды орындауға мәжбүрлеу мақсатында мемлекет қабылдайтын ресми шаралар түсініледі [2].

Д. Нортқа сәйкес бейресми шектеулер қоғамның тарихи даму процесінде құрылады. Олар: «біріншіден, формальды ережелерді модификациялаудың жалғасы, дамуы; екіншіден, әлеуметтік санкцияланған мінез-құлық нормалары; үшіншіден, адам үшін ішкі міндетті мінез-құлық стандарттары» [1, 61 б.].

Формальды ережелерге қосымша ретінде формальды емес шектеулер ресми келісілмеген өзара іс-қимылдың белгілі бір нысандарын тудырған кезде пайда болады. Әлеуметтік санкцияланған мінез-құлық нормалары деп осы қоғамда қабылданған мінез-құлық нормалары түсініледі, оларды олар қолдайды және оларды бұзу қоғамның басқа субъектілері тарапынан айыптауға және сыйластықты жоғалтуға әкеп соғады [3].

Сонымен, институт ресми және бейресми ережелер мен шектеулердің жиынтығы болып табылады. Ресми ережелер деп заңды сипаттағы мемлекет белгілеген нормалар мен заңдарды түсінеді. Бейресми ережелер мен шектеулер-бұл адамдардың санасында бар және олардың өмірінде қолданылатын жазылған ережелерде көрініс таппаған нормалар.

Әдебиеттер

1. Норт Д. Институты, институциональные изменения и функционирование экономики. М.: Фонд экономической книги начала. 2012, С 68.
2. Ясин Е., Яковлев А. Конкурентоспособность и модернизация российской экономики // Вопросы экономики. 2014. № 7. С 20.
3. Инновации как ключевой фактор развития экономики// АльПари №2, 2018, С. 45-48
4. А.Агайдаров Анализ критериев эффективности инвестиционных проектов // Финансы и кредит, №5, 2018 г.

ҚАЗАҚСТАННЫҢ ҚАРЖЫ НАРЫҒЫНЫҢ ИНФРАҚҰРЫЛЫМЫНЫҢ КӨРСЕТКІШТЕРІН ТАЛДАУ

*Омар Серік Аманбайұлы
Андреева Жанна Муратбековна – э.ғ.к., аға оқытушы
Салқынбек Гүлнұр Жанабатырқызы – магистр, оқытушы*

Резюме. В данной статье приведен анализ показателей инфрасруктуры финансового рынка Республики Казахстан.

Қор нарығын дамуын KASE қор биржасын талдау арқылы анықтауға болады. KASE сауда-саттығына жіберілген қазақстандық эмитенттерінің саны тұрақты болып қалды. Қор биржасында бағалы қағаздардың үлес салмағы «А» санатының шығарылымын 77,19% құрайды, «В» санаты бойынша үлесі – 22,81%. «А» санатының маңызды бөлігі – ЕДБ шығарылымдары.

Біздің ойымызша, қаржы нарығындағы өзара іс-қимылдың осындай көрінісінің негізгі себебі-бұл:

- Қаржы нарығы өзінің даму деңгейі бойынша, оның қаржы сипатындағы қызметтерді жасайтын экономика секторы ретіндегі рөлі тұрғысынан өндірістің басқа салаларымен салыстырғанда айтарлықтай дамиды. Бұл

жана маркетингтік және IT-технологиялармен бірге көрсетілетін қызметтердің кең спектрімен және ол қатаң қадағалаумен реттеледі. Осының бәрі бәсекелестіктің жоғары деңгейін негіздейді және сондықтан табыстылық айқындаушы фактор болып табылады;

- ұлттық экономика қаржы нарығына тәуелді, өйткені ол негізгі инвестициялық функцияны орындайды және тауарлар, жұмыстар мен қызметтер айналымына қызмет көрсетеді. Яғни, егер белгілі бір кластер немесе тұтыну кооперациясы одағы нысанындағы бірлестік құрылған бірлестік ішінде өзара іс-қимыл мақсаттары үшін құрылса (шығындарды төмендету және өнімнің бәсекеге қабілеттілігін арттыру үшін), онда қаржы нарығында мұндай шектеу белгіленбейді (кем дегенде барлық құралдар үшін емес);

- қаржылық қызметтердің өзіндік ерекшелігі бар. Осылайша, өзінің "тауарлық" мәні бойынша бірінші қажеттілік қызметтері болмаса да, тауар-ақша қатынастарын дамыту нәтижесінде олар осындай болды және сондықтан кең сұранысқа ие болып табылады.

Кесте 4 - KASE сауда-саттыққа жіберілген бағалы қағаздар

Көрсеткіштер	01.01.2019	01.01.2020
Тіркелген шығарылымдар	41	83
Шығарылымдар және орналастыру қортындылары туралы берілген есептер	47	122
Қолданыстағы шығарымылдар	86	183

KASE капиталдандыру 2019 жылдан бастап өсті. Әлемдік қор нарықтарында төртінші тоқсанда кейбір төмендеулер байқалды.

2020 жылғы 1 қаңтарда KASE ресми тізімінің мемлекеттік емес бағалы қағаздар нарығын капиталдандыру 8 264,4 млрд.теңге құрады: 2019 жылғы облигациялар бойынша 9,26% (01.01.2019 1 637,4 млрд.теңгеден 01.01.2020 1 788,6 млрд.теңгеге дейін) өсті. Акциялар 9,93% (7 190,0 млрд.теңгеден 6 475,8 млрд.теңгеге дейін) төмендеді.

Біздің ойымызша, қаржы нарығына тән өзара іс-қимыл формаларының көп қырлылығын ескере отырып, өзара іс-қимылдың мұндай түрін корпорацияланған өзара іс-қимыл деп атауға болады. Бұл қарым-қатынасқа қатысушылардың өзара іс-қимылының ерекше нысаны, олар үшін ол нарықтық (сатып алу-сату қатынастары) және тік (нұсқама бойынша қатынастар) және кооперациялық (бірлескен тауарларды, жұмыстар мен қызметтерді құру бойынша қатынастар) ретінде көрініс табады. Кооперациялық өзара іс-қимылдың негізгі қасиеті ол серпінді, ал жергілікті және оның дамуы әлемдік қаржы орталықтарының құрылуына алып келеді.

Өзара іс-қимыл нысандарын дамытуда осы өзара іс-қимылды қамтамасыз ететін шығыстар ерекше рөл атқарады. Өзара іс-қимыл шығындарын салмақты қысқарту бәсекеге қабілетті экономиканы қалыптастырудың негізгі шарты болды. Өзара іс-қимылға жұмсалатын жоғары шығындар рыноктардың белгілі бір шекараларын қалыптастыруға себепші болады.

Қашықтықтар, реттеу әдістеріндегі айырмашылық, капиталдың шектеулі ұтқырлығы және әртүрлі стандарттарды пайдалану осы өзара іс-қимылдың құндылықтарынан жоғары өзара іс-қимылға шығындар жасайтын барлық жерде нарықтық шекаралар пайда болды. Мұндай бірлестіктердің негізгі мысалы әлемдік қаржы орталықтарының жұмыс істеуін көрсететін қаржы нарығы болып табылады [2].

Өзара іс-қимылға жұмсалатын жоғары шығыстар мамандану мен ауқымның әсерлерін шектеді, сол арқылы қаржы нарығының шекарасын құрады. Халықаралық қаржы орталықтары масштабтың әсері өзара іс-қимылдың жоғары күрделілігінен туындаған шығыстармен айтарлықтай жабылатын жерлерде қалыптасты.

2019 жылы мемлекеттік емес бағалы қағаздармен мәмілелер көлемі 87,5% өсті. Бұл ретте «А» санаты бойынша ресми тізімге енгізілген мәмілелер көлемі 89,23% өсті, «В» санаты бойынша – 27,44%, «Листингті емес бағалы қағаздар» секторы бойынша 42,1% төмендеді.

Депозиттік нарықтың ресурс құраушы рөлін айқындайтын белгілер ретінде мыналар белгіленген: қаржы нарығы мен халықтың байланысын сипаттау қабілеті, депозиттік құралдардың айналысын ынталандырудағы мемлекеттік реттеу құралдарының маңызы; нарық конъюнктурасына жоғары сезімталдық; оның құралдарының ұзақ мерзімді және қысқа мерзімді құралдарға тиесілігі. Ғылыми және оқу әдебиетінде "депозиттік нарық" ұғымының нақты анықтамасы болмаған жағдайда оның мәнін авторлық баяндау берілген.

Депозиттік нарықтың жұмыс істеу принциптерін белгілеу барысында кепілдік беру оның құралдары үшін жалпы нарықтық принцип болып табылмайтындығы анықталды.

Әдебиеттер

1. Ақша, несие, банктер: Оқулық жалпы редакциясын басқарған Ғ.С. Сейітқасымов. – Алматы: Экономика, 2015 – 466 бет.
2. Нургазина А. Модели рынков ценных бумаг РЦБК 2015 - № 14-с.
3. Татибеков М. Государственное регулирование рынка ценных бумаг в Казахстане РЦБК 2015 - № 16 с. 36-40

ҚР ҚАРЖЫ НАРЫҒЫНЫҢ ИНФРАҚҰРЫЛЫМЫН ДАМУ ЖОЛДАРЫ

Омар Серік Аманбайұлы
Андреева Жанна Муратбековна – э.ғ.к., аға оқытушы
Жарылкасынова Жанар Маратовна – магистр, оқытушы

Резюме. В данной статье рассмотрены пути развития инфраструктуры финансового рынка Республики Казахстан.

Бағалы қағаздар нарығын реттеудің негізгі мақсаты мен міндеті инвесторлардың, акционерлердің құқықтары мен мүдделерін қорғау. Бағалы қағаздар нарығына кәсіби қатысушыларды институционалдық жағынан бекіту, қор нарығы арқылы несие капиталына кіруді кеңейту, жаңа және өтімді қаржы құралдарын енгізу болып табылады.

Атап айтқанда, инвесторлар құқықтарын қорғау жүйесін оңтайландыру және ретке келтіру, инвесторлар құқықтарын реттейтін Қазақстан Республикасының заңнамалық актілерінің ережелерін жүйелеу мақсатында 2016 жылғы ақпанда «Қазақстан Республикасының кейбір заңнамалық актілеріне миноритарлық инвесторлардың құқықтарын қорғау мәселелері бойынша өзгерістер мен толықтырулар енгізу туралы» Қазақстан Республикасының Заңы қабылданды.

Заң Қазақстанның инвесторлар нарығының құқықтары мен мүдделерін қорғауға, жетілдіруге бағытталған нарық субъектілерінің қызметін мемлекеттік реттеудің негізгі ережелерін белгілеуге шақырады.

Жария компаниялар осының алдында жұмыс істеген, бағалы қағаздар нарығындағы инвестициялық процестерге халықтың көпшілік бөлігінің қатысуы күтілген, бірақ олай болмаған «халықтық акционерлік қоғамдардың» қызметін ауыстыруды көздеп отыр.

Акционерлер саны 500-ден кем болмауы және активтер мөлшеріне қойылатын талаптар негізгі өлшем болып табылған халықтық акционерлік қоғамдардан оның айырмашылығы – жария компанияларға қойылатын талаптардың бірінші кезекте осы компаниялардың Қазақстанның ашық нарығында ұсақ инвесторларды тарта отырып, бағалы қағаздармен сауда жасау міндеттілігін болжалдау белгілері бойынша құрылатындығы болып табылады[1].

Екіншіден, Заң қоғам органдарының қызметін жетілдіруге және оның қызметі туралы акционерлер мен инвесторларды хабардар ету тәртібіне қойылатын талаптарды көтеруге бағытталған келесі қадамды былай белгіледі:

1) жыл сайынғы акционерлердің жалпы жиналысында өткен қаржы жылындағы қоғамның таза кірісін бөлу тәртібін және қоғамның бір жай акциясына есептелген дивидендтің мөлшерін анықтаудан басқа қоғамның және оның лауазымды тұлғаларының іс-қимылына қатысты акционерлердің өтініштері мен арыздары және оларды қарау қорытындысы туралы мәселе қаралады. Сонымен қатар, Директорлар кеңесінің төрағасы қоғам акционерлерін қоғамның Директорлар кеңесінің және атқарушы органның мүшелерінің сыйақыларының мөлшері мен құрамы туралы хабардар етеді, бұл- компания менеджментіндегі сыйақы жүйесінің акционерлер үшін ашық және айқын екендігін көрсетеді;

2) егер компания акционерлері саны елу акционерден аспайтын болса, онда қоғам өз акционерлеріне жазбаша хабарлама жіберу арқылы жалпы жиналыс өткізу туралы хабарлауға құқылы, бұл қоғам акционерлердің жалпы жиналысын өткізу шығындарын қысқартады;

3) миноритарлық акционерге акционерлердің жалпы жиналысының күн тәртібінде көрсетілген мәселелер бойынша шешімдер қабылдау кезінде басқа акционерлермен бірігу мақсатында қоғам тіркеушісіне өтініш білдіру жөнінде қосымша құқық беріледі;

4) қосымша енгізіліп отырған «корпоративті сайт» ұғымының «бұқаралық ақпарат құралдары» ұғымынан айырмашылығы, бұл сайт бұқаралық ақпарат құралы ретінде тіркелмеуі мүмкін, бірақ уәкілетті органның талаптарына жауап береді және акционерлер мен инвесторлардың алдында ақпарат беру жөніндегі заң нормаларының орындалуын қамтамасыз етеді.

Компанияның қағаздарын сатушы инсайдер мынадай принципбойынша іс-қимыл жасауы тиіс: «ақпаратты аш немесе сауда-саттықпен айналыспа».

Осыған байланысты, заңмен инсайдерлердің, сондай-ақ олардың аффилиирленгентұлғаларының мыналарға құқылы емес екендігі көзделген:

1) өз мүддесі немесе үшінші тұлғалардың мүдделері үшін инсайдерлік ақпаратты пайдалана отырып, бағалы қағаздармен мәміле жасауға;

2) заңмен көзделген жағдайларды қоспағанда, инсайдерлік ақпаратты немесе соған негізделген ақпаратты үшінші тұлғаға беруге немесе үшінші тұлғалар үшін қол жетімді етуге;

3) инсайдерлік ақпаратқа негізделген бағалы қағаздармен мәміле жасау туралы ұсынымды үшінші тұлғаларға беруге.

Сонымен қатар, инвесторлардың құқықтарын қорғау көзқарасы тұрғысынан

алғанда, қаржы делдалдарының жауапкершіліктерін және олар көрсететін қызметсапасына қойылатын талаптарды нығайтатын заң ережелері де маңызды болып табылады.

Инфрақұрылымды жетілдіру мәселелері жөніндегі құжаттар пакетінде бағалы қағаздар ұстаушылар тізілім жүйесінде бағалы қағаздардың бір түріне есеп жүргізудің тәртібін белгілейтін нормаларды жетілдіруге, бағалы қағаздарды мұраға қалдыру рәсімдеріне, сондай-ақ шаруашылық серіктестігі қатысушыларының тізілім жүйесін қалыптастыру, жүргізу және сақтау тәртібіне бағытталған түзетулер болды [2].

Әдебиеттер

1. Льюис К.Ф. Методы прогнозирования экономических показателей. – М.: Финансы и статистика, 2016 .

2. Мамонова И.Д. Банк и платежная дисциплина. – М.. финансы и статистика, 2016.

3. Маркова О.М. Коммерческие банки и их операции. – М.: Банки и биржи:ЮНИТИ, 2016.

4. Нуреев Р.М. Деньги, банки и денежно-кредитная политика. – М.: Финстат информ, 2016 ж.

5. Лаврушин О.И. Основы банковского менеджмента-М.: Инфра- М, 2014.

ТІЛ БАЙЛЫҒЫ — МӘДЕНИЕТ ПЕН ӨРКЕНИЕТТІ ҚАЛЫПТАСТЫРУДЫҢ НЕГІЗГІ ҚҰРАМДАС БӨЛІГІ

Оразметов Марат Умирханович

Айтжанов Максат Айтжанұлы

Қ.А.Ясауи атындағы Халықаралық қазақ-түрік университеті

Шымкент Университеті

Аннотация. В данной статье рассматривается речевое общение, значимость и связь техники речи. А также уделяется внимание на технику речи, значимость подтекста, правильность звукообразования, ритмичность, дыхание, правильное логическое ударение и умелое использование пауз.

Қазақ тілін оқыту әдістемесі ғылым ретінде ХІХ ғасырдың соңы мен ХХ ғасырдың бас кезінде көптеген қазақ халқының көрнекті ғалымдары, ақындары мен жазушыларының аянбай еңбек етулерінің арқасында дамыды.

Нәтижесінде, жоғарыдағы тұжырымдар болашақта мектептің, жоғары оқу орындарының белді тұлғасы болатын бүгінгі білім алушылардың ғылыми білімді сапалы меңгеруі мен сөйлеу шеберлігінің тығыз бірлікте қалыптасуының әдістемелік негіздерін анықтаудың өзекті екенін дәлелдей түседі.

Ел тәуелсіздігін тіл тәуелсіздігімен астастыра қарап, туған тілдің тұғырын биіктету қамы қолға алынғалы да біраз уақыт болып қалды. «Қазақстан Республикасындағы тіл саясатының тұжырымдамасы» [1], «Қазақстан Республикасындағы Тіл туралы Заң» [2] сияқты стратегиялық маңызы бар құжаттардың дүниеге келуі осы бағытта жасалған оң қадамдар.

Көптеген ғылыми-педагогикалық әдебиеттерді, мерзімді баспасөз ақпараттарын талдап-зерттей келе, бүгінгі күнгі білім алушылардың сөз саптауы көңіл аударарлық көпшілігінің тіл мәдениеті төменгі деңгейде деген қорытынды жасауға болады. Олар өз ойларын дұрыс, түсінікті етіп жеткізе алмайды, басы артық бос сөздерді көп қолданып, ойын шашыратып жібереді. Кейбірі орысша сөздерді қосып, араластыра сөйлесе, бірі жаргонмен диалектілермен сөйлегенді сән көреді. Бұл мәселе туралы көптеп айтылып та, жазылып та жатыр. Мысалы педагогика ғылымының докторы И. Нұғыманов: «Оқушының жеке тұлға болып дамуы мен алған білімін іске асыруда сөйлеу тілін, әрекетін, сөйлеу мәдениетін, әдебін қалыптастыру педагогиканың қазіргі кездегі көкейтесті мәселелерінің бірі болып табылады» [4] — дейді.

Өзінің әлеуметтік мүмкіндігін аша түсу әдеби тілдің нәр алып отыратын қайнар көзі болуға тиіс. *Қарапайым сөйлеу тілі, жергілікті сөйлеу тілі* қазақ әдеби тілін байытудың бұлақ көзі болып табылады. Сондай-ақ байырғы кездегі *ауызша әдеби тілдің* үлгілері (жыраулар әдебиеті, эпикалық, тарихи жырлар, т.б.) және бастауын шағатай, орта азиялық түркі тілінен алатын қазақ топырағында жасалған қазақ ескі кітаби тіл үлгілері де қазіргі қазақ әдеби тілін байытудың көзіне жатады. Қазақ тілі «өз буына өзі

семіріп, өз қазанында ғана қайнаған тіл емес». Оның өзге де ұлт тілдерімен алыс-берісі бар. Сөз қатарын ауыс-түйіс жолымен молықтыру әсіресе лексика-терминология жүйесінен айқын байқалады.

Әсіресе ауызша дәстүрде дамыған эпос, тарихи жырлар, ақын-жыраулар поэзиясы тәрізді көркем эпикалық шығармалар мен ұлы Абай бастаған алыптар шоғырының жазба дүниелері стандартты тілдік нормаларды қалыптастыруда рөлі айрықша болды. Сондықтан да байырғы эпикалық шығармалар мен XV-XIX ғғ. ақын-жыраулар поэзиясындағы ауызша тіл мен жазба тіл дәстүрлеріндегі сөз үлгілері бүгінгі әдеби тілдің нәр алатын ең басты бұлақтары болып отыр. Өйткені әдеби тілдің ең жақсы үлгілері жазбаша, ауызша тараған тарихи-мәдени мұраларда ұрпақтан-ұрпаққа сабақтастығы үзілмей үздіксіз жетіп отырған.

Тілдік ұжымның дүниетанымының кеңеюі, ақыл-ойының кемелденуі тілдің құрылым жүйесінің дамуына әсер етеді. Ал тілдің лексика-грамматикалық құрылым-құрылысындағы сапалық даму қоғамдық ой-сананың түрлерін қалыптастыру мен дамытудағы, қоғам мәдениетін жетілдірудегі, объективті ақиқат туралы әлеуметтік таным-білімді жинақтаудағы, оны шашаусыз ұрпақтан-ұрпаққа жеткізудегі, тәрбие берудегі, адамдар арасындағы қарым-қатынасты реттеудегі тілдің қызметін күшейте түседі. Сөйтіп,

Білім алушылардың ауызша сөйлеу дағдысын қалыптастыру жұмысы төмендегідей мақсаттарды көздейді:

Білім алушылардың бақылағыштық, ойлау қабілеттері мен тілін, дүниетанымын дамыту, әр нәрсені салыстыра талдап, нақтылап, салыстыру негізінде өз беттерімен қорытынды шығара білуге үйрету;

1. Білім алушыларды сөздерді мағыналарына қарай орынды қолдануға, ойын анық та түсінікті жеткізуге үйрету. Яғни, дұрыс сөйлеуге үйрету;
2. Білім алушылардың ана тілін сүйеге, оның нәзік сөз байлығын қолдана білуге және оны сезініп, құрметтей білуге тәрбиелеу.

Болашақ актер шеберлігінің маманның монологтік сөйлеу дағдыларын сабақта және сабақтан тыс кездері қалыптастыруға болады. Білім алушылардың монологтік сөйлеу дағдылары, әсіресе, ана тілі және қазақ тілі пәндерінде (әңгімелерде, ертегілерде, нақыл сөздерді, өлеңдерді оқуда) қалыптасса, ал сабақтан тыс кездерде ұстаздың басшылығымен білім алушылардың баяндама, реферат, ғылыми жұмыстарды қорғау кезінде қалыптасады.

ПАЙДАЛАНҒАН ӘДЕБИЕТТЕР

1. Қазақстан Республикасының тіл саясатының тұжырымдамасы туралы Қазақстан Республикасы Президентінің Өкімі 1996 жылғы 4 қараша № 3186
2. Қазақстан Республикасындағы тіл туралы 1997 ж. 11 шілдедегі № 151-І Қазақстан Республикасының Заңы 2008.21.11.
3. Қазақстан Республикасының Президенттің «Тілдерді қолдану мен дамыту бағдарламасы»

РОЛЬ ОРАТОРСКОГО МАСТЕРСТВА В КУЛЬТУРЕ СЛОВА

*Оразметов Марат Умирханович – PhD докторант
Южно-Казахстанский университет
Айтжанов Максат Айтжанулы – магистрант
Шымкентский университет*

Культура речи неразрывно связана с такими вопросами, как культурная речь перед группой, осознание ее предпосылок, методов, способов овладения передовыми образцами, понимание конкретных качеств. Поэтому речь, умение говорить-это признак искусства, культуры. Культура слова дифференцируется через правильное использование слова и мастерство слова. Неграмотность в языке является проявлением низкой культуры человека, слабости его духовного богатства. Формирование культуры общения-сложный и творческий процесс. Культура речи-научная дисциплина о совокупности качеств языковой личности, таких как умение использовать национальный литературный язык, его функциональные ветви, области каждой ветви, жанры каждой сферы в своей Харак-Тере, своей практике. В процессе развития языка обучающихся необходимо следить за объемом их словарного запаса, правильностью игры, систематичностью произношения, манерой речи. В результате монотонной работы, связанной с темой, которая будет проходить ежедневно, эти три рубежа достигнут цели работы по развитию речи. Понятие "культура слова" включает три типа норм: языковые, этические, коммуникативные. В зависимости от определенной ситуации речевого общения основой являются устные и письменные нормы литературного языка в анализе, дифференциации, объединении языковых средств, позволяющих обеспечить эффективное достижение коммуникативной цели, соблюдая этику речевого общения.

Основное внимание в развитии речевого мастерства обучающегося уделяется их словообразовательности, системности, четкости, выразительности, чистоте, умению выражать, преобразовывать и пунктуационной, орфоэпической безошибочности. В речи предъявляются четыре различных методических требования: 1. содержательная речь; 2. систематическая речь; 3. выразительная речь; 4. точная речь.

Содержательная речь-умение четко, убедительно излагать мысли, влиять на своего слушателя. Здесь большую роль играет подбор соответствующих слов, умение выразить настроение в заданном произведении, психологический анализ. Систематическая речь-излагать свои мысли в определенной последовательности, последовательно. Заранее проанализировать и обобщить данное произведение, определить его основную тему и идею и т.д.

В выразительной речи внимание к стилистике каждого слова, влиянию слова, художественной стороне. Выразительная речь воспитывает вкус к языку, чувство к слову.

Точная речь-в разговорной речи требует точности, точности. Нужно правильно произносить каждое слово и правильно произносить его по законам казахского языка.

Культура речи опирается на орфоэпическую норму. В культуре речи важную роль играют точность мысли, ясность, чистота слова, искренность, художественность, влияющие на настроение. Пределы слова и слова не ограничиваются его внутренней тайной и смыслом, внешняя форма не обособляется только знаком грамматики. Сейчас у нас меняется ритм казахского слова. Язык-фактор формирования сознания личности. Поэтому, когда язык теряет качество, человеческое качество также исчезает. Как мы все знаем, казахский язык является развитым языком в слоговой (силлабической) системе, поэтому в казахском слове есть только слабый ударение, которое сводится только к последнему слогу. А русский язык развит в ударной (тонической) системе, в конце концов, в этом языке акцент становится переменным, играет решающую роль в придании смыслу слову. "Еще одна заметная неприятность, вызванная неправильной постановкой акцента, заключается в том, что у нас меняется стиль чтения стихов молодым поколением. Знак отличия одного слова от другого также относится к ударению. Трудная сторона работы не в поиске акцента отдельного слова. В процессе речи акцент одного слова может смещаться на другое или ударение в одном слоге смещается на другой. Если бы мы держали в единстве внутреннюю тайну речи и манеру произношения, то слово слагалось бы из ряда вон. Попытка свести в одну форму и превратить их в норму литературного языка, не вписывающуюся ни в одно из правил в речи, является требованием культуры речи. Основным способом сохранения языка является его использование. Культура речи поддерживается в речи, развивается в речи. Многие понятия в казахском словаре не встречаются ни у одного народа во всем мире. Неуместное употребление слова, не достигая его достоинства, часто возникает из-за незнания " [2, с. 2]

Такие элементы, как мелодия, жест, язык, различные движения, действия, возникают из закаленного внутреннего мышления. Если вы не определяете каждое свое слово, мысль в конце слова, смысл под ним, цель, которую вы достигаете при его произнесении, вы двигаете своим внутренним смыслом, не прерываете свой внутренний монолог после выступления, то вот тогда и возникает внешний вид. Тогда ты придаешь значение своему внешнему образу. Только если вы понимаете слово, то тон, регистр, мимика, жесты, жесты возникают сами по себе. Это самая главная цель. Для того, чтобы дать человеку внутренний мир мыслей, необходимо исследовать его внутреннюю личность на предмет мыслей и чувств, динамику психологического процесса и деятельности. Безупречность, чистота, точность, кривизна, выразительность, образность, эффектность, уместность, понятность, системность, четкость, связность, живость, привлекательность, осмысленность, выразительность, идейность, интегрированность речи, особенности дополняющие, охватывающие общий

ряд качеств речевого богатства. Каждое слово имеет как определенное буквальное значение, так и вспомогательное значение. В зависимости от употребления слова меняется и меняется. Слово-благородная вершина различных форм, или как драгоценный камень, который не может быть упорядочен, если не найти нужную грань или гармонично вписаться. Можно заметить, что слово, исходящее из уст, говорит не только о культурной речи, но и о том, как правильно выстроить диалог между говорящим и слушателем, а также о том, как правильно выстроить диалог между говорящими.

Список использованной литературы:

1. Уәлі Нұргелді, Қазақ сөз мәдениетінің теориялық негіздері, Автореферат Алматы 2007 ж.
2. Айнұр Әбдірәсілқызы qazaquni.kz, 18 тамыз 2014 жыл
3. Маслова В.А. Когнитивная лингвистика. Учебное пособие, Мн: Тетра Систем 2004 – 256 с.
4. Сыздық Р. Тілдік норма және оның қалыптануы, Астана, Елорда 2001
5. Сейсенова А. Сөйлеу мәдениеті және қарым қатынас әрекеті // Әділеттің ғылыми еңбектері №1(9) 2001 жыл.

ХАЛЫҚАРАЛЫҚ ҚАРЖЫЛЫҚ ЕСЕПТІЛІК СТАНДАРТТАРЫНА СӘЙКЕС ДАЙЫН ӨНІМДІ БАҒАЛАУ МӘСЕЛЕЛЕРІ

*Рахыш Мәруа Мұратқызы – магистрант
Джуманов Алимбек Муминбекович – э.ғ.д., профессор
Мухамедханова Айнур Батырхановна – PhD докторант
Шымкент университеті, Қазақстан Республикасы
Оңтүстік Қазақстан Университеті, Қазақстан Республикасы*

Резюме. В данной статье рассмотрены проблемы оценки готовой продукции в соответствии с Международными стандартами финансовой отчетности.

Дайын өнімнің есебін ұйымдастыруда оны дұрыс бағалаудың маңызы зор. Қазіргі уақытта дайын өнімді бағалаудың келесідей түрлері қолданады. Нақты өндірістік өзіндік құн бойынша – өнімді дайындауға кеткен барлық шығындар сомасының жиынтығы. Дайын өнімді бағалаудың бұл әдісі өте сирек пайдаланады. Негізінен ірі өте сирек жабдықтармен көлік құралдарын шығаратын жеке өндірістік кәсіпорындарда пайдаланады. Бұлбағалау түрі шектелген өнім номенклатурасын өндіретін кәсіпорындарда пайдалануы мүмкін. Бұл бағалау вариантының кемшілігі – объект бойынша барлық жұмыстар аяқталғанға дейін және есепті айдың біткеніне дейін өзіндік құнды есептеудегі дәлсіздік. Жоспарлы (нормативті) өзіндік құн бойынша — бұл кезде есепті айдағы нақты өндірістік өзіндік құнның оның

жоспарлы (нормативті) өзіндік құнынан ауытқуларын анықтайды. Көрсетілген өзіндік құн бойынша тауардың шығарылуына есептеудің жағымды жағы, жоспарлау және есеп беруді құрастыру кезінде ағымдағы есептегі бағалаудың бірлігі болып табылады. Дегенмен, егер жоспарлы (нормативті) өзіндік құн жыл барысында жиі өзгертін болса, онда дайын өнім қалдығын бағалау дәлдігін анықтау, көп еңбекті қажет етеді [1].

Есептік баға бойынша бағалаған кезде, нақты өзіндік құнмен есептік баға арасындағы айырмашылық есептеледі. Соңғы уақытқа дейін дайын өнімді бағалаудың бұл түрі өте жиі кездесетін. Оның артықшылығы, салыстырмалы түрде бағалар тұрақты болғанда жүзеге асады және ағымдағы есеп пен есеп берудегі өнімді бағалауды салыстыру мүмкіндігі пайда болады, ал бұл тауардың шығарылу көлемінің дұрыс анықталуына бақылау үшін маңызды. Сату (нарықтық) бағасы және тариф бойынша бағалау. Бұл бағалаудың түрі қазіргі кезде өте көп қолданылуда. Бұл тапсырыс берушімен алдын ала құрастырылған және келісілген өнімді калькуляциялау әдісі негізінде яғни, алдын ала айтылған жеке бағаларды немесе өнімді жеткізудің нарықтық бағаларын пайдалану арқылы жасалған өнімдер мен жұмыстардың бағасы. Жеке бөлшек сауда бағасы бойынша — көбінесе жеке қажеттіліктерді өтеу үшін арналған тауарлар, олар бөлшек сауда торабы және қоғамдық тамақтану кәсіпорындары арқылы сатылады. Олар келісілген бағадан және айналым шығындары мен сауда ұйымдарының табыстарын жабу үшін арналған, сауда үстемесінен тұрады [2].

Дайын өнім есебінде есептік баға мен жоспарлы (нормативті) өзіндік құнды пайдалану кезінде, есептік бағасы бойынша есептеліп шығарылған тауар, оның нақты өндірістік өзіндік құннан ауытқуын есептеу қажеттілігі туады. Өз кезегінде, бұл ағымдағы есепте қолданылатын бағалау түріне қарамастан, тиелген, сатылған.

Нормативтік шығындарынан ауытқу дегеніміз жоспарланған нормативтік шығынды нақты шығындармен салыстыру нәтижесінде туындайтын айырмашылық [3].

Осы ретте бухгалтерлік есеп регистрлерде келесі мәліметтер көрініс табады:

- 1) кіріс ақпараты ретіндегі нақты шығындар;
- 2) шығыс ақпараты ретіндегі нормативтік шығындар;
- 3) айырмашылық немесе ауытқу ретіндегі шығындар.

Ал енді №2 Халықаралық қаржы есептілігінің стандарты бойынша дайын өнімнің бағалау есеп жүргізу тәртібін босалқылар бөлімінен қарастыра тырып келесі анықтамаларға сүйендік. Босалқылар міндетті түрде ең кемі екі деңгей бойынша: өткізудің өзіндік құны мен ықтимал таза құнына өлшенуге тиіс. Босалқылардың өзіндік құнына міндетті түрде сатып алуға, қайта өңдеуге жұмсалған барлық шығындар және босалқыларды ағымдағы жай күйіне және орналасқан жерге дейін жеткізу мақсатында жұмсалған шығындар жатады [4].

№ 23 қарыздар бойынша шығындар ХҚЕС босалқылардың өзіндік құнына заем бойынша шығындар кіретін сирек жағдайларды анықтайды. Ұйым босалқыларды төлем мерзімін кейінге қалдыру шартымен сатып ала алады. Осындай келісімде іс жүзінде қаржыландыру элементі болғанда бұл элемент, мысалы, әдеттегі сауда кредиті шартымен сатып алу бағасы және төленген сома арасындағы айырмашылық қаржыландыру кезеңіндегі пайыздар бойынша шығыс ретінде танылады [5].

№41 «Ауыл шаруашылығы» ХҚЕС сәйкес ұйым биологиялық активтерден жинаған ауылшаруашылығы өнімінің босалқылары бастапқы тану кезінде өнім жинау кезіндегі белгіленген олардың әділ құны бойынша, болжамды өткізуге жұмсаған шығыстарды шегере отырып бағаланады. Бұл осы стандартты қолдану мақсатында босалқылардың сол күнгі өзіндік құны болып табылады. Нормативтік шығындар бойынша есепке алу әдісі және бөлшек баға әдісі сияқты босалқылардың өзіндік құнын айқындаудың әр алуан әдістері, егер олардың нәтижелері өзіндік құнға жуықтап сәйкес келетін болса, қолайлылық үшін пайдаланылуы мүмкін. Бөлшек саудада тез арада өзгеретін көптеген бұйымдардан тұратын, олар үшін өзіндік құнды бағалаудың басқа әдістерін пайдалану орынды болып табылмайтын босалқыларды бағалау үшін көбінесе бөлшек баға әдісі пайдаланылады.

FIFO әдісі бойынша алғаш сатылып алынған немесе алғаш өндірілген босалқылардың баптары бірінші кезекте сатылады және өндіріледі және тиісінше, кезеңнің соңында қалған босалқылардың баптары ертерек сатылып алынған және өндірілген болып болжанады. Орташа алынған құн формуласы бойынша әрбір баптың құны кезеңнің басындағы осындай баптардың орташа алынған құнының және кезең ішінде сатып алынған немесе өндірілген құнына анықталады. Орташа мәні ұйымдағы жағдайларға қарай мезгіл-мезгіл немесе әрбір қосымша топтың алынуына қарай есептелуі мүмкін.

Өткізудің ықтимал таза құнын бағалау үшін есептейлер ең сенімді дәлелдемеге, яғни есепті орындау уақытында өткізуге арналған босалқылар шамасына негізделеді. Бұл есептеулер, аяқталған кезеңнен кейінгі кезеңнің соңында өтіп жатқан оқиғаларға тікелей байланысты бағаның немесе өзіндік құнның ауытқуын кезең аяғында болған жағдайларды осындай оқиғалар растайтын дәрежеде ескереді.

Әдебиеттер

1. О.Л.Островская , Л.Л. Покровская., М.А. Осипов Бухгалтерский финансовый учет .М.: Юрайт, 2020. -438с.
2. Султанова Б.Б., Абишева Ж.А., Тулегенова Ф.М., Байдаулетова М.Б., Арыстамбаева А.З. Қаржылық есеп: Оқу құралы. Алматы: Қазақ университеті, 2019. -348 б.
3. Корженгулова А.А. Финансовый учет 1. Учебное пособие. Алматы. Экономика 2018.-274с.
4. Аппақова Г.Н. Қаржылық есеп -2: оқулық. Алматы: Экономика, 2015. -192 б.

ХАЛЫҚАРАЛЫҚ СТАНДАРТТАРҒА СӘЙКЕС АКТИВТЕРДІ БАСТАПҚЫ ЖӘНЕ КЕЙІНГІ БАҒАЛАУ МӘСЕЛЕЛЕРІ

*Рахыш Мәруа Мұратқызы – магистрант
Джуманов Алимбек Муминбекович – э.ғ.д., профессор
Шейшеканова Женискул – 3 курс студенті*

Резюме. В условиях рыночной экономики важным аспектом повышения эффективности деятельности предприятия является правильная организация учета активов. В данной статье рассмотрены вопросы классификации, признания, первоначальной и последующей оценки активов в соответствии с Международными стандартами финансовой отчетности.

Нарықтық экономика жағдайында кәсіпорындардың тиімді жұмыс атқаруы негізгі құралдардың сапасына, құрылымына байланысты болады. Негізгі құралдар өндірістің материалдық – техникалық негізін құрап, оның өндірістік әлеуетінің аса маңызды элементі болып табылады.

Негізгі құралдар – бұл кәсіпорын тауарлар мен қызметтеді өндіру немесе жеткізу, басқа кәсіпорындарға жалға беру, немесе әкімшілік мақсаттарда ұзақ уақыт мерзімінде пайдаланатын материалдық активтер.

Негізгі құралдардың есебін ұйымдастырудағы басты мәселелерге келесілер жатады:

- активтерді тану шарттары;
- баланстық құнын және амортизациялық аударымдарды анықтау;
- баланстық құнның өзгерістерін анықтау және оны есепке алу тәртібі.

Негізгі құралдар объектісі төмендегі шарттарға сай келгенде ғана актив ретінде танылуға тиісті:

- а) егер кәсіпорынның активпен байланысты келешек экономикалық пайда алатындығы аса үлкен ықтималдықпен сендіру мүмкін болса;
- ә) егер кәсіпорын үшін активтің өзіндік құнын сенімді түрде бағалау мүмкін болса.

Халықаралық есеп стандарттарына сәйкес активтерді танудың міндетті шарты - олардың құнын сенімді бағалау.

Негізгі құралдардың тиімділігі келесі операцияларды жүргізу нәтижесінде алынуы мүмкін:

- тауарлар мен қызметтерді өндіру кезінде жеке немесе басқа активтермен қоса пайдалану;
- сату немесе басқа актив түріне ауыстыру;
- міндеттемелер бойынша есеп айырысу есебіне беру;
- ұйымның иеленушілері арасында бөлу.

Негізгі қорлар кәсіпорын активтерінің негізгі бөлігін құрайды, сондықтан оның қаржылық жағдайын сипаттауда аса маңызды болып табылады. Сонымен қатар шығындарды актив немесе шығыс ретінде тану кәсіпорынмен ұсынылатын қызмет нәтижелеріне елеулі ықпал етуі мүмкін.

Негізгі құралдар нысанының бірінші шартқа сәйкестігін анықтаған кезде кәсіпорын бастапқы тану мезетіндегі фактілердің негізінде болашақ экономикалық пайдаларды алу ықтималдығының дәрежесін бағалау қажет. Танудың екінші шарты оңай орындалады, себебі активтерді сатып алуды күәландыратын айырбас операцияларының нәтижесінде оның құны анықталады. Активтерді өз күшімен құрған жағдайда оның құнын сенімді бағалау материалдарды, жұмыс күшін сатып алу және құрылыс саласындағы басқа да шығындарға байланысты сыртқы тараптармен жүргізілетін операциялардың негізінде жүргізілуі мүмкін [1].

Төмендегі шығындар негізгі құралдар объектісінің өзіндік құнына қосылатын шығындар болып табылмайды және субъект олар пайда болған сәтте шығыс ретінде тануға тиіс:

- 1) жаңа өндірістік қуаттарды ашуға байланысты шығындар;
- 2) нарыққа жаңа тауарды немесе қызметті шығаруға жұмсалатын шығындар (жарнамалауға және жылжытуға байланысты қызметке жұмсалатын шығындарды қоса алғанда);
- 3) жаңа орында немесе клиенттің жаңа түрімен бизнесті жүзеге асыруға жұмсалатын шығындар (персоналды оқытуға жұмсалатын шығындарды қоса алғанда); және
- 4) әкімшілік және басқа да жалпы жүкқұжат шығыстары.

Негізгі құралдар нысанын дайындау немесе әзірлеу барысында болған кездейсоқ операциялар бойынша кірістер мен оларға байланысты шығыстар, егер мұндай операциялар негізгі құралдар объектісін орналасқан жеріне жеткізу және объектісіні жұмыс жағдайына келтіру үшін қажетті болып табылмаса пайданың немесе залалдың құрамына кіреді [2].

Негізгі құралдар нысанының құны тану күнгі төлемнің мерзімін ұзартпайтын бағасын білдіреді. Егер төлем несие берудің қарапайым шарттарынан асып түсетін кезеңге қалдырылса, онда нысанның құны бүкіл болашақ төлемдердің келтірілген құны болады. Егер негізгі құралдар нысаны ақшасыз актив немесе активтер тобына айырбасталып сатып алынатын болған жағдайда немесе егер негізгі құралдар нысанына төлем аралас болып табылатын болса және өзіне ақшалай қаражатқа төлемді, сол сияқты қандай да болмасын монетарлық емес активтерді беруді қамтыса, онда сатып алынатын активтердің құны мынадай жағдайларды қоспағанда, әділ құнмен өлшенеді:

- 1) айырбастау жөніндегі операция жеткілікті түрдегі көлемде коммерциялық мәнде емес; немесе
- 2) не сатып алынатын активтің әділ құны, не айырбасталатын активтің әділ құны дұрыс өлшенуі мүмкін емес. Мұндай жағдайларда сатып алынатын активтің құны айырбасқа берілетін активтің баланстық құнымен өлшенеді.

Бастапқы танығаннан кейін субъект негізгі құралдардың объектісін келесі өлшеулі екі үлгінің бірімен жүзеге асырады:

- 1) шығындарды күрделендіру үлгісі; немесе

2) асыра бағаланған құнмен есептеу үлгісі бойынша.

Кәсіпорын негізгі құралдар нысанының құнын жинақталған амортизацияның және құнсызданудан жинақталған залалдың бүкіл сомасын шегергендегі оның өзіндік құнымен ескеруге тиіс.

Асыра бағаланған құнмен есептеу үлгісін таңдаған кәсіпорын ХҚЕС (IAS) 16 «Жылжымайтын мүлік, ғимараттар мен жабдықтар» сәйкес ақпаратты есептеуді және ашуды жүзеге асырады [3].

Субъект ең болмағанда әрбір жылдық есепті кезеңге тарату құнын және пайдалы пайдалану мерзімін талдауға тиіс; егер талдау нәтижелері алдыңғы бағалаулардың нәтижелерінен ерекшеленсе, субъект тарату құнын немесе пайдалы пайдалану мерзімін тиісті тәсілмен түзетуге тиіс. Субъект тарату құнындағы немесе пайдалы пайдалану мерзіміндегі есептік бағалаудағы өзгеріс ретінде ескеруге тиіс [4].

Активтің амортизациясы актив пайдалануға дайын болған, яғни ол субъект басшылығы жоспарлағандай жұмыс істей алуы үшін қажетті орында және жағдайда басталады. Активтің амортизациясы мынадай күндерден неғұрлым ерте тоқтатылады: актив сатуға арналғандай (немесе сатуға арналғандай сыныпталған шығуға арналған топқа енгізілген) сыныпталатын күндер және активті тану тоқтатылатын күндер. Ізінше, амортизация актив өзінен өзі амортизацияланған жағдайды қоспағанда, актив тоқтап қалуды бастаған немесе белсенді пайдаланудан шыққан кезде тоқтатылмайды. Алайда, егер амортизациялау әдістері іске қосу негізінде пайдаланылса, амортизациялық аударымдар өндіріс болмаған кезде нөлге тең бола алады [5].

Активтің тиімді пайдалану мерзімін анықтаған кезде субъект мынадай факторларды ескеруге тиіс:

1) активті пайдаланудың (іске қосудың) күтілетін режимі. Іске қосу күтілетін қуатты немесе активтің табиғи өнімділігін ескере отырып бағаланады;

2) ол үшін бұл активті пайдалану болжанып отырған ауысымның саны және жөндеу мен қызмет көрсету бағдарламасы, сондай-ақ тұрып қалған кезеңде активті ұстау және оған қызмет көрсету сияқты өндірістік факторларға тәуелді күтілетін табиғи тозу;

3) өндірістің өзгерістері немесе жетілдірілуі кезінде немесе активті пайдаланып жүргізілетін немесе берілетін тауарға немесе қызмет көрсетулерге арналған нарықтық сұранымның өзгеруі нәтижесінде туындайтын техникалық немесе коммерциялық тұрғыдан моралдық тозу; және

4) тиісті жалдау мерзімдерінің аяқталу күні сияқты активті пайдалануға арналған заңды немесе ұқсас шектеулер.

Кәсіпорын негізгі құралдар нысанын тануды мынадай жағдайда тоқтатады:

1) объект шығып қалған кезде; немесе

2) оны пайдаланудан немесе оның шығып қалуынан ешқандай болашақ экономикалық пайда күтілмеген кезде.

Негізгі құралдар нысанын тануды тоқтату кезінде туындайтын пайда немесе залал объектіні тану тоқтатылғанда қайта жалға алумен сату кезінде өзге есепке алуды көздейтін жағдайды қоспағанда) пайдаға немесе залалға қосылуға тиіс. Мұндай пайданы субъект кіріс ретінде жіктемейді.

Әдебиеттер

1. Евескина Ж.Т. Қаржылықесеп 1. Оқуқұралы – Алматы. Экономика баспасы. 2018.- 304 б.

2. О.Л.Островская , Л.Л. Покровская., М.А. Осипов Бухгалтерский финансовый учет .М.: Юрайт, 2020. -438с.

3. Султанова Б.Б., Абишева Ж.А., Тулегенова Ф.М., Байдаулетова М.Б., Арыстамбаева А.З. Қаржылық есеп: Оқу құралы. Алматы: Қазақ университеті, 2019. -348 б.

4. Корженгулова А.А. Финансовый учет 1. Учебное пособие. Алматы. Экономика 2018.-274с.

5. Аппақова Г.Н. Қаржылық есеп -2: оқулық. Алматы: Экономика, 2015. -192 б.

ҚЫЗМЕТ ТИІМДІЛІГІН КЕШЕНДІ ТАЛДАУДЫҢ ПӘНІ, МӘСЕЛЕЛЕРІ, МАЗМҰНЫ МЕН ҚАҒИДАЛАРЫ

*Кайыпыев А.М. – магистрант
Алиева Ф.У. – магистр, оқытушы*

Кәсіпорынның шаруашылық ісін талдау экономикалық талдаудың негізгі бөлшегі болып табылады. Ал экономикалық талдау дегеніміз экономикалық құбылыстар мен процестердің мәнін танытатын ғылыми жолы. Ол көптеген байланыстармен тәуелділіктердің негізгі құрамдарын зерттеуге негізделген.

Кәсіпорынның басқару жүйесі келесідей байланысқан функциялардан тұрады: жоспарлау, есеп беру және бақылау, талдау мен басқару шешімдерін қабылдаудан. Суреттен көрініп тұрғандай, талдау есеп берумен басқару шешімдерін қабылдау арасында байланыстырушы тізбек болып табылады. Сондықтан да талдауды ғылыми негіздеуге және басқару шешімдерін оптимизациялауға керекті мәліметтерді дайындау қызметі ретінде қарастыра аламыз.

Нарықтық экономика жағдайында қоғамдық өндіріске қатысушылар арасындағы қатынастардың өзгергені байқалып отыр. Бір жағынан, кәсіпорындардың өздігінше жұмыс істеуі шаруашылық қызмет туралы нақты, толық ақпаратты қажет етсе, екінші жағынан, бәсекелестік күрес коммерциялық құпияны сақтауды талап етеді[1].

Бастапқы талдау кәсіпорынның әлсіз тұстарын анықтап, олардың түзету жолдарын белгілеу керек. Бәсекелестік ортада өмір сүру үшін, компания бірінші өз бастамасын қабылдау қажет. Тек бірінші болып бастаманы көтере отырып осы бастамадан бірінші болып пайда алуы мүмкін. Болашақта өмір сүру негізі болып бизнес-жоспарлау үрдісіне инновацияларды енгізу табылады.

Бизнес-жоспар компанияның өз қызметінде аймақтың әлеуметтік-экономикалық дамуын, тұтынушылар, еңбек және кәсіпкерлік зияткерлік әлеуеті мен мүмкіндіктерін есепке алу қажет. Бизнес-жоспарды дайындау үрдісі ішінен ең ұтымдысы таңдап алынатын идеяларды әзірлеу үрдісіне негізделеді [2].

Кәсіпорын экономикасын тиімді басқарудың басты элементі болып өнімнің сыйымдылығы мен пайда өсімін қолдауға бағытталған шаруашылықты жүргізудің кешенді стратегиясы табылады. Сонымен қатар кәсіпорынның басқару стратегиясын әзірлеу үш бөлімді қамтиды:

- ұзақ мерзімді мақсат және ұзақ мерзімді мақсаттарды қалыптастыру;
- мақсаттар мен міндеттерге қол жеткізу жолдарын анықтау;
- материалдық, еңбек және қаржы ресурстарын пайдалануды оңтайландыру.

Кәсіпорынның басқару стратегиясын әзірлеудің бірінші бөлімінде экономикалық жағдайдың шынайы бағалауға негізделген бәсекеге қабілетті өнімнің болашақта дамуы болжанады. Ұзақ мерзімді мақсаттарды келесідегідей тұжырымдауға болады: болашақта компания нарық сыйымдылығының қай бөлігіне жетуі тиіс, нені анықтау үшін және өндіріс және тауарларды сату көлемі, алынатын пайданың сомасы.

Кәсіпорынды стратегиялық басқарудың екінші бөлімінде қойылған мақсатты жүзеге асыру әдістері мен оған жету жолдары анықталады.

Осы ретте бірінші кезектегі мәселелерге компанияның өндірістік әлеуетін бағалау, оның қаржылық, материалдық және еңбек ресурстарымен қамтамасыз ету, сондай-ақ қойылған міндеттерді табысты жүзеге асыру үшін ұйымға пайдалануға ұсынылатын ұйымдастырушылық, техникалық және қаржы-экономикалық тетіктері мен нысандарын әзірлеу мен дамыту.

Үшінші бөлімде кәсіпорынның басқару қызметкерлері материал, еңбек және қаржы ресурстарын оңтайлы пайдалану арқылы, өндіріс көлемінің теңдестірілген нарық сыйымдылығы жету үшін өндіріс көлемінің әр түрлі баламаларын анықтайды.

Бұл жерде мәселе келесіде, шығарылған өнімге және оны өндіру технологиясына енгізілетін өзгерістерді тиімді басқарудың негізделген тиімді үрдістерін таңдау және нарықта өнімді өткізудің өсуін және сыртқы ортада орын алған өзгерістерді ескере отырып пайда табуды оңтайлы қамтамасыз ету үшін таңдау қажет. Осы ретте ең маңыздысы ғылыми-техникалық прогреске сезімтал өнімнің өндірісі және кәсіпорын қызметкерлерін нарықтың талаптары мен тұтынушылардың сұранысын қанағаттандыруға қайта бағдарлау қажет. Өндірісті басқару мен

ұйымдастырудың кешенді стратегиясы көрсетілетін болашақта өнім өндіру жоспары оның бизнес-жоспарын құрайды [3].

Бизнес-жоспар маркетинг пен өнімді өткізудің тандап алынған бағыттарын ұйымдастыруды қамтамасыз ету, кәсіпорынды материалдық-техникалық қамтамасыз ету басқару құрылымының қайта құруының негізі болып табылады. Ол қызметтің сыртқы жағдайларға бейімделу құралы болып табылады және экономикалық жағдайларды басқаруға мүмкіндік береді.

Жалпы, бизнес жоспарда бес негізгі стратегия әзірленеді:

- жоғары сапалы, жаңа өнімдерді өндіру мен ғылыми зерттеу және инновациялық стратегия;

- нарықты кеңейту және пайданы жоғарылатуға, нарықтың сыйымдылығын анықтауға бағытталған маркетинг стратегиясы;

- өндірісті және сатуды ұтымды ұйымдастырудың стратегиясы;

- инвестициялық жоспары және қаржылық стратегия;

- кәсіпорынды тиімді басқару стратегиясы.

Ғылыми-зерттеу және өндіру стратегиясы кәсіпорынның ұйымдастыру мен басқаруды жетілдіріп, ғылым мен техниканың болашақтағы даму бағдарламасын көрсетеді. Бұл бағдарлама ғылым және ғылыми-техникалық прогрестің негізгі бағыттары негізінде нарықтық үрдістерді ескере отырып, өнімдердің және оларды өндіру технологиясын жетілдіреді, олардың пайдалануы үшін нақты іс-шараларды бекітеді. Әрбір іс-шара үшін жаңа технологиялардың жоспары дайындалады, сонымен қатар шығындар мен экономикалық тиімділік, инвестицияларды қаржыландыру көздері анықталады [4].

Ғылыми-зерттеу және өндіру стратегиясы кәсіпорынның ұйымдастыру мен басқаруды үрдістерін жетілдіріп, ғылым мен техниканың болашақта даму бағдарламасын көрсетеді. Бұл бағдарлама ғылыми және ғылыми-техникалық прогрестің негізгі бағыттарының негізінде, нарықтық үрдістерді ескере отырып, өнімдердің және оны өндіру технологиясын жетілдіру бағытына оларды пайдалану үшін нақты іс-шаралар кіреді. Әрбір іс-шара үшін жаңа технологиялардың жоспары шығындар мен экономикалық тиімділігіне, сондай-ақ инвестицияларды қаржыландыру көздері бойынша анықталады.

Компания тұтынушыға келісім-шарттар бойынша өнімді уақтылы жеткізуді қамтамасыз ету, қызметкерлердің өндірістік, ынталандыру және өтемақы жүйелерін жедел басқару мен реттеудің тиімді тетіктерін құру қажет. Қаржылық стратегия кәсіпорында басқарудың шешуші нүктесі болып табылады. Ол пайда мен тиімділікті жоғарылатуға, оның қалыпты жұмыс істеуі үшін жеткілікті айналым капиталының өндірісін қамтамасыз ету үшін қолма-қол ақша қаражатының қозғалысын реттеуден тұрады.

Кәсіпорынның тиімді басқару стратегиясы техникалық және ұйымдастырушылық-экономикалық мәселелерді жүзеге асыруға байланысты қызметтерді атқаруға негізделген оңтайлы ұйымдастырушылық

құрылымды қалыптастыру негізінде жүзеге асырылады. Әрбір құрылымдық бөлімшенің басқару қызметкерлерінің саны басқару функцияларын орындауға кететін еңбек шығынын ескере отырып есептеледі және осы ретте бір жолғы жұмыстарын жүргізу үшін сарапшылар мен кеңесшілерді тарту қажеттілігі мен мүмкіндігі де қарастырылуы мүмкін.

Әдебиеттер

1. Крейнина М. Н. Финансовая устойчивость предприятия: оценка и принятие решений // Финансовый менеджмент. 2011. - №2.
2. Любанова Т.П. и др. Стратегическое планирование на предприятии: Учебное пособие. М.: Издательство «ПРИОР», 2013. - 272 с.
3. Маркова В.Д., Кузнецова С.А. Стратегический менеджмент: Курс лекций.- М.: ИНФРА-М; Новосибирск: Сибирское соглашение, 2019. 288 с.

КОМПАНИЯЛАРДЫҢ ҚЫЗМЕТ ТИІМДІЛІГІН КЕШЕНДІ ТАЛДАУДЫҢ АҚПАРАТТЫҚ НЕГІЗДЕРІ

*Кайыпиев А.М. - магистрант
Уткельбаев Н.Б. – э.ғ.к., доцент*

Бүгінгі таңда есептік–талдамалық қамтамасыз етудің алуан түрлі әдістемелік тұжырымдамалары белгілі. Дегенмен әрбір тұжырымдама есептік-талдамалық жүйенің тек қана жекелеген тұстарын ғана бейнелейді. Бүкіл жүйенің тиімді дамуы оның барлық құрамдас бөліктерінің кешенді, келісімді дамуы жағдайында ғана мүмкін. Осының барлығы келесі мәселелерді зерттеуді қажет етеді:

- есептік-талдамалық жүйенің теориялық қағидаларын зерттеу және оның негізгі біртектес құрамдас элементтерінанықтау;
- бюджеттеудің есептік-талдамалық қамтамасыз етудің әдістемелік тұжырымдамаларының элементтерін жіктеу және талдау;
- бюджеттеудің есептік-талдамалық қамтамасыз ету жүйесінің даму беталысын және оған әсер ететін факторларды талдап, зерттеу.

Біздің ойымызша, есептік-талдамалық жүйелердің мазмұны мен құрылымын толық көлемде түсіндіре алмайды, себебі:

- біріншіден, жекелеген және сәйкестендірілген күрделі категорияларға негізделеді;
- екіншіден, есептік-талдамалық қамтамасыз етуді жүйелеу үшін есептің даму барысында қалыптасқан есеп пен талдау синтезін ескермейді.

Жоғарыда көрсетілген жәйттарға байланысты есептік-талдамалық қамтамасыз етудің өзіндік үлгісін қарастырайық. Осы мәселені шешу үшін есеп пен талдаудың синтезінің нысандары қызығушылық туғызады. Оларға келесілерді жатқызуға болады:

- басқару нысандары бойынша талдамалық есеп;

- нақты көрсеткіштердің жоспарлы көрсеткіштерден ауытқуы;
- есептік нысандарда және бухгалтерлік есеп шоттарында есептік-талдамалық көрсеткіштерді бейнелеу.

Басқару үрдісінің құрылымы дербес, объективті және есеп, талдау және аудит әдістеріне тәуелсіз болғандықтан есептік-талдамалық қамтамасыз етудің жекелеген элементі ретінде ақпараттың талдамалық тұстарын анықтау дұрыс болар еді.

Ауытқулар есебінің пайда болуы басқару жүйесінің басқару объектісінің берілген қызметтің мақсатты көрсеткіштеріне қол жеткізуін бақылау қажеттілігімен байланысты болды. Оны ұйымдастырудың негізінде талдамалық элемент – жоспарлы-бақылау есептері жатыр. Олар басқарылатын параметрлерді және нақты көрсеткіштердің жоспардан ауытқуын көрсетеді. Сонымен қатар есептеулер үшін ақпараттық базаны қалыптастыру, есептік көрсеткіштерді бейнелеу және оперативті түрде ұсыну жоспарлы-есептік регистрлерді қолдануды талап етеді [1].

Бухгалтерлік есеп шоттарында және қаржылық есептілік нысандарында есептік-талдамалық көрсеткіштерді бейнелеу – есеп пен талдаудың синтезінің аса кең тараған жағдайы. Оны шығарылған өнімнің өзіндік құнын калькуляциялау және өндірістік шоттар бойынша айналымдар мен сальдоны анықтау, пайда мен залал туралы есептілікті қалыптастыру және басқа да есептік үрдістерден көруге болады. Синтездің аталған нысанының маңыздылығы мәліметтер және ақпарат түсініктерін бөліп қарастыру қажеттілігінен туындайды. Мәлімет дегеніміз – «шикі» фактілер мен сандар, олар өңделе келе ақпаратқа айналады. Синтездің нысаны ретінде олар есептік-талдамалық есептілікте және есеп шоттарында бейнеленіп, жоспарлы-бақылау көрсеткіштерінің өзара байланысын сипаттайды.

Демек, аталған синтездің мысалдары есеп пен талдауды бір жүйе ретінде қарастыруға мүмкіндік береді. Сонымен қатар, оның құрамдас элементтерінің дербестілігі назар аудартады, олар:

- жоспарлы-бақылау есептемелер;
- жоспарлы-бақылау регистрлері;
- жоспарлы-есептік мәліметтердің талдамалық тұстары.

Осы тізімге аудит жүйесінен енгізілетін – есептік-талдамалық ақпараттың сапасын бақылау және бағалауды қосуға болады.

Есептік-талдамалық қамтамасыз етудің құрылымын анықтағаннан кейін, аталған

Нормаларды кері есептеу кәсіпорын қызметінің мақсатты көрсеткішінің талап етілген шамасынан келіп шығады және өз кезегінде мақсатты нормаларды сақтауға мүмкіндік беретін техника-өндірістік және ұйымдастыру тұстарын анықтаудың негізі болып табылады [2].

1 Шаруашылық үрдісті жүргізудің кәсіпорында қолданылатын технологиялық және ұйымдастыру әдістерінің негізінде шаруашылық нормалар есептеліп, негізделеді.

2 Нормалар интегралдық жоспарлы-бақылау көрсеткіштерге айналдырылады.

3 Интегралдық жоспарлы-бақылау көрсеткіштері басқарушы жүйенің мақсаттарымен сәйкестендіріледі.

4 Түзетілген мақсатты көрсеткіштердің негізінде орындаушылардың жауапкершілігіне түзетілген шаруашылық нормаларды есептеуді жүктеледі.

5 Түзетілген нормаларды орындауға мүмкіндік беретін шаруашылық үрдісті жүргізудің жаңа оңтайлы технологиялық және ұйымдастыру әдістері анықталып, тәжірибеге ендіріледі.

6 Шаруашылық нормаларды есептеудің және негіздеудің жана техника-ұйымдастыру негізінде кезең қайталанады.

Бухгалтерлік есепте регистр шаруашылық үрдістің белгілі бір мезеттегі фактісін көрсетуі тиіс. Мысалы, кәсіпорынның пайда табуы оның иесі тұрғысынан қарапайым факт ретінде қарастырылуы мүмкін, ал менеджмент тұрғысынан бұл көптеген факторлардан тұратын күрделі үрдіс. Әсіресе бұл бюджеттеу әдістемесі ретінде түсіну маңызды, себебі мұнда келесі заңдылық байқалады: күтілетін факт қарапайым болған сайын, оны бейнелеу объективтілігі де төмен болады.

Осы ретте регистрлерді екіге бөлген жөн:

- операциялық нормативтерді жоспарлы-бақылау есептеулерін және нақты көрсеткіштердің нормадан ауытқуларын рәсімдейтін операциялық регистрлер;

- интегралдық көрсеткіштердің жоспарлы-бақылау есептемелерінің негізінде құрылған қаржылық регистрлер.

Операциялық регистрлер туралы айта келе, бірінші кезекте есептің бухгалтерлік шоттары жүйесін қарастыру қажет. Бюджеттеуді бухгалтерлік есеп шоттарымен байланыстыру әрекеттері камералдық бухгалтерия кезеңінен-ақ қабылданған еді [4].

- үрдісті құрайтын, ресурстарға бағытталған операциялар;

- жауапкершілік орталықтары (үрдістің субъектілері).

Үрдістің әрбір құрамдас бөлігі басқару объектісі ретінде қарастырылуы мүмкін.

Сонымен қатар, басқару объектілерінің көптігі жағдайында олардың басымдылығы туралы мәселе туындайды. Әсіресе бұл мәселе операциялар бойынша есеп пен бюджеттеуді ұйымдастыру мәселелеріне қатысты болып отыр.

Есептік-талдамалық қамтамасыз ету жүйесінің жоғарыда аталған құрамдас бөліктерін талдауды қорытындылай келе, келесі маңызды мәселеге назар аударған жөн. Жоспарлы-бақылау есептеулер, оларды бейнелейтін регистрлер мен жоспарлы-бақылау есептіліктің нысандары, шаруашылық үрдістің құрылымы – мұның барлығы кәсіпорынның қызметін логикалық тұрғыда құрайтын маңызы, белгілік және абстрактілі үлгілері. Олар шаруашылық қызметтің күтілетін жағдайын және басқару шешімдерін тура емес, арнайы құрылған образдар мен белгілер арқылы қабылдау үрдісін

зерттеуге мүмкіндік береді. Осыдан шығатын маңызды қорытынды: бюджеттеудің негізгі әдісі – бұл үлгілеу, нысаны – шаруашылық қызмет пен басқару шешімдерінің болашақ фактілеріне қатысты күтімдер.

Әдебиеттер

- 1 Ержанов М. С., Нурумов А. А. Финансовая отчетность казахстанских предприятий, учебное пособие. - Алматы: Экономика, 2007.- 180 с.
- 2 Ковалев В.В. Финансовый анализ: методы и процедуры. - М.: Финансы и статистика, 2001. - 560 с.
- 3 Брейли Р. Принципы корпоративных финансов / Р. Брейли, С. Майерс; пер. с англ. Н. Барышниковой - М.: ЗАО «Олимп - Бизнес», 2007. - 1008 с.
- 4 Бригхэм Ю. Финансовый менеджмент. Экспресс-курс. / Ю. Бригхэм, Дж. Хьюстон - 4-е изд. Пер. с англ. - СПб.: Питер, 2007. - 544 с.

БАЛАЛАРҒА ҰЛТТЫҚ ТӘРБИЕ БЕРУ АРҚЫЛЫ ШЫҒАРМАШЫЛЫҚТЫ ҚАЛЫПТАСТЫРУДЫҢ МАҢЫЗЫ

Нурметова А.– Шымкент университетінің магистранты

Түйін. Мақалада қазіргі таңдағы қазақ педагогикасының міндеті – адам бойындағы жақсы қасиеттерді жас ұрпаққа үйрету, ұлтжанды, отансүйгіш, әдептілік, ар-намысы биік оқушылар тәрбиелеу мәселесіне көңіл бөлген.

Егеменді еліміздің болашағы жас жеткіншектердің білім дәрежесінің тереңдігімен өлшенеді. Қазіргі заманғы білім беру әлеументтік құрылымының маңызды элементтерінің біріне айналды.

Адамның жеке басын қалыптастыру негізі бастауышта қаланатыны бәрімізге белгілі. Бастауыш мектептен бастап оқушыларға білімнің қыры мен сырын жетік таныту, қабілеттерін шыңдау адамгершілік қасиеттерін дарытып Қазақстан Республикасының азаматы деген атаққа лайық болатындай етіп тәрбиелеу – біздің міндетіміз болмақ. Сондықтан да бастауыш мектептен бастап оқушының жан-жақты дамуына басты назар аударылуы керек.

Оқушының жан-жақты дамуына бағыт-бағдар беруші- мұғалім. Бастауыш білімнің мемлекеттік стандартында оқушыларды ғылымдар негізімен таныстырып қою емес, баланың жалпы ойын дамыту, қажетті тәрбие беріп, оны тәжірибеде қолдана білу үшін өздігінен жұмыс істеуге, адамгершілік мәдениетін қалыптастыру талап етіледі.

Бүгінгі заманның педагогикалық, психологиялық зерттеулерінің анықтауы бойынша мектептің бастауыш сыныбындағы кезеңі баланың қай жағынан болсын ең қарқынды дамитын кезеңі.Ғалым-педагог Л.В.Занков

“Оқыту-оқушының жалпы рухани дамуын қамтамасыз етуі қажет”- дейді [2].

Көрнекті психолог Л.С. Выготский : “Жақсы оқыту – баланың дамуын ілгерілететін, дамудың алдында жүретін оқыту”- деп тұжырымдайды [3]. Ал, оқыту мұғалім арқылы іске асатын процесс болғандықтан педагогтар мен ұстаздар қауымына үлкен жауапкершілік жүктейді. Қоғамның негізгі бағыты білімді де дарынды балалар даярлау болса, ал мектептің негізгі көкейкесті мәселелерінің бірі білім мен қатар тәрбие беру, яғни адамгершілік тәрбиесін қалыптастыру, бастауыш сыныптан бастап адамгершілік мәдениеті жоғары деңгейдегі оқушылар тәрбиелеу.

Жас ұрпақ бойына батылдық, әділдік, мейірім мен қайырымдылық, ізеттілік пен қамқорлық сезімдерін сіңіруді әр ұстаз, әр пәнде сабақпен ұштастыра жүргізуі қажет. Осы тақырып төңірегінде көптеген ғұлама ғалымдар пікірлер айтып, зерттеулер жазған. Адамгершілік мәдениетін қалыптастырудың тиімді тәсілдеріне ұлттық педагогика элементтері де жатады. Қазіргі таңдағы қазақ педагогикасының міндеті – адам бойындағы жақсы қасиеттерді жас ұрпаққа үйрету, ұлтжанды, отансүйгіш, әдептілік, ар-намысы биік оқушылар тәрбиелеу.

Бүгінгі тәуелсіз мемлекетіміздегі жаңа қоғам мүддесіне лайықты, жан-жақты жетілген, бойында ұлттық сана мен ұлттық психологиясы қалыптасқан ұрпақ тәрбиелеу отбасының, білім беру ошақтары мен барша халықтың міндеті.

Өзіміздің өркениетті ел қатарына қосылу бағытындағы үлкен мәселелердің бірі келешек ұрпақтың рухани дамуы.

Адамгершілік ұғымы ізгілік, гуманизмнің синонимі ретінде адамның игі мақсатына айналғанда пайда болатын қарым-қатынастар жүйесі мен қоғамдық ахуал ретінде неғұрлым кең мағынада қолданылады.

Адамдарды сүю, оған жақсылық жасау, жанашыр болу – адамгершіліктің белгісі. Адамның шынайы байлығы затта емес, рухани қазынада. (В. Сухамлинский) [3].

Ал рухани-адамгершілік құндылық белгілі бір бағытта, мақсатты жүйелі ұлттық көзқарасты, мінез-құлықтағы адамдық тәртіп пен рухани дағдыны қалыптастыратын жүйе.

Адамгершілік құндылық – адамдық қасиетінің өлшемі. Оның жақсылыққа талпынуы, өзге адамға жанашырлық білдіруі. Айналадағы адамдарға қайырымы, өмір сүру мәселелері жайында ізденуі, өзін-өзі танып сол арқылы дүниені - әлемді тануы.

М.Шоқайұлы былай деген: “Мәдениет - адам әлемі. Мәдени көріністерде адамдық парасат, ақыл-ой, ізгілік пен әдемілік заттандырылып, игіліктер дүниесі құрылған. Сонымен бірге мәдениет адамды тұлға деңгейіне көтеретін негізгі құрал”.

Тәрбие өмір бойы үздіксіз жүретін болса да, қазақ халқы жетелеген тұлғаның сипатын “Сегіз қырлы бір сырлы “ деген бір ауыз сөзге сыйғызып, түйіндеген. Адам санасы үш түрлі құрамнан тұрады, ол ақыл-ой, сезім, ерік.

Осыған орай оның санасында адам жаратылысының қай сипаты басым болса, оның өмірдегі ізденісі мен ұмтылысы да соны бейнелейді.

“Қазақстан – 2030” Ел Президентінің Қазақстан халқына жолдауында Қазақстан азаматтарының денсаулығын, білім мен әл-ауқатын арттыруға, экологиялық ортаны жақсартуға ерекше мән берілген.

Демек, жас ұрпақтың денсаулығын нығайту, рухани-адамгершілігін жетілдіру мәселелеріне тың көзқарастардың қажеттігі туындауда. Сондықтан да ұрпақ тәрбиесіндегі көкейкесті мәселелердің бірі - жетілген тұлға тәрбиелеу [4].

Яғни, оқушының – ақыл-ойын, сезімін, еркін үйлесімділікте ұстай білетін, өнегелі мінез қалыптастырып, адамгершілік қағидаларды меңгерген адам болып өсуі. Жетілген тұлға болу, яғни, басқаларды жақсы көру, өз махаббатын адамдарға арнау. Оның бойындағы әдептілік сипаттар төмендегідей болуы тиіс[3]:

- Өзгелердің мүддесін, өз мүддесінен жоғары қойып, кеңпейіл болу, тәкаппарлыққа жол бермеу.

- Ата-анаға балалық құрмет көрсете білу, оларды құрметтеу, оларға адал болу, оларды сүйю.

- Достарының, отбасының, Отанының сенімін ақтау.

- Өз ісін ізгілік мақсатқа арнау, басқалардың мүддесіне қызмет ету және маңызды істің шешіміне жету үшін өзінің іс-әрекетін, күш-қайратын жұмсау.

- Барлық адамдардың пікірін, құқын, жеке меншігін құрметтеу.

- Өзгелердің пікірін сабырлықпен қабылдау, бірақ та жағымсыз істерден бойын аулақ ұстау.

- Жанашырлық таныту, өзгелердің қайғы-қасіретіне, мұң-мұқтаждығына ортақтаса білу, оларға көмек көрсету.

- Кешірімді болу, ренішке, өшпенділікке жол бермеу, ол үшін жамандық ойлап, кек алудан аулақ болу.

- Рақымды, мейірімді болу, адамның көңіл-күйін алдын-ала сезе білу.

- Көмектесу, көмек күткен адамға көмек беруге әзір тұру.

Сонымен қатар рухани жетілген тұлғаның бойында адамгершілік ұстанымдар да болуы тиіс.

- Өзінің қадір-қасиетін сақтау, яғни өзінің кісілігін сақтап, өзіне-өзі сенімді болу.

- Жауапкершілік таныту, адал болу, ақиқатты көздеу, жалғандық пен алдап-арбаудан аулақ болу.

- Ержүрек болу, қорқынышты жеңе білу.

- Өзін-өзі бірқалыпта ұстай білу, өз ойын, сезімін, тілігін, іс-қылықтарын үйлесімділікте ұстай білу.

Бастауыш сынып оқушыларының жеке тұлғасын қалыптастыру мәселелері білім мен тәрбие беру тұжырымдамасында негізгі орын алады. Онда былай деп көрсетілген: ”Жеке тұлғаның қалыптасуы үздіксіз күрделі процесс. Әрбір балаға жеке тұлға ретінде қарап, оның өзіне тән санасы, еркі,

өзіндік әрекет жасай алатын қабілеті бар екенін ескеріп, олардың ақыл-ой қабілетін, жеке бас қасиеттерін дамытып, оны қоғам талабына сай іске асыруға көмектесу”[4].

Белгілі психологтар Б.Г.Ананьев, В.В.Давыдов, Қ.Б.Жарықбаев, Ж.И.Намазбаева, М.М.Мұқанов, М.Б.Блонскийдің, С.Л.Рубенштейн, Д.Б.Эльконин, Л.В.Занковтың еңбектерінде арқау болып, зерттеулерінде оқушылардың білімдері мен рухани байлықтарына, мінез-құлықтарына, дүниетанымдарына қалыптастырып отыру қажеттілігі айқындалған.

Д.Б.Эльконин оқу әрекеті арқылы баланың үлкендермен қарым-қатынастарының барлық жүйесі мен жеке қарым-қатынасы білінеді, деп көрсетті [5].

Оқушының ішкі позициясының балада қалыптасуы көбінесе оның оқу әрекетінің белгілі мөлшерде нәтижеге жетуіне байланысты болады. Психикалық процестердің жұмыс істеуінің біршама жоғары түрде қалыптасуы ерікті мінез-құлық түрінің дамуының негізін құрайды, баланың мінез-құлық актісінде мотивациялық деңгейінің дамуымен байланысты барлық мақсатқа бағытталған ниет, талаптары артады.

Өзімен бірге оқитын оқушылармен тығыз өзара қатынастардың құрылуы, құрбыларының арасында да орнын анықтау, әр түрлі жағдайлардағы мінез-құлық ережелерін меңгеру, оларды өзіне талап етіп қоюының қажеттілігі, бастауыш сынып оқушыларының мінез-құлық факторлары, эмоционалды және адамгершілік жүгін арттырады.

Библиографиялық тізім

1. Назарбаев Н.Ә. Қазақстан - 2050. - Алматы, 2012.
2. Горащенко В.П. Табиғаттанудан сабақ беру методикасы/ В.П. Горащенко– А.: Просвещение, 2007 – 39 б.
3. Жұмабаев М. Педагогика / М. Жұмабаев– А.: Рауан, 2010
4. Назарбаев Н.Ә. Қазақстан 2030/ Назарбаев Н.Ә. – А.: 2009
5. Ушинский К.Д. Человек как предмет воспитания/ К.Д. Ушинский– М. Просвещение, 2007
6. Табиғаттануды оқыту және бала тәрбиесі: - А.: Мектеп, 2005
7. Богословский В.В. Жалпы психология / В.В. Богословский– А.: Мектеп, 2011
8. Қоянбаев Ж.Б Педагогика / Ж.Б Қоянбаев– Астана.:2008

ОҚУШЫЛАРДЫҢ ДҰРЫС ОҚУ ДАҒДЫЛАРЫН ҚАЛЫПТАСТЫРУ МӘСЕЛЕЛЕРІ

Оспанова К., Амангельдиева Ж. – Шымкент университетінің магистранттары

Түйін. Қазіргі кезде оқушылардың да тіл байлығы тапшы. Өз ойын дәл жеткізіп бере алмайды, жазбаша сауаты нашар, тіл тазалығы мен тіл

мәдениетіне қатынасы талапқа сай емес. Мақалада баланың мектепке келген алғашқы күнінен бастап, тіпті отбасында тіл тазалығына, сөйлей білуге, ойды жинақтап айта білуге дағдыландыру қажет екендігіне назар аударылған.

Қазіргі мектеп бағдарламасында тіл байланысын дамыту деп аталатын жұмысқа ерекше назар аударылып отыр. Бұл жұмыста, өмір талабынан, өмір, тұрмыс қалауынан туындаған мәселе. Қоғамның, оның мүшелерінің жалпы мәдениеті көтерілген сайын өмірдің сан-саласында қолданылатын тілдің мәдениеті де көтеріліп, сөйлейтін я жазатын ойды әрі айқын, әрі жатық, әрі мәнерлі етіп құрауды қалайды. Бұл үшін оқушының тілін ауызша да, жазбаша да дамыту қажет.

Ана тілі байланысын дамытудың ғылыми дәрежесін көтеру мәселелерінің бір жағы қазақ тіл біліміне, екінші жағы педагогика мен жеке әдістемеге байланысты. Қазіргі тіл ғылымы ана тілін мектепте оқытуға міндетті мәселенің ғылыми жағынан айқындап, тұжырымдап береді. Дегенмен, оқушылардың практикалық өмірінде сөйлеу, жазба тілдерінде ол қылықтар көп кездеседі. Қазіргі кезде бастауыш сынып оқушыларына қарағанда, жоғары сынып оқушыларының да тіл байлығы тапшы. Өз ойын дәл жеткізіп бере алмайды, жазбаша сауаты нашар, тіл тазалығы мен тіл мәдениетіне қатынасы талапқа сай емес. Сондықтан «баланы бастан» деп халқымыз айтқандай, баланың мектепке келген алғашқы күнінен бастап, тіпті отбасында тіл тазалығына, сөйлей білуге, ойды жинақтап айта білуге дағдыландыруымыз керек. [3].

Баланың ауызекі сөйлеу тіл байланысын дамыту әрқашан әдістеме тарихында қаралып отырды. Оның маңызы, қажеттілігі айқындалды. Бірақ ауызекі сөйлеу тілін дамыту арнайы зерттелмеді. Әсіресе, ауызекі сөйлеу икемділіктерін дамытудың негізгі атаулары мен категориялары, жұмыс салалары, оқытудың мазмұны, көлемі, әдістемесі нақтыланбады. Сондай-ақ ауызша сөйлеу әрекетін дамыту әдістемесін жасау болып табылды.

Бұл еңбектің міндеттері:

-ауызекі сөйлеу тіл байланысын дамытудың ғылыми-теориялық негіздерін анықтау; тілді игеру жұмысының мазмұнын, көлемін және оның жүйесін қатысымдық әрекет негізінде белгілеу; сөйлеу тілін дамытудың әдістемесін жасау.

Бұл құрамда мынадай ғылыми-зерттеу әдістері пайдаланылады: ауызекі сөйлеуді дамытудың мәнін, мазмұнын, көлемін анықтауға байланысты философиялық, психологиялық, лингвистикалық және әдістемелік әдебиеттерді талдау; оқушылардың ауызекі сөйлеу дағдысын анықтауда қазіргі қолданылып жүрген оқу құралдары мен мұғалімдер тәжірбиесін зерттеу. зерттеу жұмысы барысында, бақылау, әңгіме, оқушылардың ауызша жауаптары мен жазбаша жұмыстарын талдау пайдаланылады; анкеталық және статистикалық әдістер қолдалынады. Сөйлеу әрекетінің икемділіктері мен дағдылары және тілдік қарым-қатынастың түрлері.

«Сөйлеу әрекеті»- («речевая деятельность») әртүрлі ғылым өкілдерін қызықтырған күрделі мәселе. Көптеген ғалымдар зерттеу нысандарына қарай оның ерекшеліктерін әр қырынан қарастырған. Мәселен, лингвист-ғалымдар сөйлеу әрекетімен тілдің ара қатысын сөз етсе, психолог сөйлеу әрекетінің жалпы ми арқылы өту үрдісін, жүру бағытын зерттейді. Физиолог оның жұмыс істеу механизмдерін, құралдарын, қызметін тексереді. Психолингвист сөйлеу әрекеті іске асу үшін жұмсалатын тілдік тұлғалардың санамен байланысын, сөйлеу мүшелерінің ойға қатысты қимыл-қозғалысын дәлелдейді[3].

Әдіскер болса, ол осы салалардың барлық заңдылықтарын ескере отырып, сөйлеуге үйретудің тиімді үлгілерін табуды және ұйымдастыруды жалпы сөйлеу әрекетін жүзеге асыруды көздейді. Бұл саладағы ғалымдар кімді оқытатынын; оларды неге үйрету керектігін; не үшін, не мақсатпен және қалай оқыту қажеттігін қарастырады. Тілші-әдіскерлердің ең бірінші мақсаты сапалы оқытудың жолдарын табу, яғни қалай оқытсақ, ісіміз жақсы нәтиже береді-деген сауалға жауап іздеу. Соны практикалық жағынан дәлелдеп, теориялық тұрғыдан жүйелеп көрсету.

Адамның сөйлеу әрекетін көптеген авторлар белгілі бір хабарды, ойды, ақпаратты баяндау, яғни екінші біреуге жеткізу деп түсіндіреді. Немесе тілдік қарым-қатынас дегеніміз адамдардың бір-бірімен тіл арқылы белгілі бір ақпаратпен алмасуы деген пікірді айтады. Рас, адамзат тілінің ең басты қызметінің өзі ойды, хабарды жеткізу. [4].

Сөйлеу кезінде адам қалай болса солай айта салмайды, ол ең алдымен ойлауды басынан өткереді, сырттағы нысанды шындық санаға, ойға әсер етіп, пайымдау туғызады. Сол адам миының ойлау үрдісі арқасында нені айту керек, не туралы сөйлеу қажеттігі жөнінде нақтылы сөз жасалады.

Сонымен бірге Оразбаева: «Адам не туралы сөйлейтінін, тіл арқылы нені жеткізетіндігін білгенмен, тілді сол сияқты сөйлеуді өзіне бағындыра алмайды, яғни сөйлеу әрекеті, адамның сөйлеу тілі өзіне тәуелді емес, ол-табиғат берген, жаратылыстан туған күрделі процесс. Адам сөйлеуді жетілдіреді, дамытады, оның заңдылықтарын қарастырады, бірақ сөйлеу тілін өзі жасай алмайды. Осыдан сөйлеудің тілдік қоғамдық-әлеуметтік сипатымен аңғарылады,»-деп көрсетеді.

Адамдар арасындағы тілдік қарым-қатынас деген ұғымды білдіру арқылы бұл сөздің мағынасы әлдеқайда кеңейді. Сонымен қатар «коммуникация», «коммуникативтік» термині соңғы жылдары лингвистикада ғана емес, одан басқа да барлық ғылым салаларында кеңінен қолданылып келеді. Бұл сөздің тілге, сөйлеуге қатысты алғашқы мағынасы «қарым-қатынас», тіл арқылы түсінісу, пікірлесу дегенге саятын болса, кейінгі кезеңдерде бұл ұғым одан әлдеқайда тереңдей түсті. Мәселен, тілдік коммуникация-тіл арқылы сөйлеу, ұғынысу дегенді білдірсе, қоғамдық коммуникация-қоғамдық байланыс қоғамдағы қарым-қатынас дегенді аңғартады, ал саяси коммуникация-саяси өмірдегі байланыс саясатқа қатысты қарым-қатынас дегенді байқатады.

«Коммуникативтік» термині жай тілдік қарым-қатынас ғана емес, одан да гөрі терең мәні бар қоғамдық-әлеуметтік тілдік қатынас деген ұғымды білдіреді. Қоғамнан тыс адам болмайтыны сияқты, адамнан тыс тіл де болмайды. Бірақ ол тіл-жеке адамның тілі емес, белгілі бір қоғамда өмір сүруші адамдардың дара түсінісу, сөйлесу құралы. Сондықтан тіл әрі қоғамдық, әрі коммуникативтік қасиетке ие болады.

Қорыта келгенде «коммуникация» сөзінің негізгі мазмұны жалпы қарым-қатынас, араласу, хабарлау, байланыс деген сияқты мағыналарды білдіре келіп, адамдардың тіл арқылы сөйлесу үрдісін тілдесу ерекшеліктерін, тілдің әлеуметтік мәні мен қоғамдық қызметін, адамдар арасында қарым-қатынасты, өзара түсінушілікті көрсетеді.[5].

Сонымен «коммуникация»-қарым-қатынас, өзара байланыс деген ұғымды білдіреді, ал біз бұл терминнің баламасы негізінде «қатысым» деп қолдандық.

Қарым-қатынастың түрлері көп. Тілдік қатынас-тіл арқылы байланыс, сөйлеу тілі арқылы адамдардың бір-бірімен қарым-қатынас жасауы; қоғамдық, ұлттық тіл арқылы ұғынысу, түсінісу, яғни адамзаттың тіл арқылы қатынасқа түсуі тілдік қатынас дегенді білдіреді.

Тілдік қатынас-сөйлеу тілі арқылы ұғынысу, түсіну дегенді нақтылай келіп, жай ғана қарым-қатынас дегеннен гөрі, ең қажетті қоғамдық-әлеуметтік ақпараттардың жиынтығы арқылы адамдардың бір-бірімен пікір алмасуы, адамдар қатынасының негізі дегенді білдіреді.

Өмірде адамдар тек қана сөйлесу арқылы ғана бір-бірімен сөйлеспейді, кейде әртүрлі жағдайларға байланысты олар бір-бірін тілсіз-ақ ұғып, соған қарай іс-әрекет жасайды.

Мәселен, көшеде келе жатқанда, адамдар түрлі жарық көздеріне, естілген дыбыстарға назар аударып, соған өздерінше жауап қатады, соған сай әрекет жасайды. Сол сияқты жол белгілерінің әртүрлі үлгілері немесе таңбалары адамға белгілі бір жайдан хабар береді де, адам оны қабылдап, түсінісіп, осыған байланысты қозғалады.

Педагогтың кәсіби сөзі- бұл тәрбие мен білім берудің негізгі құралы. Мектеп оқушыларымен қарым қатынас орната білу іскерлігі кәсіби білім және кәсіби қатынас, бұл кез келген ұстаз үшін таптырмас құрал болып табылады. Болашақ ұстаздың тіл және сөз шеберлігі, білім жүйесінің Мемлекеттік стандартында қаралған, және осы оқулықтың «Орыс тілі және сөйлеу мәдениеті» атты бөлімінде толық әрі жан жақты қамтылған. Біз бұл жүйені (стандарттық) талдау кезінде, мұны оқып үйренудің әртүрлі жолдары барын байқадық мысалы: риторикалық, ортологиялық жолдар.

Бұл оқулықта кезінен «риторика – стилистика концепсиясы қамтылған. Кәсіби қарым қатынаста сөйлей білу, бұл ұстаздың риторикалық сөз өнерін жетік білуі арқылы жүзеге асады.

Бұл оқулықта осы айтылған жайлар толығымен қарастырылған, сонымен қатар: тіл және сөз, орыс әдеби тілінің нормасы сөз сөйлеу байланыстары, қарым қатынастың түрлері мен формасы сөз қызметі, мәтіні, сөздің

стилистикалы және функциялық түрлері, сөздің коммуникативтік сапасы, сөз жанры, сөз сөйлеуге дайындалудың моделі мен жолдары. Әр бөлігі мен курс түсінігі білім жүйесінің негізгі компоненттері болып табылады. Сөз сөйлеу білім, таза әрі терең теориялық білімді қажет етеді.

Оқулықтың немесе осы кітаптың стилі төмендегідей, ғылыми публистикалық, ресми тіскерлік бұлар: болашақ ұстаз маманға теориялық кәсібилік жағынан таптырмайтын мәдени сөйлеу құралы болып табылады. Осы оқулықтың « Ұстаздың сөз сөйлеу мәнері, оның сапасы және стилі мен жанры» атты бөлімінде сөз өнері жан жақты қамтылған.

Осы оқулықтың ұстаздың шебер сөз сөйлеуде «риторикасын дайындық моделі»атты бөлімінде ұстаздың жалпы мәдени, кәсіби дайындығы жайлы жазылады.

Орыс әдеби тілінің нормалары туралы мәліметтерді жүйелеу таза қолданбалы маңызға ие. Авторлар оқулықтың стилистика риторикалық мақсатын, сондай-ақ баспадан шығарылған оқу материалдарының көп мөлшерін ескере отырып, орфографиялық және пунктуациялық нормалармен арнайы жұмыс жүргізу міндеттерін қойған жоқ.

Курстың мазмұны түрлі жанрлар мен стильдегі кәсіби педагогикалық сөз сөйлеу мәнерін талдауға қатысты мысалдардың негізінде барынша ашылады. Әр бір бөлімге жүктелген міндеттер сөзді талдау білу, (іскерлігін қалыптастыруға) әдеби тілдің нормаларын ескере отырып, педагогикалық жағдайлар кезінде оны ұйымдастырудың түрлі модельдері мен тәсілдерін пайдалана білудің іскерлігін қалыптастыруға бағытталған.

Педагогикалық (ұстаздың) сөз сөйлеу оның сапасы, стилі мен жанры. Сөз қатынасы оның түрлері мен формасы.

Ұстаз бен оқушының арасындағы қарым қатынас негізінен ұстаздың сөз сөйлеу шеберлігіне тікелей байланысты. Ұстаздың сөз сөйлеу шеберлігі арқылы ғана оқушымен арада болатын тығыз қатынастың, ұстаз білімінің, ғылыми ой жүйесінің адамнан адамға (ұстаздың оқушыға) берілуі тең ұстаздың білікті де тиянақты білімі арқылы белгілі.

Сөз сөйлеу, сол арқылы әр түрлі қарым қатынастар жасау әрбір мәдениетті адам үшін қажет болса, бұл айтылған жәйлар ұстаз үшін ауадай кәжет екенін білеміз. Ұстаздың сөз сөйлеу мәнері қатынасы, оның негізгі кәсіби мамандығының қайнар көзі болып табылады. Сөз сөйлеу қатынасы мына төмендегі түсініктермен тікелей байланысты лингвистикалық түсініктер «тіл» «сөз» екінші жағынан сөзге қатынасқа қатысушылар «қатынас байланыс шарттары сөз арқылы қатынаста байланыстын тіл немесе тілден басқа да байланыстар болады.

Библиографиялық тізім

1. Сарыбаев Ш.Х. Қазақ тілі методикасының кейбір мәселелері. – Алматы: Білім баспасы, 2011. – 123 б.
- 2.Тілеуова С. Жоғары мектеп педагогикасы, Шымкент, 2014,-140 б.

3. Шаханова Р.Ә. Техникалық оқу орындарының орыс бөлімдерінде қазақ тілін мамандыққа қатысты оқытудың ғылыми-әдістемелік негіздері: фил. ғыл. док. ... дис. – Алматы, 2012. – 45б.

4. Әбдікәрімов Т.М. «Әліппе» мен «Ана тілі» оқулықтарында мәтін түзудің ғылыми-әдістемелік негіздері. – Алматы, 2007. – 35б.

5. Арғынов Х. Қазақ тілі синтаксисі методикасының негіздері. – Алматы: Мектеп, 2009, – 292б.

6. Бегалиев Г. Бастауыш мектепте қазақ тілінің методикасы.-Алматы: ҚМБ, 2009, -108 б.

ӘЛЕУМЕТТАНУДЫҢ ПАЙДА БОЛУЫ

¹Курбанкулова Г., ²Исламова Г.Е.

¹*Silkway* Халықаралық университеті, Қазақстан, Шымкент қ.

E-mail: g-kurbankulova@mail.ru

²Южно-Казахстанский университет им. М. Ауэзова (Шымкент, Казахстан) Gulnura_87_kz@mail.ru

Аннотация: Современная социология делится на несколько школ и направлений. Многие из них дополняют и развивают друг друга. В социологии XX века направление объединяет: функционализм, конфликтологическую (конфликтологическую) социологию и символический интеракционизм. Социологи изучают общество на двух уровнях-микро и макро уровни микросоциология повседневное взаимодействие людей основное внимание уделяется сортировке. Макросоциология основные - я не знаю, - сказал он.

Abstract: Modern sociology is divided into several schools and directions. Many of them complement and develop each other. In the sociology of the XX century, the direction is combined: functionalism, conflictological (conflict) sociology and symbolic interactionism. Sociologists study Society at two levels- micro and macro levels of microsociology of people's daily interactions the main focus is on sorting. Macrosociology of the basic studies the structure of

Ключевые слова: Переваримого протеина, провитамин, почвенные условия, охрана окружающей среды, экономическая оценка, погодные условия.

Keywords: Digestible protein, provitamin, soil conditions, environmental protection, economic assessment, weather conditions.

Әлеуметтанудың негізін қалаушы О.Конт әлеуметтану пәнін жалпыға ортақ келісім негізін құрайтын тұтас алынған қоғам деп түсінді. Бұл келісім өз кезегінде адамзат тарихының және адамның өз табиғатының бірлігіне сүйенеді. О.Конт оң әлеуметтанушылық білімді табиғи – физикалық процестерге ұқсатып құрды. Әлеуметтануды әлеуметтік физика

деп түсіну, оның пәндік саласын әлеуметтік статикаға және әлеуметтік динамика бөлу осыдан келіп шыққан. Ағылшын философы әрі ғалымы Г.Спенсер әлеуметтануды әлеуметтік институттардың табиғи эволюциясы нәтижесінде ондағы жіктелу тұтасумен ұштасатын әлеуметтік организм ретіндегі қоғам туралы ғылым деп білді. Неміс кәсіби әлеуметтанушының атасы Ф.Теннис әлеуметтанудың өзі жасаған тұжырымдамасы шеңберінде теориялық және қолданбалы әлеуметтанумен қатар салыстырмалы оқу пәні ретінде эмпирикалық әлеуметтануды бөліп қарайды. Ол индуктивтік әдіске сүйенеді және жалпы ұстанымдар ретінде теориялық әлеуметтану ұғымдарын пайдаланады. Ф.Теннистің ойынша, әлеуметтану пәнін әлеуметтіліктің, қоғамдастықтың барлық түрлері және олардың негізін адамдардың өзара әрекеті құрайды. Француз әлеуметтану мектебінің негізін қалаушы Э.Дюркгейм үшін дербес және ерекшеленген ғылым ретіндегі әлеуметтанудың пәні әлеуметтік фактілерді зерделеу болды, оларды «заттар ретінде», қоғамдық тұтастықты нығайтатын наным, ұжымдық сана жүйесіне қатысты функционалдылық көзқарасы тұрғысынан түсіндірілуге тиіс нәрсе ретінде қарастыру қажет. Неміс әлеуметтанушысы М.Вебердің көзқарасы бойынша, әлеуметтану пәнін анықтау әлеуметтік мінез-құлықты түсінумен тығыз байланысты. М.Вебер үшін әлеуметтану пәні дегеніміз әлеуметтік іс – әрекеттердің мән – мағынасының, әлеуметтік қарым-қатынастар мәнінің және олардың әрекет субъектісіне арналған құрылымдарының тұтас жиынтығы. Бұл позитивтік – баяндаушы емес, түсінікті әлеуметтану болуға тиіс.

Американ әлеуметтанушының классигі Т.Парсонс әлеуметтануды мінез-құлықтардың өзара іс – әрекеттері мен атқаратын рөлдерінен – құндылықтардың жалпы иерархиясына бағытталған өзара іс – қимылдардан тұратын, мәдени үлгілер, ережелер мен мәртебелердің институциялануына негізделетін құрылымдарға сүйенетін, әлеуметтік жүйелерді зерделейтін ғылым деп біледі. Символикалық интеракционизмнің негізін қалаушы Дж. Г.Мид әлеуметтану жануарлардың мінез – құлқынан принципті түрде өзгеше болатын адам мінез – құлқының механизмін түсінуге тырысуы тиіс деп есептейді. Әлеуметтік өзара әрекет механизмін оның барлық деңгейлері мен мән-мағынасы бойынша барабар түсіну.

ӘДЕБИЕТТЕР

1. Социология. Основы общей теории: учебник / Под ред. Г.В. Осипов, Л.Н.Москвичев. - 2-е изд., испр. и доп. - М.: Норма, 2015. - 912 с.
2. Дж. Ритцер, Дж. Степниcki. Әлеуметтану теориясы. – Алматы: «Ұлттық аударма бюросы» қоғамдық қоры, 2018. – 856 бет.
3. Майерс, Д.Г. Әлеуметтік психология. - Social psychology. /Д.Г. Майерс, Ж.М.Туенж; Жауапты шығарушы А.Б.Айтпаева, Б.Орынбетова.- 12-басылым.- Алматы: «Ұлттық аударма бюросы», 2018.- 648 б.

4. Бринкерхоф, Д. Әлеуметтану негіздері. – Essentials of sociology. /Д. Бринкерхоф, Р. Уейтс, С. Ортега.- Алматы: «Ұлттық аударма бюросы», 2018.-464б.

5. Аронсон, Э. Көпке ұмтылған жалғыз: Әлеуметтік психологияға кіріспе. /Эллиот Аронсон; «Жаңа гуманитарлық білім. Қазақ тіліндегі 100 жаңа оқулық» жобасының редакциялық алқасы: Тәжин М.М.- 11-басылым.- Алматы:«Ұлттық аударма бюросы», 2018.- 408 б.

ВЛИЯНИЕ РАЗЛИЧНЫХ СПОСОБОВ ОБРАБОТКИ ПОЧВЫ НА УРОЖАЙНОСТЬ И КАЧЕСТВО ПШЕНИЦЫ

¹Исламова Г.Е., ²Курбанкулова Г.

¹Южно-Казахстанский университет им. М. Ауэзова (Шымкент, Казахстан)

Gulnura_87_kz@mail.ru

²Международный университет Silkway, Казахстан, г. Шымкент
E-mail:g-kurbankulova@mail.ru

Аннотация: Основной технологической операцией в земледелии является обработка почвы. Главная задача ее состоит в создании оптимальных условий для возделывания сельскохозяйственных культур. Теорией установлено и практикой неоднократно проверено, что рациональная система обработки почвы в севооборотах способствует сохранению и повышению почвенного плодородия.

Обработка почвы предназначена для заделки органических и минеральных удобрений, стерневых остатков предшествующих культур. С её помощью создаются благоприятные условия для прорастания семян сельскохозяйственных культур, нормального формирования корневых систем и развития растений в целом.

При этом следует отметить, что далеко не все даже самые актуальные вопросы обработки почвы решены полностью в теоретическом и практическом аспекте. Основные из них — это вопросы о способах и глубине обработки почвы. С самого начала возникновения земледелия идут горячие споры о преимуществах отвальной и безотвальной, мелкой и глубокой обработок. Не решены эти вопросы и до сих пор. По этой причине проблема разработки оптимальных и рациональных систем обработки почвы является актуальной и по настоящее время.

Abstract: The main technological operation in agriculture is tillage. Its main task is to create optimal conditions for the cultivation of agricultural crops. Theory has established and practice has repeatedly verified that a rational system

of soil cultivation in crop rotations contributes to the preservation and improvement of soil fertility.

Soil treatment is intended for filling in organic and mineral fertilizers, stubble residues of previous crops. With its help, favorable conditions are created for the germination of seeds of agricultural crops, the normal formation of root systems and the development of plants in General.

At the same time, it should be noted that not all, even the most pressing issues of soil cultivation have been fully resolved in theoretical and practical aspects. The main ones are questions about the methods and depth of tillage. From the very beginning of agriculture, there are heated debates about the advantages of dump and non-dump, shallow and deep processing. These issues have not been resolved yet. For this reason, the problem of developing optimal and rational soil treatment systems is still relevant today.

Ключевые слова: *Переваримого протеина, провитамин, почвенные условия, охрана окружающей среды, экономическая оценка, погодные условия.*

Keywords: *Digestible protein, provitamin, soil conditions, environmental protection, economic assessment, weather conditions.*

Обработка почвы должна быть подчинена решению главной задачи - обеспечению культурных растений водой, воздухом, элементами пищи, рациональному использованию потенциального плодородия почвы. С помощью различных приемов обработки почвы вносятся удобрения, создаются условия для нормального прорастания семян, ведется уход за посевами в период вегетации возделываемых культур, борьба с вредителями, болезнями и сорняками. Любой конкретный прием обработки почвы должен быть строго целенаправлен, а их комплекс и технология выполнения в данных конкретных условиях должны обеспечивать нужное изменение определенных качественных параметров почвы, на которых он применяется.

Важнейшим условием возделывания является качественная обработка почвы, при этом способ ее зависит от рельефа местности, предшественников, типа и степени засоренности. Одним из основных современных требований, чтобы она была ресурсосберегающей почвозащитной, а также способствовала сохранению влаги, выравниванию поверхности и уничтожению сорняков. К обработке черного пара следует приступить сразу же после предшественников. Если на поле осталась стерня, то делается однократная обработка любыми луцильниками на глубину 6-8 см. Если после засорено корнеотпрысковыми сорняками, то требуется два лущения (первое дисковое на глубину 6-8 см и второе лемешное на глубину 12-14 см). Затем через 2-3 недели проводится вспашка на глубину 25-27 см плугами с предплужниками. Для борьбы с сорняками и накопления влаги в весенне-летний период применяются 4-6 послойных разноглубинных культиваций, начиная с 10-12 см. до 5-6 см.

Пшеница - одна из наиболее распространённых культур земного шара. В нашей стране - это основная продовольственная культура. Объясняется это тем, что в ее зерне много белка, витаминов, ферментов и других ценных веществ, необходимых для нормального развития организма человека. Так, содержание белка достигает до 16,8%, безазотистых экстрактивных веществ 63,8%, жиров и клетчатки по 2%, золы 1,8% и воды 13,6%. В зерне пшеницы есть ферменты и витамины (группы В и провитамин А).

Ферменты способствуют превращению запасных веществ семени в усвояемую форму для прорастающего зародыша. Из пшеничного зерна приготавливают муку для хлебопекарной промышленности, а также крупу, макароны, вермишель и другие продукты. Пшеница, особенно её отруби, солома и мякина, представляют большую кормовую ценность. Пшеничные отруби с большим количеством переваримого протеина - высококонцентрированный корм для всех видов животных. В качестве грубого корма скоту используют солому, особенно в измельчённом и запаренном виде и мякину. Солому также применяют в качестве строительного материала, для подстилки животным, изготовления бумаги и т.д.

Занятые пары обрабатываются в зависимости от погодных условий и от предшественников. Если почва влажная и хорошо крошится, то можно применять обычную вспашку на глубину 18-20см. На сухой почве отдается предпочтение поверхностной обработке (БДТ-7,0, БД-10, БДТ-3,0, ЛДГ-5А, КПЭ-3,8А и др.). В черноземной зоне целесообразно один раз в 3-4 года вспашку заменять глубоким (на 35-45см.), способствующее рыхлению плужной подошвы и разуплотнению пахотного слоя. При поздних сроках (после 1 августа) может применяться только поверхностная обработка почвы. Нужно иметь в виду, что по сравнению со вспашкой она считается более производительной, способствует лучшему сохранению влаги и более дружному появлению всходов. Во всех регионах страны предшественники должны освобождать поля как можно раньше (в Нечерноземной зоне не менее через 3-4 недели до посева, а в более южных регионах - за 1,5-2 месяца). Это дает возможность хорошо подготовить почву и внести удобрения, а так же накопить запас влаги для получения всходов озимой пшеницы. Предпосевная подготовка почвы должна обеспечивать рыхление ее до мелковатого состояния и выравнивание. Желательно эту работу выполнять под углом к основной обработке, с челночным движением агрегатов. Предпосевная культивация обычно делается плоскорезными рабочими органами на глубину 5-6см. с боронами и шлейфами, что уменьшает потери влаги и улучшает качество посева за счет равномерного распределения семян на необходимую глубину.

Качество пшеницы – важнейшая составляющая его потребительской стоимости, конкурентоспособности и агроэкологической производительности территории. От качества зерна, поставляемого на рынок для реализации, зависит величина прибыли сельскохозяйственных

предприятий, так как нестандартная и некачественная продукция реализуется по более низким ценам или вообще исключается из общего объема. Для стимулирования повышения качества поступающего на переработку сельскохозяйственного сырья введены дифференцированные закупочные цены.

Мировой и отечественный опыт свидетельствует о том, что в современных условиях добиться заметного повышения качества пшеницы и в целом эффективности сельскохозяйственного производства возможно на основе комплексного подхода к разработке и внедрению адаптивных систем земледелия, экологических технологий выращивания с учетом почвенно-климатических условий.

Формирование величины и качества урожая пшеницы зависит от гидротехнических условий каждого года, а межгодовые колебания этих показателей связаны с их климатической обусловленностью. Наибольшим для всех исследуемых характеристик урожайности оказывается коэффициент корреляции у группы показателей «сумма температур и сумма осадков за период возобновление вегетации - колошение». Однако урожайность озимой пшеницы с увеличением суммы температур и суммы осадков сначала возрастает, а при дальнейшем их увеличении – снижается.

Список использованных литератур

1. Плескачѳв Ю.Н., Борисенко И.Б. Способы основной обработки каштановых почв Нижнего Поволжья в зернопаровом севообороте: монография. — Ниж.-Волж. науч.исслед. ин-т сельского хозяйства. — Волгоград: Перемена, 2005 — 200 с.

2. Васько В. Т., Осербаева Т. О. Формирование урожайности озимой пшеницы // Зерновые культуры.-2000.-№5.-С.14-15.

3. Воробьѳв С.А., Каштанов А.Н., Лыков А.М., Макаров И.П. Земледелие /Под ред. С.А Воробьѳва. - М.: Агропромиздат, - 2000. - 527с.: ил. - (Учебники и учебн. Пособия студентов высш. учеб. заведений).

4. Гоник Г.Е. Система обработки почвы под культуры в севообороте. Сборник материалов краевого совещания. Краснодар, - 2000. - 386с.

РАССМОТРЕНИЕ ОБОРУДОВАНИЯ ПО СТУПЕНЯМ ТЕХНОЛОГИЧЕСКОГО ПРОЦЕССА ПРОИЗВОДСТВА МАРМЕЛАДА

¹Исламова Г.Е., ²Курбанкулова Г.

*¹Южно-Казахстанский университет им. М. Ауэзова (Шымкент,
Казахстан)*

Gulnura_87_kz@mail.ru

*²Международный университет Silkway, Казахстан, г. Шымкент
E-mail: g-kurbankulova@mail.ru*

Аннотация: Был сделан вывод что выбранный варочный котел с механической мешалкой, мармеладо отливочная машина и охлаждающий тоннель очень актуальны в нашей стране. Потому что, производства мармелада на современном оборудовании с использованием рецептов и технологий, способных к казахстанским стандартам и материалам очень полезна и прибыльна. Варочный котел при производстве мармелада требуется для варки смесей. Мармеладоотливочная машина понадобится для формования мармелада отливкой в формы, выстойки и выборки мармелада, а охлаждающий тоннель нужен для охлаждения готовых изделий. Потому что без этих аппаратов нельзя обойтись. Следует отметить, что при производстве мармелада данные оборудовании выполняют самые главные работы.

Abstract: It was concluded that the selected digester with a mechanical stirrer, a marmalade casting machine and a cooling tunnel are very relevant in our country. Because the production of marmalade on modern equipment using recipes and technologies capable of meeting Kazakhstan standards and materials is very useful and profitable. A digester in the production of marmalade is required for cooking mixtures. A marmalade filling machine will be needed for forming marmalade by casting into molds, vystoyki and sampling marmalade, and a cooling tunnel is needed for cooling finished products. Because you can't do without these devices. It should be noted that in the production of marmalade, these equipment perform the most important work.

Если говорить о массовом производстве, то наличие качественного современного оборудования гарантирует выпуск высококачественных мармеладов, отвечающих всем требованиям и стандартам. При производстве мармелада основным материалом считается следующее: варочный котел, мармеладоотливочная машина и охлаждающий тоннель, на рис. 2 показан варочный котел с механической мешалкой 28–А.

Варочный котел 28–А представлена теплоизолированным многослойным резервуаром из нержавеющей стали и рубашкой для пара. Установка оснащена пультом дистанционного управления, что позволяет автоматизировать процесс приготовления продуктов. Пульт управления включает в себя возможность непосредственно поддерживать температуру, во время приготовления продукта и автоматически останавливать процесс приготовления и звуковые сигналы.

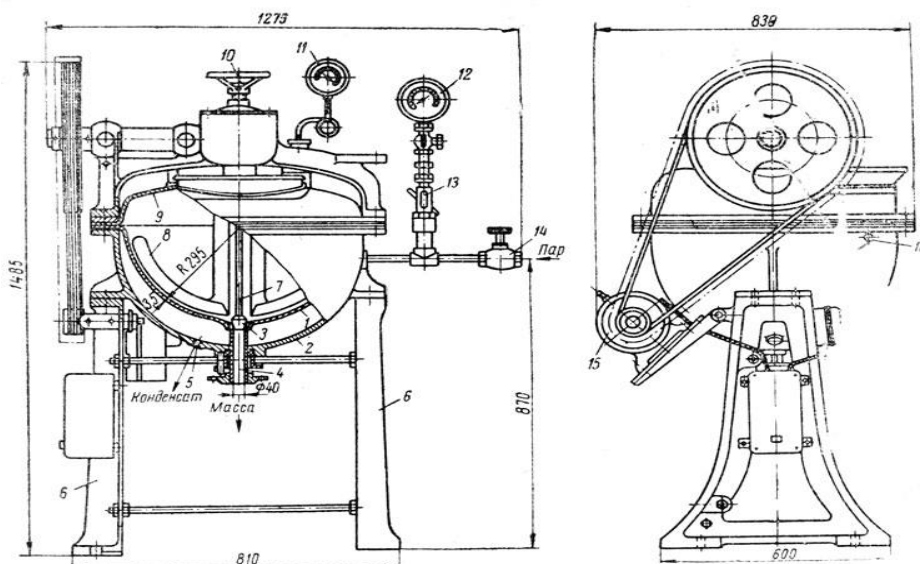

1-клапан; 2-штуцер; 3-отверстие; 4-вертикальный шток; 5-якорная мешалка; 6-маховик; 7-манометрический термометр; 8-манометр; 9-предохранительный клапан; 10-вентиль; 11-шестеренчатая передача; 12-воздушный кран;

Дополнительные вооружения:

Варочный котел может быть оснащен дополнительными функциями в любом объеме и конфигурации:

автоматической системой управления и сенсорной панелью для контроля и управления температурой, временем и комбинированием режимов и даже управлением насосным оборудованием.

Высокотемпературные и самовсасывающие насосы, гомогенизаторы частного производства

А заводская и механическая мешалка представляет собой цилиндрический трехстенный прижимной инструмент, установленный вертикально на руке.

Предназначен для варки и выпаривания плодовоовощной смеси, концентратов, а также горячего и смешивания мармелада и пюреобразной смеси.

Варочный котел 28 – А с механической мешалкой представляют собой устройство, предназначенное для приготовления мармелада и смешивания мармеладного – пюре.

На котле ориентирован манометр, предохранительный клапан и термометр контактного манометра ориентированы на котел. Нагрев пара производится через клапан, в котором предусмотрены воздушные листы-отверстие через воздушный патрубок для спуска конденсата. Во время варки масса в чаше перемешивается механической мешалкой, приводимой в движение электродвигателем через Клиноременную и коническую передачи передачи. На дне котла имеется подходящая для естественной отделки масса, которая закрывается во время варки и вентилируется.

При выполнении котла клапан поднимается с помощью вертикального штока и маховика.

Современная установка также оснащена манометром и специальным предохранительным клапаном с термостатом. Когда давление скачет, клапан автоматически отключает устройства. Газовые котлы имеют отдельную систему защиты. Он блокирует подачу газа, когда горячая горелка неожиданно гаснет. Следует также отметить, что котлы оснащены специальными трубами для осушки воды из котла, числовыми клапанами. Большинство котлов в наши дни имеют дистанционное управление. Он позволяет установить определенный режим для некоторых продуктов. Установка постоянно подключается к холодной или горячей воде для максимального удобства и удобства использования.

Стационарные имеют специальные и разные краны. Весь контент скачивается через них. Котел наклоняется для электрического или механического привода для извлечения готового продукта. Стоит отметить, что стационарные котлы нельзя использовать для приготовления варенья или джема. Именно по этой причине наиболее подходящим материалом для производства кондитерских изделий является кант. Но все зависит от модели котла.

Кроме, варочного котла в производстве мармелада используются вспомогательные аппараты, такие как мармеладоотливочная машина и охлаждающий тоннель.

Отливочная машина для производства мармелада – предназначена для отливки мармелада в заранее подготовленные силиконовые формы. Способ отливки – периодический. Машина предназначена для формования мармелада отливкой в формы и автоматической раскладки на сита.

Машина состоит из 7 формовочных конвейеров, проходящих через 2 испытательные камеры для желирования мармелада в пресс-формах, 3 разливочных бункеров и 4 дозирующих механизмов, 5 отборных механизмов и 6 цепных конвейеров для сит.

Смеситель установлен на разливочном бункере, смешивающем молекулы мармелада с кислотой, пигментом.

По ветви конвейера формование проходит через желирующее помещение 2, которое оборудовано вентиляторами для подачи воздуха.

Бункер 3 имеет водяную рубашку для темперирования насыпного мармелада во время линьки. 4 дозирующий механизм соединен с нижней частью бункера, состоящего из 18 – цилиндрического корпуса и плунжеров, установленных на нормальной породе, змеевика и плоского змеевика.

Взаимодействие между плунжерами и катушкой обеспечивается системой рычагов переключения передач, Соединенных с кулачками; это позволяет осуществлять общую и индивидуальную регулировку хода плунжера для изменения величины пролета массовой составляющей затора.

Охлаждающий тоннель это аппарат для производства мармелада может быть различных видов: конвейерный, шкафный, судовой. Технология

производства мармелада включает в себя фазу охлаждения изделий. Фаза сушки отслеживает холодную фазу, так как для сушки требуются высокие температуры.

Сушильный шкаф работает по следующим правилам: вентилятор выталкивает воздух, воздух проходит через нагреватель, затем он нагревается нагревательными элементами; воздух поступает под лотки, влажность увеличивается, так что мармелад мягко сохнет. Перемещение на места осуществляется конвейером. Холод делается с помощью потока холодного воздуха. Конструкция материала выполнена таким образом, что можно открыть тоннель с 2-х сторон. Все функциональные возможности опций могут быть изменены.

Принцип работы отливочной машины действует следующим образом: силиконовые формы устанавливаются на конвейер, который движется вперед. Наличие формы под головным датчиком определяется датчиком изображения. Когда датчик активируется, машина переключается в режим литья: конвейер переключается на сценический режим, включается основная машина, и поршни начинают работать. Конвейер перемещается к пресс-форме до точечного уровня. Из поршней отсасывают массу мармелада из бункера, который соединен с поршнем через змеевик. Когда катушка вращается, поршневая сторона соединяется с пресс-формой. Часть массы измельчают через формочки в пресс-форме. Конвейер не движется при выдавливании массы варенья. Цикл повторяется до тех пор, пока форма не будет полностью заполнена. После этого главный вагон выключается и конвейер переходит в непрерывную работу. Для уплотнения массы варенья в пресс-формах и выравнивания ее поверхности вниз на ветви конвейера формования устанавливают виброролик. Для регулярной промывки пресс-форм под нижней ветвью конвейера формования установлено моечное устройство, состоящее из душа с резиновыми роликами и арботажных труб для подачи горячей воды.

Новый для выбора механизм основан на пневматическом способе отбивания мармелада из ячеек конвейерного формования, так что каждая форма имеет воздушную камеру, а ячейки соединены с ней несколькими отверстиями. С тыльной стороны каждое помещение имеет по два отверстия для усиленного забора воздуха с помощью специального ресивера 1 автомобиля и 2 шаровых сопел, которые плотно закрывают отверстия помещения. Приводная мощность и воздухозаборник снабжены 3-ступенчатой коробкой передач.

Мармеладная масса из бункера поступает в дозирующий механизм. Когда стержень катушки движется, окна коробки открывают катушку, контактируют с бункером, и плунжеры всасывают объем в банки. Когда стержневая катушка перемещается в другое крайнее положение, окна контактной коробки катушки и бункера блокируются открытыми окнами выгрузки, через которые масса выталкивается к плунжерам внутри ячеек конвейера формования.

После уплотнения и выравнивания поверхности мармелада в ячейках данного типа с помощью виброролика они проходят через желирующую партию.

СПИСОК ИСПОЛЬЗОВАННОЙ ЛИТЕРАТУРЫ

1. Справочник технолога кондитерского производства. В 2-х томах. Т.1. Технологии и рецептуры. / Апет Т.К., Пашук З. Н.. – СПб.: ГИОРД, 2017. – 560 с.: ил.

2. Антипов С.Т. Машины и аппараты пищевых производств / С.Т. Антипов и др. – В 2 кн. Кн 1: Учеб. для вузов / Под. ред. акад. РАСХР В.А. Панфилова–М.: Высш. шк., 2016. – 703 с.

3. Абишев А.Ю.. Конспект лекций по дисциплине «Технологическое оборудование хлебопекарного, макаронного и кондитерского производства»: краткий курс лекций. - Шымкент: Южно-Казахстанский государственный университет им. М.Ауэзова, 2016- 367с.

4. Табала Е. Б. Органолептическая оценка желеино-мармелада с использованием ягодных полуфабрикатов // Технологии пищевой и перерабатывающей промышленности АПК–продукты здорового питания. – 2016. – №. 2-10с.

5. Агафонова С. В., Панкова Е. В. Технология мармелада повышенной биологической ценности // Вестник науки и образования Северо-Запада России. – 2018. – Т. 4. – №. 2.- 117 с.

6. Олейникова, А.Я., Магомедов, Г.О., Мальцева Г.О. Проектирование кондитерских предприятий : учебник / А.Я. Олейникова, Г.О. Магомедов, Г.О. Мальцева. - Воронеж, 2018. - 212 с.

УЛУЧШЕНИЕ И РАЗРАБОТКА ПОЧВЫ ПОД ПОСЕВЫ КЕНАФА

¹Исламова Г.Е., ²Курбанкулова Г.

¹Южно-Казахстанский университет им. М. Ауэзова (Шымкент, Казахстан)

Gulnura_87_kz@mail.ru

*²Международный университет Silkway, Казахстан, г. Шымкент
E-mail: g-kurbankulova@mail.ru*

Аннотация: В настоящее время Казахстан столкнулся с проблемой серьезного ухудшения состояния природных ресурсов и окружающей среды по всем наиболее важным экологическим показателям. Почти треть сельскохозяйственных земель сейчас деградирована или находится под серьезной угрозой, а более 10 млн гектаров потенциально пахотной земли в прошлом уже заброшено.

1 июня 2013 Президент Казахстана Н. Назарбаев подписал Указ о принятии концепции перехода Казахстана к зеленой экономике. Сама

концепция является весьма важным документом, так как определяет принципы, по которым в ближайшие годы будет развиваться экономика нашей страны. Основные принципы концепции должен знать практически любой гражданин нашей страны. В концепции по переходу РК к «зеленой экономике» говорится: «экономические потери, понесенные в результате низкой продуктивности земель, составляют 1,5...4 млрд долларов США в год, а к 2030 году могут стать еще больше, что может иметь социальные последствия для аграрного сектора, где занято 30...45 % населения в таких областях, как Северо-Казахстанская, Алматинская, Южно-Казахстанская. В настоящее время Казахстан столкнулся с проблемой серьезного ухудшения состояния природных ресурсов и окружающей среды по всем наиболее важным экологическим показателям.

Abstract: *Currently, Kazakhstan is faced with a serious deterioration of the state of natural resources and the environment in all the most important environmental indicators. Almost a third of agricultural land is now degraded or under serious threat, and more than 10 million hectares of potentially arable land have already been abandoned in the past.*

On June 1, 2013, President of Kazakhstan N. Nazarbayev signed a Decree on the adoption of the concept of Kazakhstan's transition to a green economy. The concept itself is a very important document, as it defines the principles by which the economy of our country will develop in the coming years. The basic principles of the concept should be known by almost any citizen of our country. The concept for Kazakhstan's transition to a "green economy" States: "economic losses incurred as a result of low land productivity are 1.5...4 billion US dollars a year, and by 2030 it may become even more, which may have social consequences for the agricultural sector, where 30 are employed...45 % of the population in such regions as North Kazakhstan, Almaty, and South Kazakhstan. Currently, Kazakhstan is faced with a serious deterioration of the state of natural resources and the environment in all the most important environmental indicators.

Ключевые слова: *Кенаф, деградация почв, щелочность, магниевое осолонцевание, содержание кальция, фосфогипс, глубокое рыхление, зернобобовые культуры.*

Keywords: *Kenaf, soil degradation, alkalinity, alkalinity magnesium, calcium, phosphogypsum, deep tillage, grain legumes.*

Кенаф скороспелое растение, созревающее за 130-135 дней. Со времени уборки второй половине августа до посева его в апреле следующего года накапливается огромное количество тепла - больше 1000°. Для формирования урожая подзимней промежуточной культуры достаточно 600-800°C. Поэтому для круглогодичного использования поливных земель Средней Азии кенафное поле весьма выгодно отличается от других. Оно имеет две вегетация- зимнюю - летнюю. В первой выращиваются подзимние

промежуточные культуры на корм скоту или на зеленое удобрение. запахиваемое весной, второй- кенаф на фоне обогащенном органикой.

При химическом изучении состава волокна наиболее важным является определение содержания воды, клетчатки и золы. В общем волокно тем лучше, чем оно меньше содержит воды, чем больше в нем процентов клетчатки и чем меньше количества золы. Химическое изучение воздушно-сухого волокна кенафа показало, что по содержанию воды, золи и клетчатки это волокно лишь немногим отличается от джута. Содержание клетчатки, определяемое химическим методом, несколько не согласуется с определением волокна с помощью микрохимических реактивов. Молодые стебли при действии реактивов на древесину оказались гораздо меньше, чем стебли, достигшие технической зрелости. При химическом определении количества клетчатки в волокне первых клетчатки оказалось 14,5%, в волокне вторых – 33%. Эту неувязку можно объяснить тем, что в молодых стеблях еще не успела образоваться настоящая клетчатка, и клеточные стенки состоят главным образом из гемицеллюлозы, растворяющейся в веществах, не действующих на целлюлозу.

Структура элементарных и технических волокон разных лубяных растений имеет много общего. Свойства технического волокна зависят не только от свойств и размеров элементарных волокон, но и от их связей между собой. С повышением содержания лигнина увеличивается связь между элементарными волокнами, но вместе с тем ухудшается качество технического волокна, повышается его жесткость и хрупкость. Содержание целлюлозы 70-72 %, а лигнина 13-18%. Средняя длина элементарного волокна 2-5 мм, максимальная 11 мм. Средняя поперечная длина 14-32 мк, разрывное напряжение 40-46 кгс/мм², разрывная длина 10-11,6 км. Длина технического волокна 120-300 см, номер 150-250 м/г. Свойства первичного и вторичного кенафа:

- соотношение волокон в стебле для первичного волокна 30-56 %, а для вторичного - 70-44%;
- прочность для первичного волокна 31 кгс, а для вторичного - 24 кгс;

Первичные волокна кенафа преобладают в длинном волокне, а вторичные – в коротком. Кенаф обладает такими же свойствами, что и джут, и поэтому является его полноценным заменителем. Разница между ними заключается в том, что техническое волокно кенафа более жесткое из-за большего одревеснения срединных пластинок и элементарных волокон и имеет низкий номер.

Кенаф принадлежит к числу очень немногих сельскохозяйственных растений, выгодной особенностью которых является полная используемость и промышленное применение получаемой с урожаем продукции. Основной продукт растения – волокно – призван заменять индийский джут; масло из семян кенафа найдет широкое применение в кожевенной и мыловаренной промышленности; костра идет на приготовление строительных материалов,

полная утилизация которых также обеспечена в гражданском строительстве.

Имеющиеся в нашем распоряжении данные опытных учреждений по изучению кенафа, несмотря на их неполноту, являются, тем не менее, вполне достаточными для того, чтобы обеспечить получение высокого и экономически выгодного урожая. Волокно кенафа, ради которого собственно и возделывается это растение, несмотря на значительную передержку стеблей, на корню, является все же вполне приемлемым для джутовой промышленности. Высокая способность семян кенафа к дозреванию в суслонах за счет передвижения пластических веществ из стебля к коробочкам создает условия к совмещению семенного и волокнистого направления на части для продукции семян оставляемых площадей. Богатство волокнистых пучков кенафа смолистыми веществами придает изделиям из волокна чрезвычайно важное свойство – быть непроницаемым для влаги. Это свойство является незаменимым для такой промышленности, как сахарная, тара для которой не делается из волокна пеньки или льна.

Список использованных литератур

1. Концепция по переходу Республики Казахстан к «зеленой экономике» утверждена Указом Президента Республики Казахстан от 30 мая 2013 года № 577. -Астана, 2013.

2. К.И. Еремина, Б.В. Борухсон «Текстильные волокна, их получения и свойства», Легкая индустрия, МОСКВА.

3. А.А. Разуваева «Справочник по заводской первичной обработке конопли, кенафа и джута» МОСКВА.

4. Разработка глубины и технологии запашки промежуточных культур под посевы зеленцового кенафа. Заключительный отчет й гос.регн страции 81003774, инвентарный номер 02840034718.-Ташкент.

5.Диссертации о Земле <http://earthpapers.net/razrabotka-ratsionalnoy-glubiny-i-tehnologii-zapashki-promezhutochnyh-kultur-pod-posevy-zelentsovogo-enafa#ixzz6IKufXmmD>

ДИЕТАЛЫҚ НАН АЛУ ТЕХНОЛОГИЯСЫН ЖАСАУ ТЕХНОЛОГИЯСЫ

¹Исламова Г.Е., ²Курбанкулова Г.

¹Южно-Казахстанский университет им. М. Ауэзова (Шымкент,
Казахстан)

Gulnura_87_kz@mail.ru

²Международный университет Silkway, Казахстан, г. Шымкент
E-mail: g-kurbankulova@mail.ru

Аннотация: Развитие производственного потенциала хлебопекарной отрасли невозможно без четко продуманной концепции государственного регулирования. Необходимы новые государственные решения, такая государственная практика, которая будет способствовать развитию рынка диетической хлебобулочной продукции, стимулировать производителей к производству этой продукции. Еще одним важным фактором развития потенциала отрасли в виде производства диетических сортов хлеба является правильно разработанная ценовая политика. Предприятия пекарни должны стремиться снизить цены на хлебобулочные изделия для лечебного и профилактического питания различными способами. Таким образом, можно сделать вывод, что развитие производства диетических хлебобулочных изделий является важным резервом использования производственного потенциала хлебопекарной отрасли на современном этапе развития. Это одно из важнейших направлений в укреплении здоровья населения нашего государства.

Abstract: The development of the production potential of the bakery industry is impossible without a well-thought-out concept of state regulation. We need new government solutions, such state practices that contribute to the development of the market for dietary bakery products, encourage manufacturers to produce these products. Another important factor in the development of the industry's potential in the form of production of dietary bread varieties is a well-developed pricing policy. Bakery enterprises should try to reduce the price of bakery products for therapeutic and preventive nutrition in various ways. Thus, we can conclude that the development of the production of dietary bakery products is an important reserve for using the production potential of the bakery industry at the current stage of development. This is one of the most important directions in strengthening the health of the population of our state.

Ключевые слова: Переваримого протеина, провитамин, почвенные условия, охрана окружающей среды, экономическая оценка, погодные условия.

Keywords: Digestible protein, provitamin, soil conditions, environmental protection, economic assessment, weather conditions.

Диеталық нан өндіру әдісіне ашытқы суспензиясын дайындау, бидай кебегін, ақуыз өнімін және рецептурада көзделген басқа компоненттерді енгізе отырып, оған қамыр илеу, ашыту, қамыр илеу және дайын өнімдерді пісіру кіреді

Ақуыз-кебекті нан жеке пісіріледі. Ол 80% шикі глютен және 20% бидай кебегінен тұрады, оған тұз, май және сахарин қосылады. Беті тегіс, жарықсыз, жеке ісінуге жол беріледі. Қыртыстың түсі ашық қоңырдан қоңырға дейін. Үгінділер пісірілген, жанасуға сәл ылғалды, бірақ серпімді. Кеуектілік жақсы дамыған, біркелкі емес.

Диеталық ақуыз-кебекті нанын өндіру кезінде қамыр екі кесекпен буланбай араластырылады. Құрғақ глютен рецептте көрсетілген шикізатпен араласады. Ашытқы, тұз, сахарин (бөлек) судың ең аз мөлшерінде алдын ала ерітіледі. Қамырдың бастапқы температурасы 24...260С. ашыту ұзақтығы бірінші сыныққа дейін 2 сағат, екіншіге дейін-тағы 1 сағат және қалыптауға дейін-1 сағат. Барлық ашыту 5 сағатқа дейін созылуы мүмкін.салмағы 245-259 г қамырдың бөліктері олардың көлемінің $\frac{1}{2}$ - $\frac{2}{3}$ мөлшерінде қалыптарға қойылады. Пісіру ұзақтығы – 40-45С температурада 230-2350 минут.

"Медициналық және профилактикалық тамақ өнімдерін өндіру және қауіпсіздігінің санитарлық-эпидемиологиялық талаптары" бойынша қойылатын талаптар (техникалық регламент):

1. Технологиялық процестер белгіленген тәртіппен бекітілген технологиялық нұсқаулықтарға қатаң сәйкестікте жүзеге асырылуы тиіс.

2. Технологиялық процестің барлық операциялары осы мақсаттарға арналған арнайы үй-жайларда қажетті жабдықтар мен аспаптарды пайдалана отырып орындалуы және бақылануы тиіс.

3. Өндірістің технологиялық процесін жүргізу кезінде:

- өндірістің әртүрлі сатыларында алынатын өнімдерді кесіп тастау мүмкіндігін болдырмайтын технологиялық процестің ағымдылығы;

- өнімнің оны өндірудің барлық кезеңдерінде ластану мүмкіндігін болдырмау;

- технологиялық жабдық жұмысының апатсыз болуы.

4. Өндірістік процестің жекелеген кезеңдеріндегі өнімнің сапасы мен қауіпсіздігі мемсанэпидқызмет органдарымен және мекемелерімен келісілген өндірістік бақылау бағдарламасына сәйкес бақылануы тиіс. Бақылау нәтижелері арнайы өндірістік журналдарда тіркелуі керек.

5. Техникалық регламенттерге сәйкес келмейтін жартылай фабрикаттар мен дайын өнімдер тіркелуі және таңбалануы, оларды өндірістік процесте пайдалануға жол бермейтін жағдайларда, кәдеге жарату мүмкіндігі туралы негізделген шешім қабылданғанға дейін сақталуы тиіс.

6. Диеталық өнімдер мен диеталық қоспалар өндірісінде түпкілікті өнімнің сапасы мен қауіпсіздігіне нұқсан келтірместен некені қайта өңдеуге болатын жағдайлар нақты анықталуы керек. Басқа жағдайларда жарамсыз өнім жойылуға жатады.

Нанның сапасы шикізаттың сапасына, ең алдымен ұнның нан пісіру қасиеттеріне, нан дайындаудың технологиялық процесінің жекелеген кезеңдерін өткізудің әдістері мен режимдеріне және нан сапасын жақсартатын арнайы қоспаларды қолдануға байланысты [3].

Нан пісіру кәсіпорнының негізгі технологиялық міндеті-кәсіпорынға кіретін ұннан ең жақсы сапалы нан өндіру, ол, әдетте, өзінің пісіру қасиеттерімен ерекшеленеді. Сондықтан зауытқа немесе наубайханаға кіретін ұн партияларының пісіру қасиеттерін анықтау маңызды міндет болып саналады. Қара бидай ұны үшін бидай ұнының нан пісіру қасиеттерінің (күші, газ түзетін қабілеті, түсі және қараңғылану қабілеті)

белгіленген көрсеткіштерін ескере отырып, нан өндіру процесінің технологиялық операцияларын жүргізу тәсілдері мен режимдері белгіленеді немесе түзетіледі.

Нан сапасының физика-химиялық көрсеткіштері тиісті ГОСТ немесе ТУ талаптарымен реттеледі және анықтау әдістеріне сәйкес анықталады [2]. Нан сапасының физика-химиялық көрсеткіштері зертханалық әдістермен анықталады және жұмсақтың ылғалдылығын, қышқылдығын, кеуектілігін, майдың құрамын, көмірсулардың, натрий хлоридінің, иодтың және т. б. анықтауды қамтиды.

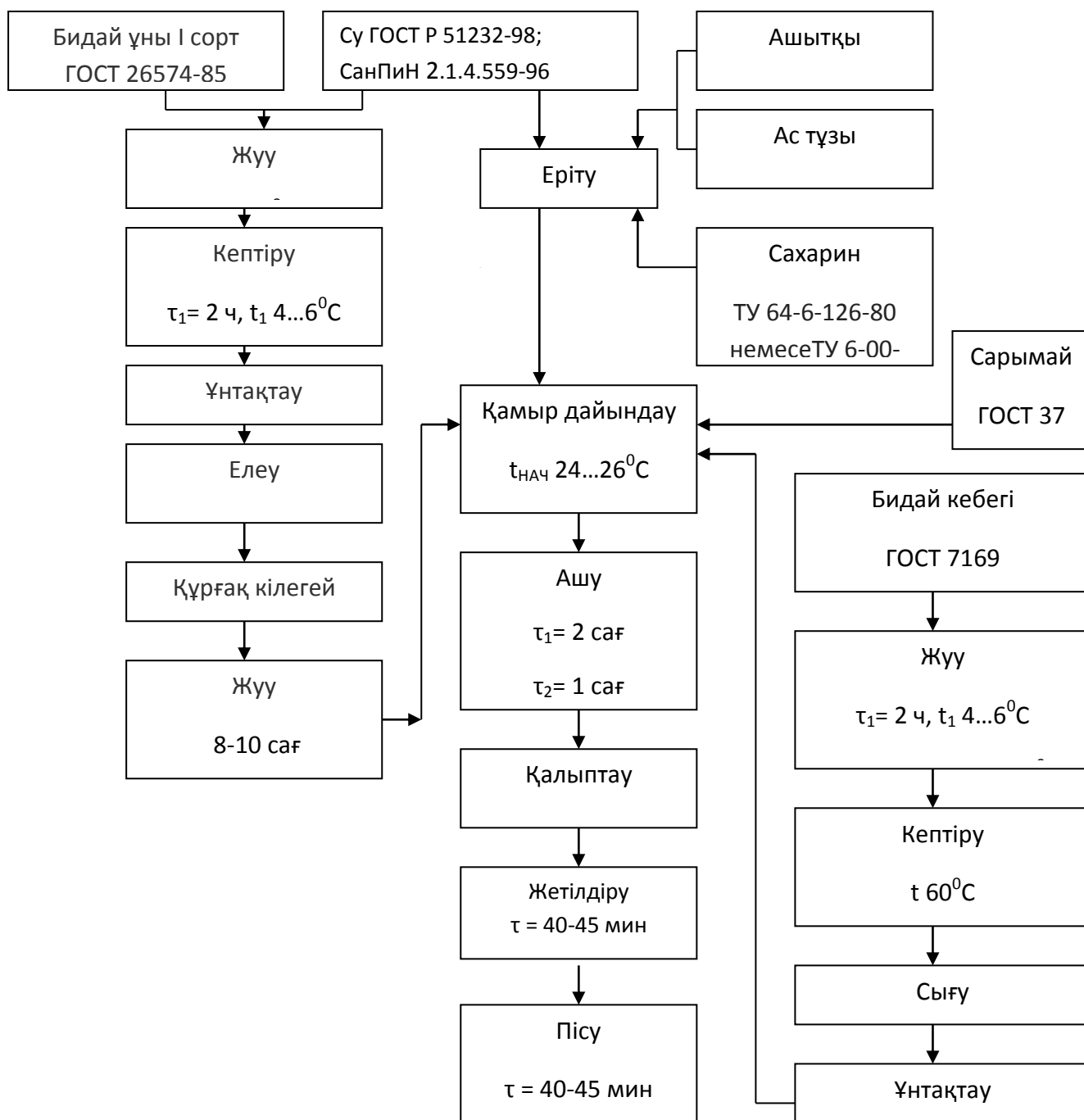

Пайдаланылган әдебиеттер тізімі

1. Технологическое оборудование предприятий отрасли (зерноперерабатывающие предприятия): учебник / Л.А. Глебов, Демский, В.Ф. Веденьев, М.М. Темиров, Ю.М. Огурцов; I и III части под ред. Л.А. Глебова, II часть под ред. А.Б. Демского. – М.: ДеЛи принт, 2006. – 816с.
2. Пискунов С.В. Направления развития производства диетических хлебобулочных изделий// Хлебопечение России, 2002. - № 6. – С. 6-8
3. Афанасьев В.А. Теория и практика специальной обработки зерновых компонентов в технологии комбикормов. – Воронеж: ВГУ, 2002.
4. Бутковский В.А., Мерко А.И., Мельников Е.М. Технологии зерноперерабатывающих производств. – М.: Интеграф сервис. 1999.
5. Демский А.Б. Комплектные зерноперерабатывающие установки. – М. Колос, 2000.
6. Демский А.Б., Веденьев В.Ф. Оборудование для производства муки, крупы и комбикормов. Справочник. – М.: ДеЛи принт, 2005.
7. Панфилов В.А., Антипов С.Т., Кретов И.Т. Машины и аппараты пищевых производств: В 2 кн. – М: Высш. шк., 2001.
8. Птушкина Г.Е., Товбин Л.И. Высокопроизводительное оборудование мукомольных заводов. – М.: ВО Агропромиздат, 2005.
9. Пугачев А.Н. Повреждение зерна машинами. – М: Колос, 2006.

ПУТИ УЛУЧШЕНИЯ ПЛОДОРОДИЯ ПОЧВЫ ДЛЯ ДЖУТА

¹Исламова Г.Е., ²Курбанкулова Г.

¹Южно-Казахстанский университет им. М. Ауэзова (Шымкент, Казахстан)

Gulnura_87_kz@mail.ru

*²Международный университет Silkway, Казахстан, г. Шымкент
E-mail: g-kurbankulova@mail.ru*

Аннотация: *Культурные растения, возделываемые человеком, необычайно разнообразны по своим биологическим особенностям, способности продуктивно использовать солнечную энергию для создания урожая, технологиям возделывания и т. д. Однако при всем многообразии свойств и особенностей культурных растений все они требуют благоприятных почвенных условий, то есть плодородной почвы. В настоящее время под плодородием почвы принято понимать способность почвы удовлетворять потребности растений в элементах питания, воде, обеспечивать их корневые системы достаточным количеством кислорода, тепла и благоприятной физико-химической средой для нормального роста и развития.*

Почва как природное образование, обладая плодородием, является основным средством сельскохозяйственного производства. Поэтому агроному необходимо уметь правильно оценивать производительную способность почвы, уметь давать ей разностороннюю характеристику. Основная цель этой модели получить тот комплекс условий, при котором будет обеспечен планируемый урожай сельскохозяйственной культуры. Это достигается с помощью обработки большого количества данных, после чего можно судить о том, способна ли почва обеспечить потребности культуры.

Abstract: *Cultivated plants, cultivated by man, are extremely diverse in their biological characteristics, the ability to productively use solar energy to create a crop, cultivation technologies, etc. However, with all the variety of properties and features of cultivated plants, they all require favorable soil conditions, that is, fertile soil. Currently, soil fertility is understood as the ability of the soil to meet the needs of plants in food elements, water, provide their root systems with sufficient oxygen, heat and a favorable physical and chemical environment for normal growth and development.*

Soil as a natural formation, possessing fertility, is the main means of agricultural production. Therefore, the agronomist must be able to correctly assess the productive capacity of the soil, be able to give it a versatile characteristic. The main goal of this model is to obtain the set of conditions under which the planned crop yield will be provided. This is achieved by processing a large amount of data, after which it is possible to judge whether the soil is able to meet the needs of the crop.

Ключевые слова: *Плодородной почвы, технология выращивания, требования к почвам, посев/посадка, обработка и хранение урожая.*

Keywords: *Fertile soil, cultivation technology, soil requirements, seeding/planting, crop processing and storage.*

Джутовое волокно обладает повышенной гигроскопичностью и не имеет очесов, поэтому его используют для тары, пригодной для сахара, муки и др. Волокно входит в основу для мебельных тканей, бархата, из него изготавливают веревки, бумагу. В смеси с хлопковым из него вырабатывают бельевые ткани. Из семян получают техническое масло, а также гликозиды — средства для лечения сердечных заболеваний. Молодые побеги длинно плодного джута используют в пищу. Урожайность волокна джута в мире составляет 1,8 т/га. Валовой сбор — 4,1 млн т.

У кругло плодного джута корневая система стержневая, слаборазвитая, до 0,8 м. Стебель прямостоячий, толщиной от 1 до 3 см, светло-зеленой или пурпурной окраски, высотой до 2,5 м и более. Листья ланцетные, неопушенные, с пильчатыми краями. Длина листа 2-10 см. Черешок длиной 2-8 см с 2 прилистниками. Цветки обоеполые, мелкие, бледно-желтоватые, одиночные. В цветке 25-30 тычинок. Плод — 5-8-створчатая коробочка,

шаровидной или обратноконической формы без перегородок, размером 1-2 см. Поверхность коробочки ребристо-морщинистая. Ее цвет в незрелом состоянии зеленый или бордовый, при созревании — буро-коричневый. Семена мелкие, темно-коричневые, угловатые. Масса 1000 семян — 2,5-3,0 г. В коробочке до 30-50 семян. Содержание волокна в стебле кругло плодного джута 20,2-24,6%. Волокно белое.

Джут длинно плодный имеет сильно развитый стержневой корень. Стебель высотой до 3 м (диаметр у основания от 0,6 до 1,5 см), ветвится. Листья яйцевидной формы, заостренные, пильчатые, от 2,5 до 10 см. Черешок листа 2-7 см, слабо опушен. Цветки обоеполые, желтые, на коротких цветоножках, одиночные или по 2-3 цветка в пазухе листьев. Раструб венчика — 12-14 см, глубина до 10-12 мм. Лепестков 5, тычинок до 75-80 шт., завязь 5-гнездная, столбик короткий. Плод — удлиненная, заостренная, цилиндрическая, ребристая коробочка длиной от 6 до 10 см, диаметром до 0,4-0,58 см. Коробочка при созревании открывается 5-7 створками. В коробочке до 150-200 семян 3-гранной формы, малахитово-зеленого или коричневого цвета. Масса 1000 семян — 1,5-1,6 г. Содержание волокна в стебле 20,1-22,7%. Цвет волокна красноватый или желтоватый. Волокно — тонкое, мягкое и более прочное.

Джут лучше всего возделывается на средних по механическому составу почвах, незасоленных; следует избегать его возделывания как на тяжелых глинистых, так и на песчаных почвах. Не рекомендуют возделывать джут на почвах с залеганием грунтовых вод до 70 см.

Посев проводят за 1,5-2 месяца до начала больших дождей, чтобы в период умеренных осадков сформировалась глубокая корневая система и растения достигли высоты 50-80 см. При возделывании джута при орошении основным показателем наступления срока посева являются температурные условия. Срок посева желательно сдвигать на период с более укороченным световым днем. Кругло плодный джут в основных районах его возделывания (Индия и др.) высевают в марте — апреле, длинно-плодный — в апреле — мае. При культуре джута в более северных районах посев проводят при температуре почвы 16-18° С. При посеве семена смешивают с песком и высевают разбросным способом с заделкой боронами. Более экономичны и производительны посевы джута с помощью ручных и тракторных сеялок. При этом достигается более равномерное распределение семян, лучшая и более равномерная их заделка (на 1-3 см), сокращается расход семян (на 50% и более), снижается себестоимость производства волокна. Расстояния между рядами при рядовом посеве от 30 до 50 см, между растениями — 7-12 см. Возможно проведение посева по 2-строчной схеме — 60x12,-5 см. Нормы высева семян — от 5 до 13 кг/га.

Техническая спелость джута наступает после того, как сформируется первая коробочка. Созревание семян первой коробочки происходит через 40-45 дней после ее образования. Уборку джута на волокно проводят в фазе технической спелости, когда у 50% растений сформируется первая

коробочка. Ко времени уборки на 1 га должно быть не менее 300-400 тыс. тонких, неветвящихся растений, которые имеют самое ценное волокно с максимальной длиной элементарных волоконца. Джут в большинстве районов возделывания жнут серпом. Уборку джута на семена начинают при побурении 1-2 коробочек у 75% растений. Она проводится за 3-5 дней, иначе могут быть значительные потери семян из-за растрескивания коробочек.

Срезанные на семена стебли расстилают на 3-4 дня, просушивают, связывают в снопы и после этого устанавливают в суслоны. Затем стебли 2-3 дня провяливают, после чего в течение 30 дней их мочат в проточной воде. Об окончании этого процесса судят по легкости отделения коры от стебля. После выемки луб вручную отделяют от стебля и сушат.

При наличии мяльно-трепальных машин за 6-7 дней до уборки проводят полив. После уборки стебли пропускают через машину, а затем луб высушивают и переводят на завод для дальнейшей переработки.

Список использованных литератур

1. Ганжара Н.Ф. «Почвоведение». М., Агроконсалт, 2001.
2. Лыков А. М., Коротков А. А., Баздырев Г. И., Сафонов А. Ф. «Земледелие с почвоведением», М., Колос, 1999.
3. http://www.ezhich.ru/articles/hobbi/izyashchnoe_iskusstvo_dzhutovaya_filigran
[/ http://webdiana.ru/dom-i-semya/rukodelie/2727-dzhutovaya-filigran-mk.html](http://webdiana.ru/dom-i-semya/rukodelie/2727-dzhutovaya-filigran-mk.html)

РАСЧЕТ И РАССМОТРЕНИЕ ПРИНЦИПА РАБОТЫ ОБОРУДОВАНИЯ ПО ТЕХНОЛОГИЧЕСКОМУ ПРОЦЕССУ ПРОИЗВОДСТВА ЗАТЯЖНОГО ПЕЧЕНЬЯ

¹*Исламова Г.Е.,* ²*Курбанкулова Г.*

¹*Южно-Казахстанский университет им. М. Ауэзова (Шымкент,
Казахстан)*

Gulnura_87_kz@mail.ru

²*Международный университет Silkway, Казахстан, г. Шымкент
E-mail: g-kurbankulova@mail.ru*

Аннотация: Основным видом мучных кондитерских изделий, вырабатываемых кондитерскими предприятиями, является печенье. Удельный вес его производства в этой группе изделий достигает 42,0 %. Технологии производства печенья на разных предприятиях имеет свои отличительные особенности, но обязательно предусматривает такие стадии производства как подготовку сырья, приготовление теста, формование, выпечку, охлаждение и упаковку готовых изделий. Независимо от способа получения тесто для затяжного печенья должно обладать определенными физико-химическими и структурно-механическими свойствами, быть пористым, слоистым, легко принимать нужную форму

при формовании. Большое влияние на формирование таких свойств оказывает рецептурный состав теста, а также различные технологические параметры его приготовления.

Abstract: *The main type of flour confectionery products produced by confectionery enterprises is cookies. The share of its production in this group of products reaches 42.0 %. The technology of cookie production at different enterprises has its own distinctive features, but it necessarily provides for such production stages as raw material preparation, dough preparation, molding, baking, cooling and packaging of finished products. Regardless of the method of production, the dough for a long cookie should have certain physico-chemical and structural-mechanical properties, be porous, layered, and easily take the desired shape when forming. The recipe composition of the dough, as well as various technological parameters of its preparation, has a great influence on the formation of such properties.*

Ключевые слова: *Переваримого протеина, провитамин, почвенные условия, охрана окружающей среды, экономическая оценка, погодные условия.*

Keywords: *Digestible protein, provitamin, soil conditions, environmental protection, economic assessment, weather conditions.*

Для производства кондитерских изделий используется большое количество сложного, высокоточного оборудования, объединенного в поточно механизированные линии (ПМЛ). Управление процессами и переработки сырья и полуфабрикатов, соблюдение оптимальных технологических режимов во многих машинах и аппаратах полностью автоматизировано и контролируется компьютером. Технология и оборудование современного кондитерского производства рассматриваются как единая система.

Все ПМЛ производства кондитерских изделий имеют свои отличительные особенности, включают различные машины и аппараты, но для выработки каждой отдельной группы линии могут иметь ряд общих процессов, одинаковых машин [15].

Рассмотренной является печь GE AImaorni представлена.



В качестве основного оборудования мной была выбрана туннельная газовая печь GE Almaforni производства Италии. Большинство продуктов имеют специфические требования по выпеканию и требуют использования различных методов нагрева, температуры, влажности и времени пребывания в печи, что может повлиять на качество и консистенцию конечного продукта. Компания GEA поставляет широкий ассортимент конвейерных систем, соответствующих типам продуктов и способам выпекания. Конвейеры из тонкой или толстой проволочной сетки используются для выпекания затяжного, сахарного печенья или крекеров.

Характеристики туннельной газовой печи GE Almaforni. Каркас изготовлен из углеродистой стали. Толщина стенки 4 мм (камера сгорания) и 3 мм (камера выпечки). Распределение тепла через кольцевые трубки диаметром 80 мм, толщиной 1,2 мм. Возможность независимой регулировки температуры как в верхней так и в нижней зоне камеры выпечки (под печи). Регулировка осуществляется отдельным клапаном на каждую распределительную трубку. Все трубки выполнены с подачей тепла и последующим возвратом через общий коллектор, расположенный в нижней части пода печи. Вентиляторы циркуляции тепла мощностью 5,0 кВт каждый, 1500 об/мин, по одному на каждую зону выпечки. Газовые горелки с двойным модулируемым факелом расположены в нижней части печи, в начале каждой зоны выпечки. Цифровые регуляторы температуры камеры выпечки. Термостаты безопасности на каждую зону выпечки. Сетка печи выполнена из глянцевой стали, валы поддержки внутри камеры выпечки установлены на высокотемпературных подшипниках. Натяжение сетки на пневматических поршнях. Приводные барабаны диаметром 800 мм. Система центровки сетки на сферических подшипниках. Щетки для постоянной чистки сетки от остатков продукта. Привод сетки выполнен на мотор-редукторах с возможностью регулировки времени выпечки от 4 до 25 минут в зависимости от режимов выпечки продукта. Инструкция в соответствии с нормами СЕ. Отдельные вентиляторы для эвакуации пара (влажности). Изоляция печи из шлаковой ваты толщиной 380 мм. Обшивка выполнена из сатинированной нержавеющей стали.

На рисунке представлена контрольная панель печи Almaforni, что делает ее автоматическим оборудованием.



Рисунок - Контрольная панель печи Imaforni

Сменная производительность линии (кг/см) рассчитывается по формуле [16]:

$$P_{см} = P_ч \times \tau \times k, \quad (1)$$

где $P_ч$ – часовая производительность линии;

τ – время выпуска данного ассортимента;

k – коэффициент использования мощности оборудования ($k=0,8$).

Суточная производительность (кг/сут) рассчитывается по формуле:

$$P_{сут} = P_{см} \times 3, \quad (2)$$

Годовая производительность (кг/сут) рассчитывается по формуле:

$$P_{год} = P_{сут} \times 245, \quad (3)$$

Результаты расчетов сводим в таблице 1.

Таблица 1 – Производительность линии

Группа изделий	Количество рабочих дней в году (2021)	Продолжительность смены, ч	Количество смен в сутки	Выработка изделий		
				В смену, кг	В сутки, кг	В год, т
Затяжное печенье	245	8	3	6144	18432	4515,84
Итого	-	-	-	6144	18432	4515,84

На рисунке представлен вид сбоку на газовую печь.



Рисунок - Туннельная газовая печь GEAImaforni. Вид сбоку

Часовую производительность печи (кг), при производстве печенья затыжного «Яблочко» с массой одного печенья 10 г, определяют по формуле

СПИСОК ИСПОЛЬЗОВАННОЙ ЛИТЕРАТУРЫ

1. Синицина А. А. Рынок мучных кондитерских изделий и пути его совершенствования //Современные проблемы товароведения, экономики и индустрии питания. – 2019. – С. 119-121.

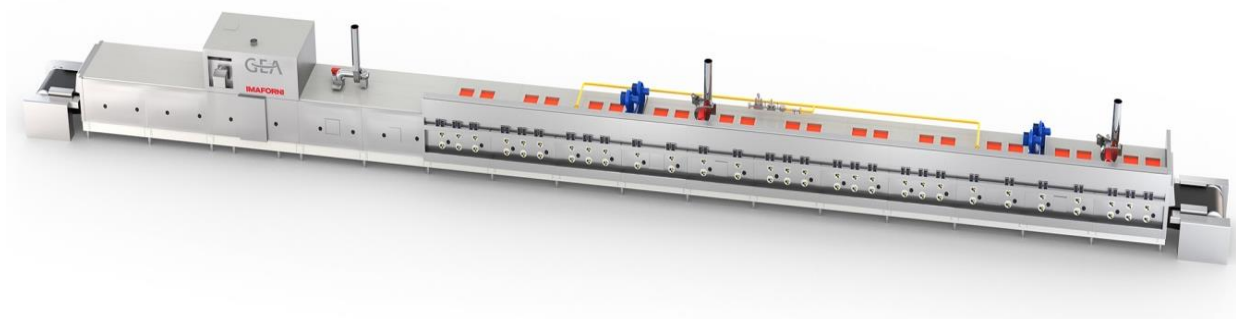
2. Миронов В. Н. Новый вид печенья для людей, больных сахарным диабетом //Современные наукоемкие технологии. – 2014. – №. 11. – С. 61-61.1

3. <https://www.rakhat.kz/too-rahath-shymkent-2/>

4. Заикина М. А. Инновационная технология производства функционального печенья //Новые концептуальные подходы к решению глобальной проблемы обеспечения продовольственной безопасности в современных условиях. – 2019. – С. 125-129.

5. Рубан Н. В., Черненко А. А. Современные ферменты для мучных кондитерских изделий //Пищевые ингредиенты и биологически активные добавки в технологиях продуктов питания и парфюмерно-косметических средств. – 2019. – С. 19-23.

ПРИНЦИПА РАБОТЫ ВЫБРАННОГО ОБОРУДОВАНИЯ ПО ТЕХНОЛОГИЧЕСКОМУ ПРОЦЕССУ

¹Исламова Г.Е., ²Курбанкулова Г.

¹Южно-Казахстанский университет им. М. Ауэзова (Шымкент, Казахстан)

Gulnura_87_kz@mail.ru

²Международный университет Silkway, Казахстан, г. Шымкент
E-mail: g-kurbankulova@mail.ru

Аннотация: Развитие производственного потенциала хлебопекарной отрасли невозможно без четко продуманной концепции государственного регулирования. Необходимы новые государственные решения, такая государственная практика, которая будет способствовать развитию рынка диетической хлебобулочной продукции, стимулировать производителей к производству этой продукции. Еще одним важным фактором развития потенциала отрасли в виде производства диетических сортов хлеба является правильно разработанная ценовая политика. Предприятия пекарни должны стремиться снизить цены на хлебобулочные изделия для лечебного и профилактического питания различными способами. Таким образом, можно сделать вывод, что развитие

производства диетических хлебобулочных изделий является важным резервом использования производственного потенциала хлебопекарной отрасли на современном этапе развития. Это одно из важнейших направлений в укреплении здоровья населения нашего государства.

Abstract: *The development of the production potential of the bakery industry is impossible without a well-thought-out concept of state regulation. We need new government solutions, such state practices that contribute to the development of the market for dietary bakery products, encourage manufacturers to produce these products. Another important factor in the development of the industry's potential in the form of production of dietary bread varieties is a well-developed pricing policy. Bakery enterprises should try to reduce the price of bakery products for therapeutic and preventive nutrition in various ways. Thus, we can conclude that the development of the production of dietary bakery products is an important reserve for using the production potential of the bakery industry at the current stage of development. This is one of the most important directions in strengthening the health of the population of our state.*

Ключевые слова: *Переваримого протеина, провитамин, почвенные условия, охрана окружающей среды, экономическая оценка, погодные условия.*

Keywords: *Digestible protein, provitamin, soil conditions, environmental protection, economic assessment, weather conditions.*

Формовочная машина фирмы «РМП-3М» – это устройство для формования тестовых заготовок сахарного печенья. Этот агрегат применяется при производстве сахарного печенья.

Назначение этой машины для формования мучных кондитерских изделий это – формование сахарного печенья различных форм и их отправка на конвейер печи. Процесс формования сахарного печенья осуществляется блоком отсадочных головок 1.

Этот агрегат для формования поддерживает микропроцессорное управление, также стоит заметить, что основание 4 было изготовлено из нержавеющей стали. Также эта машина для формования имеет следующие достоинства по сравнению с другими формующими машинами:

Пульт управление интуитивно понятен;

Имеется система сбора и переработки неизрасходованного сырья;

В отличие от других формовочных машин имеет более широкий перечень вспомогательных функций;

Обладает автоматической центровкой и натяжением транспортировочной ленты;

Формовочная машина начинает функционировать, как только тесто помещают в загрузочный бункер 5. Тесто, после попадания в зазор, во время проталкивания между валками через зазор проходит процесс обработки. Чтобы уменьшить вероятность образования сводов, требуется добавить в

загрузочный бункер 5 тестовую массу, которое разделено на комки не больше 0,5 см в диаметре.

Тестовая заготовка подается в питающий валок, и также поступает в матрицы на формующем валке. С помощью ножа-скребка 6 может срезать теста на верхних уровнях матрицы, далее нож-скребок 6 прижимает избыток, чтобы образовать слой теста, который будет вращаться с питающим валком. Также от положения ножа зависит, будет ли часть теста вдавлена за нож, тем самым переполняя матрицу. Затем тестовая заготовка проходит к точке её извлечения, где могут возникнуть некоторые трудности. Тестовая заготовка сахарного печенья может сильно прилипнуть к матрице или тесто в сечении может стать клинообразной.

Станина машины для формовки состоит из двух боковин. Они соединены вспомогательными стяжками, которые установлены на плите. К рабочим органам аппарата относятся: блок отсадочных головок 1, формовочный стол 2, пульт управления 3, корпус формовочной машины 4, бункер для загрузки 5 и струнное режущее устройство 6.

Формовочная машина марки «РМП-3М» имеет три основных вала: питающий валок, формующий валок и обрезающий валок со свободным ходом. У формующего вала расположен нож для скребки. Чтобы получить большой угол поворота извлекающей ленты питающий валок и нож скребка смонтированы рядом верхней частью формующего вала. Питающий валок вытягивает тестовую массу из загрузочного бункера 5 и подает его в карман.

Загрузочный бункер для тестовых заготовок имеет специальное оборудование, которое автоматически включает и выключает подачу тестовой массы. При помощи рукояти проходит настройка регулировки положения прижимного барабана. Рычаг регулирует натяжение полотна конвейерной ленты. Также необходимо изменить положение ножа во время регулирования вала и длины зазора. Этот процесс осуществляется при помощи рукояти механизма настройки ножа. Отформованное печенье извлекается из ротора при помощи полотна ленты конвейера. Барабан приводит в движение ленту конвейера, далее лента конвейера огибает резиновый барабан, нож и направляющие ролики. При помощи барабана лента прижимается к внешней части ротора и отходит от него, унося отформованные заготовки печенья.

Во втором рисунке была описана формовочная машина фирмы «РМП-3М».

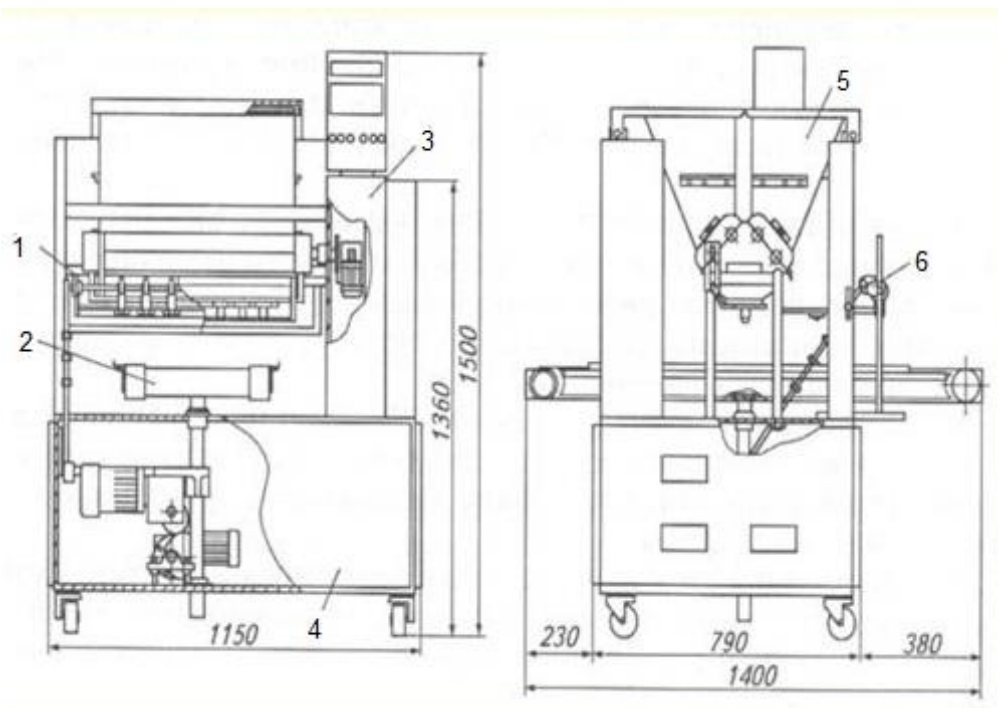

-блок отсадочных головок; 2-формовочный стол; 3-пульт управления; 4-основание; 5-загрузочный бункер; 6-струнное режущее устройство;

Рисунок 1 - Формовочная машина фирмы «РМП-3М»

Для ведения технологического процесса производства сахарного печенья на формовочном агрегате должны быть допущены работники старше 18 лет, у них должна быть 1 квалификационная группа по электрической безопасности и они обязаны пройти медосмотр. Кроме того, работник должен иметь профессиональную подготовку, которая должна соответствовать требованиям ЕТКС и быть обученными и проинструктированными по методам и приемам выполнения работ и также уметь оказывать первую помощь пострадавшим.

Во время перерыва в рабочем процессе более 30 календарных дней работник обязан пройти внеплановый инструктаж по охране труда.

В случае если работник не прошел обязательное медицинское обследование, или же у него имеется медицинское противопоказание, он не должен допускаться к работе.

Допуск к рабочему процессу лиц, не сумевших пройти обучение или инструктаж по охране труда и стажировку строго запрещено.

От работника требуется обязательно соблюдать требования по охране труда, безошибочно применять средства для индивидуальной и коллективной защиты, в течение рабочей деятельности проходить периодические медицинские обследования.

Работник также быть обучен технологии и режимам изготовления сахарного печенья на агрегатах для формования, правилам эксплуатации формовочной машины.

Работник должен знать приемы обслуживания ротационных формовочных агрегатов, а также способы устранения неполадок в их функционировании.

Кондитерщики, у которых более низкая квалификация обязаны выполнять менее сложные процессы под руководством кондитерщика более высокой квалификации, который должен уметь руководить нижестоящими подчиненными.

На работника во время работы с формующими машинами возможно воздействие следующих опасных факторов:

Подвижные части формующей машины;

Повышенное значение напряжения;

Химические факторы;

Повышенный уровень шума;

Для того, чтобы снизить влияние жизненно–опасных факторов или уменьшить их от кондитерщика требуется соблюдать правила по соблюдению безопасности , порядок обслуживания формовочной машины и средств защиты.

СПИСОК ИСПОЛЬЗОВАННОЙ ЛИТЕРАТУРЫ

1.ГОСТ 33222-2015 Сахар белый. Технические условия.-М.: Инф. изд. центр России, 2016.-15 с

2.СТ РК ISO 15303-2012 Жиры и масла животные и растительные. Определение и идентификация летучих органических загрязняющих примесей методом газовой хроматографии. -М. : Инф. изд. центр Казахстана, 2014.-11 с

3.ГОСТ 32802-2014 Добавки пищевые. Натрия карбонаты E500. Общие технические условия. -М.: Инф. изд. центр России, 2014.-28 с

4.ГОСТ 30363-2013 Продукты яичные жидкие и сухие пищевые. Технические условия.-М.: Инф. изд. центр России, 2014.-18 с

5. Т.В. Мамченко Технология производства мучных кондитерских изделий: учебное пособие– М., 2015. - 98 с.

6. Щербакова Н.А. Развитие технологической системы сахарного печенья. - М., 2011. – 25с.

7. Бутейкис Н. Г., Жукова А. А. Технология приготовления мучных кондитерских изделий.- М.:Академия– М., 2000.-302с.

8. Т.В. Мамченко Технология производства мучных кондитерских изделий: учебное пособие.– М.,2015. - 98 с.

9. Савенкова Т.В., Горячева Г.Н., Герасимов Т.В. Техническая база кондитерской отрасли: современное состояние и пути развития, М: 2012г., 6-7с.

10. Абишев А.Ю.. Конспект лекций по дисциплине «Технологическое оборудование хлебопекарного, макаронного и кондитерского производства»: краткий курс лекций. - Шымкент: Южно-Казахстанский государственный университет им. М.Ауезова– М., 2011.- 367с.

ОБРАБОТКА ПОЧВЫ ДЛЯ ХЛОПЧАТНИКА ВИДЫ И ОСОБЕННОСТИ ВЫРАЩИВАНИЯ

¹Исламова Г.Е., ²Курбанкулова Г.

¹Южно-Казахстанский университет им. М. Ауэзова (Шымкент,
Казахстан)

Gulnura.87.kz@mail.ru

²Международный университет Silkway, Казахстан, г. Шымкент
E-mail: g-kurbankulova@mail.ru

Аннотация: Правильный выбор способа и глубины основной обработки почвы в каждом поле севооборота с учетом почвенных особенностей - важный резерв повышения урожайности сельскохозяйственных культур. Разработка и усовершенствование системы обработки почвы севооборотных применительно к ее механическому составу, химическим свойствам и требованиям культур - первоочередная задача земледелия.

Abstract: The correct choice of the method and depth of the main soil treatment in each field of crop rotation, taking into account soil characteristics, is an important reserve for increasing crop yields. Development and improvement of the crop rotation soil treatment system in relation to its mechanical composition, chemical properties and crop requirements is the primary task of agriculture.

Ключевые слова: Блеск хлопка, Шелковистость, Ровность волокна, Сорность хлопка, Строение хлопкового волокна.

Keywords: The luster of cotton, Softness, Evenness of the fiber Arnosti cotton, Structure of cotton fiber.

Развитию хлопковой отрасли в Казахстане уделяется большое внимание со стороны государства. С 2007 года действует закон «О развитии хлопковой отрасли», который активно регулирует экономические, организационные и правовые основы формирования и развития отрасли, а также определяет общественные отношения в процессе выращивания, обработки, хранения и реализации хлопка в Казахстане. В производстве хлопка площадь территорий, пригодных для выращивания, ограничена тремя районами Южно-Казахстанской области, в связи с чем значительный прирост производства и экспорта не представляется возможным.

Обработка почвы зависит от предшественника. После уборки урожая хлопчатника приступают к уборке его стеблей, если стебли заражены вилтом, их обязательно убирают с корнями и вывозят с поля. На незараженных полях стебли измельчают и запахивают. Если хлопчатник высевают после люцерны, перед вспашкой проводят лушение почвы на глубину 5...6 см для подрезания корней, чтобы предотвратить их отрастание, или делают специальные приспособления к верхнему

корпусу плуга. Непосредственно перед посевом на незасоленных почвах применяют боронование с малованием (выравнивание почвы малой).

Посев семян. Очень важно сеять хлопчатник в оптимальные сроки. Его высевают, когда температура почвы устойчиво держится на уровне 12-14°C. Способ посева хлопчатника широкорядный, с междурядьями 60 или 90 см. Применяют частогнездовой посев с расстояниями между гнездами 10-30 см. При пунктирном способе семена высевают через каждые 10 см по 1-2 в гнездо. В этом случае обеспечиваются равномерное размещение растений и заданная густота – 100-150 тыс. растений на 1 га без прореживания всходов. Норма высева семян зависит от ширины междурядий, схемы посева, условий в период посева. Для оголенных семян она не должна превышать 25 – 30 кг/га, а для опушенных – 60-70 кг/га. Средневолокнистые сорта выращивают при густоте 100-120 тыс. растений на 1 га, тонковолокнистые – при 120-150 тыс. В зависимости от сорта и схемы размещения густота может быть увеличена до 150-170 тыс. растений на 1 га.

Для разрушения почвенной корки посевы до появления всходов боронуют зубowymi боронами поперек рядков после появления всходов и до смыкания рядков проводят междурядные обработки посевов. В зависимости от числа поливов и засоренности осуществляют 4 – 7 культивации. Против сорняков применяют гербициды как почвенные, так и противозлаковые.

Большой вред хлопчатнику наносят болезни – вилт, корневые гнили, гоммоз, а из вредителей – паутинный клещ, трипсы, тли, хлопковая совка, карадина. Агротехнические приемы борьбы с вилтом и другими болезнями – хлопково-люцерновый севооборот, а также обязательная уборка и вывоз за пределы поля стеблей хлопчатника с корнями. Посевы хлопчатника обрабатывают химическими и микробиологическими препаратами только после обследования и установления численности вредителей. Против хлопковой совки и карадины применяют как системные, так и контактные инсектициды. Против паутинного клеща посевы хлопчатника опрыскивают акарицидами. Рост растений хлопчатника и образование новых симподиальных ветвей могут продолжаться до наступления морозов, поэтому на растения находятся коробочки разной степени развития, а также цветки и бутоны, которые к моменту заморозков не успевают сформировать полноценные коробочки. Большое количество поздно образовавшихся плодоеlementов затягивает вегетацию и отвлекает питательные вещества от ранее сформированных коробочек.

Чтобы прекратить образование новых ветвей и уменьшилось опадение цветков и коробочек, удаляют верхушки у ростовых ветвей и на главном побеге. Этот прием называют чеканкой. Сроки чеканки растений зависят от развития хлопчатника. Ее проводят специальными приспособлениями к хлопковому культиватору в два приема. При первом проходе срезают верхушки наиболее высоких растений до уровня средних. При втором (через 7..10 дней после первого) – верхушки остальных растений.

Глубина посева 3 - 5 см. Норма высева от 100 до 150 тыс. га всхожих семян, или 35 - 80 кгга. В нашей стране хлопчатник возделывают главным образом на орошаемых землях. Поливы применяют влагозарядковые и вегетационные. Влагозарядковые поливы проводят на почвах с глубоким стоянием грунтовых вод в осенний - зимний период. Вегетационные поливы дают в период возделывания хлопчатника. Задача их состоит в бесперебойном снабжении хлопчатника водой. Влажность почвы поддерживается на уровне 65 - 70% полной влагоемкости. За период вегетации в зависимости от типа почвы и залегания грунтовых вод хлопчатник поливают от 2 до 12 раз. Поливная норма варьирует от 650 до 1200 мЗга. На засоленных землях осенью после зяблевой вспашки проводят промывные поливы. Применяют также весенние запасные поливы. После промывных и запасных поливов требуется глубокая культивация.

Некоторые даже и не предполагают, что хлопчатник используется и для чего-то другого, кроме как для изготовления тканей. А это растение также выступает в качестве ценного медоноса, а сухие стебли в Азии используют в качестве топлива. Из хлопкового волокна изготавливают взрывчатое вещество нитроцеллюлозу, а из листьев получают яблочную и лимонную кислоту. Волоски, которые остаются после очистки семян, идут на изготовление ваты. Кроме того, семена хлопчатника являются источником добычи хлопкового масла, которое очень ценится в косметологии и медицине. Вытяжки из корней — отличное кровоостанавливающее средство. Из хлопчатника извлекается вещество, по своим качествам идентично женским гормональным препаратам. Отвар коры хлопчатника — хорошее лекарство при опухолях желудка.

Список использованных литератур

1. Ауезов О.П., Рамазаев Б.Н. Исследование влажности почвы, покрытой полиэтиленовой пленкой на междурядьях хлопчатника // Научные труды ВИМ. М., 200

2. Ю.Арсений А.А., Нестерчук Н.Н. Вопросы агротехники возделывания сельскохозяйственных культур // Кишинев.

3. Бабушкин Н. К методике агрометеорологической оценке вегетационных периодов хлопчатника в Узбекистане // Труды.

4. Бараев Х.А., Реджепов О., Багманов Т.С. и др. Режим и способы орошения хлопчатника // Система земледелия Чарджоуской обл. Ашхабад: Ылым.

ЖАС МАМАНДАРДЫ ДАЯРЛАУ ҮДЕРІСІНДЕГІ ЗАМАНАУИ БІЛІМ БЕРУ ӘДІСТЕРІ МЕН ТЕХНОЛОГИЯЛАРЫ

¹Курбанкулова Г., ²Исламова Г.Е.

¹*Silkway Халықаралық университеті, Қазақстан, Шымкент қ.*

E-mail: g-kurbankulova@mail.ru

²Южно-Казахстанский университет им. М. Ауэзова (Шымкент, Казахстан) Gulnura_87_kz@mail.ru

Аннотация: Заманауи қазақстандық білім беру жүйесі бүкіл әлемде болып жатқан жаһандық өзгерістерге байланысты динамикалық қарқынмен жаңару үстінде. Сондықтан, халықаралық интеграция жағдайында білім беру жүйесін заман талабына сай оңтайлы түрде ұйымдастыруға педагог мамандар бүгіннен бастап кірісуі тиіс. Мақалада жоғары оқу орындарында іргетасы қаланатын болашақ педагогтың инновациялық технологияларды білім беру мекемелерінің оқу-тәрбие үдерісіне енгізу дайындығы, электронды оқыту жүйесінің мүмкіндіктері қарастырылады.

Кілт сөздер: инновациялық әдістер, инновациялық технологиялар, педагогикалық жүйе, педагог даярлығы, электрондық оқыту жүйесі, қашықтан оқыту.

Аннотация: В связи с глобальными изменениями, происходящими во всем мире, современная казахстанская система образования находится на стадии динамичного обновления. Поэтому в условиях международной интеграции педагоги уже сегодня должны начать подготовку к организации современной оптимальной образовательной системы. В статье рассматриваются вопросы по подготовке будущих педагогов к внедрению инновационных технологий в учебно-воспитательный процесс учреждений образования, которая формируется в период обучения в вузе, а также возможности системы электронного обучения.

Ключевые слова: инновационные методы, инновационные технологии, педагогическая система, подготовка педагога, электронная система образования, дистанционное обучение.

Abstract: Due to the global changes taking place all over the world, the modern Kazakhstani education system is at the stage of dynamic renewal. Therefore, in the context of international integration, teachers today must begin preparing for the organization of a modern optimal educational system. The article discusses the issues of preparing future teachers for the introduction of innovative technologies in the educational process of educational institutions, which is formed during the period of study at a university, as well as the possibilities of the e-learning system.

Keywords: innovative methods, innovative technologies, pedagogical system, teacher training, electronic education system, distance learning.

Елімізде болып жатқан іргелі өзгерістер мен қайта жаңғырулар білім мен тәрбие беру жүйесіне түбірлі өзгерістер мен мақсаттар әкелді. Ұлттық білім беру жүйесінің мақсаттары мен міндеттерін кұруда айтарлықтай

жаңғырулар жүріп жатыр. Білім стандартының жасалынуы, төл оқулықтарымыздың дүниеге келуі, оқу орындарын жаппай компьютерлендіру, инновациялық технологиядан іздену, білім мазмұнын байыту, әлемдік білім кеңістігіне ену мақсатындағы жұмыстар сол өзгерістің куәсі. Сондай елеулі өзгерістердің бірі оқу жүйесіне инновациялық әдіс-тәсілдер мен технологияларды, электронды оқу жүйесін енгізу болып табылады. Әсіресе әлем жұртын әбігерге салған COVID-19 коронавирустық жұқпасының таралуы салдарынан бастауыш мектеп оқушыларынан бастап жоғары оқу орындарының студенттеріне дейін оқу-тәрбие жүйесі онлайн оқытуға көшкендіктен, қазіргі таңда қашықтан оқуға арналған инновациялық әдістер мен технологияларды оқыту жүйесінде пайдалану аса өзекті мәселеге айналды.

Қазіргі таңда қоғамның дамуы білім беру үдерісінде дамыған елдер стандартына деген ұмтылысты қажет етіп отыр. Бұған қол жеткізу үшін елімізде электронды оқыту жүйесін одан әрмен дамыту бүгіндері аса өзекті мәселеге айналды. Білім беру жүйесіндегі түбірлі жаңғырулар ескірген әдіс-тәсілдер арқылы емес, жаңа инновациялық технологияны меңгеру, оны оқыту жүйесіне тиімді енгізу арқылы жүзеге асады. Инновациялық технологиядан іздену қазіргі оқыту үрдісінің басты мақсатына айналса, жаңашыл оқыту технологияларын пайдалану педагогикалық іс-әрекеттердің мазмұны мен формасын толықтыру негізінде оқыту үдерісін жетілдірудің бірден-бір тиімді жолы болып табылады. Сондай-ақ, инновациялық педагогикалық технологиялар оқу-тәрбие үдерісінің нәтижесінде білім алушының дамуына жағымды жағдайлар жиынтығын құрайды [1].

Қазіргі жағдайда елімізде білімді цифрландыру саналану және қалыптасу жолында. Е.В.Велихов «Жаңа ақпараттық технология мектепте» атты мақаласында мынадай пікір білдірген еді: «Компьютерлерді жаппай ендіру және оларды информатика курсында қолдану біздің елімізде жаңа ақпараттық технологияны мектеп білімін реформалауға қатыстырудың бастамасы ғана болып табылады». Бұл пікірдің шындыққа сай екенін уақыт дәлелдеп отыр.

Кез келген мемлекеттің табысты дамуы білім беру жүйесіне тікелей негізделгені баршаға мәлім. Сондықтан, қазіргі заманғы білім беру жүйесі сан алуан, кейде өте күрделі мәселелерді шешуге қабілетті, құзыреті жоғары мамандарды даярлауға бағытталуы тиіс. Бұл мамандар өз кәсібінде маңызды шешімдер қабылдап, жағдайды талдай білетін, өз әрекеттерін талапқа сай үйлестіре білетін, кәсіби білім-біліктерге ие болатын дәрежеде болуы тиіс. Осыған байланысты білім беру жүйесіне инновациялық әдіс-тәсілдер мен технологиялар енгізілуі қажет.

Инновациялық әдіс-тәсілдер студенттердің тиісті кәсіби теориялық білімдерін, тәжірибелік біліктерін қалыптастыруға және бекітуге, сондай-ақ болашақ маманның кәсіптік, шығармашылық және креативтік қасиеттерін дамытуға бағытталады. Оқытудың инновациялық әдістерін пайдалану жаңа ақпараттық технологиялардың дамуымен тығыз байланысты, себебі мұндай

технологиялар, соның ішінде компьютерлік, бейнематериалдар, электронды оқулықтар және т.б. студенттердің іздену қызметін қамтамасыз етеді [2;2].

Болашақ мамандардың негізгі кәсіби құзыреттерін қалыптастыру мақсатында оқу үдерісіне жоғары тиімді инновациялық технологиялар енгізіліп келеді. Жоғары оқу орнындағы білім беру жүйесінің инновациялық даму міндеттері келесі педагогикалық технологиялардың кешенін енгізу жолымен іске асырылады:

- қашықтан оқыту технологиялары;
- ақпараттық технологиялар;
- кейс технологиялары;
- портфолио технологиялары;
- сыни ойлауды дамыту технологиялары;
- виртуальді зертханалар;
- дамыта оқыту технологиялары;
- ойын технологиялары;
- проблемалық және контекстілік оқыту технологиялары.

Қазіргі заманда білім кеңістігінде жоғары қарқынмен дамып келе жатқан сала электрондық оқыту жүйесі болып табылады. Бұл жүйе арқылы жас мамандар сапалы білім алып қана қоймай, кейінгі өсіп келе жатқан жас ұрпақтың дамуына да оң септігін тигізе алады. Сондай-ақ, бұл жүйе білім беру жүйесінің қызметкерлеріне уақытын үнемдеуге, белгілі бір тәртіптік бағытта жұмыс істеуге дағдыландыруға ықпал етеді. Заман талабына сай электронды оқыту жүйесін тиімді және өз дәрежесінде қолдана білу қажет.

Әлемдік тәжірибеде электрондық оқыту қазіргі білімнің ажырамас бөліктерінің бірі болып табылады. Электрондық оқытуды тарату деңгейі бойынша Қазақстан АҚШ, Финляндия, Сингапур, Оңтүстік Корея, Канада, Австралия, Жаңа Зеландия елдерімен салыстырғанда бірнеше жылға артта қалып келеді. Бұл елдерде жасалған білім беру үлгілері экономиканың жедел түрде дамуына және елдің бәсекеге қабілеттілігін арттыру болып табылатын стратегиялық мақсаттарға табысты жетуге жұмыс жасайды [3;1].

1985-1986 жылдары басталған компьютерлендіру үрдісі алдына басты екі мақсат қойған еді:

1. Білім алушылардың ақпараттық сауаттылықтарын қамтамасыз ету, информатика саласынан педагог кадрларды дайындау.

2. Оқу-тәрбие үдерісінде компьютерлік технологияны оқу құралы ретінде қолдану.

Бүгінгі таңда осы екі мақсаттың бірінші мақсаты шешімін таба бастағанымен, екінші мақсаты әлі де болса өз дәрежесінде шешімін таппай отыр. Оған бірнеше себептер бар. Ол ең алдымен жалпы біліми пән ретінде базистік оқу жоспарынан нақты өз орнын таппай отыруы, соған сәйкес бұл пәнге үздіксіз оқыту тұжырымдамасының жоқтығы. Өйткені, бүгінгі таңда тек бірқатар авторлардың тұжырымдамалық көзқарастары, соған сай бағдарламалары мен вариативті оқу-әдістемелік кешендері орын алған.

Сонымен қатар, ақпараттық технологияларды пайдаланып оқытуды қай жастан бастау қажеттігі, оның мазмұны, тиімді оқыту әдістері, жалпы әдістемесі мәселелері күні бүгінгі дейін талас тудырып келе жатқаны мәлім. Алайда, санитарлық-гигиеналық талаптарды сақтай отырып, компьютермен жұмысты мектеп жасына дейінгі жастан бастауға болатындығы дүниежүзілік тәжірибеде дәлелденіп отыр. Соған сәйкес информатика пәнін бастауыш сыныптан бастап оқытуға болатындығы және оның қажеттілігі бүгінгі тәжірибеде республика көлемінде зерттеліп отыр.

Елбасымыз Н.Ә. Назарбаевтың 2010 жылғы 1 ақпандағы Жарлығымен бекітілген Қазақстан Республикасын 2020 жылға дейін дамытудың стратегиялық жоспарында барлық білім беру жүйесін одан әрі ақпараттандыру мен электрондық оқытуды жаппай енгізу бағдары анықталған болатын. 2010-2020 жж. Білім беруді дамытудың мемлекеттік бағдарламасында адамзаттық ресурстардың әлеуетін арттыру мақсатында білім беруді түбегейлі жаңартудың басым бағыты ретінде электрондық оқыту аталған [4].

ЮНЕСКО ұлттық білім беру жүйелерін жаңарту мен дамытуда негізгі рөлді электрондық оқытуға (e-learning) береді. Әлемнің көптеген дамыған елдерінде (Финляндия, Сингапур, Норвегия және т.б.) электронды оқытуды инновациялық іс-әрекеттің машықтарын дамытуға көмектесетін негізгі әдіс ретінде мемлекеттік деңгейде қарастырады.

Білім беру саласына электронды оқыту жүйесін енгізудің басты мақсаты – білім беру үрдісіне қатысушылардың бәрінің үздік білім беру қорлары мен технологияларына тең қол жеткізуін қамтамасыз ету.

E-learning ұғымы (ағылшын тілінен қысқартылған Electronic Learning) – электрондық оқыту жүйесі, қашықтан оқыту, компьютердің көмегімен оқыту, әлеуметтік желілерді пайдалану, виртуальді оқыту, ақпараттық, электрондық технологиялардың көмегімен оқыту деген мағынаны білдіреді. Бұл оқу форматы электрондық құралдардың көмегімен білім беру контенттерін пайдаланудан, компьютер, ұялы телефон, коммуникатор және интерактивтік оқыту платформасына негізделген сабақтардан құралады. Бұл технология арқылы білім алушы қашықтан өзі таңдаған жоғары оқу орнында өзіне қолайлы уақыт мезгілінде электрондық оқу құралдарын пайдалана отырып, дәріс берушімен виртуальді түрде қарым-қатынасқа түсе отырып, білім қорын жетілдіре алады.

Электрондық оқыту жүйесінің негізгі артықшылықтарына тоқталып өтсек, олар төмендегідей:

- білім алушы үшін қолайлы уақыт пен орын;
- қашықтан білім алуды жүзеге асыру;
- үздік білім беру ресурстарына қол жеткізу;
- денсаулығында кемшіліктері бар немесе мүмкіндіктері шектеулі білім алушылардың білім алу мүмкіндігі;
- оқытушымен үздіксіз қарым-қатынас орнату;
- білім алудың ыңғайлы күнтізбесі.

Әлемдік тәжірибе көрсетіп отырғандай, электрондық оқыту жүйесі білім беруді жаңғыртуға арналған негізгі құралдардың бірі болып табылады. Мысалы, Францияда балабақшадан бастап ересек жастағы адамдарды оқытуға дейін білім беру үрдісінің барлық саласына ақпараттық-коммуникациялық технологиялар енгізілген. Ал АҚШ, Финляндия сияқты көптеген мемлекеттерде электронды білім беру жөніндегі арнайы ұлттық бағдарламалар жүзеге асырылуда.

Қысқаша айтқанда, электрондық оқыту, біріншіден, білімді дамытудың ақпараттық және ғылыми-әдістемелік қамтамасыз ету құралы, екіншіден, электрондық оқыту жүйесінің кез келген көзінен мәліметтерді орталықтандырып жинақтау арқылы білім беру жүйесінің мониторингін жасау құралы, үшіншіден, білім беру жүйесі туралы статистикалық мәліметтерді және түрлі аспектілер бойынша есеп беруді қалыптастыруды қамтамасыз ететін шешім қабылдау құралы.

Қазіргі уақытта білім алудың ілгері даму мүмкіндігі зор тәсілдерінің бірі – заманауи телекоммуникациялық технологияларды, атап айтқанда интернет желісін қамтамасыз ететін мүмкіндіктерді қолдана отырып, қашықтан оқыту. Қашықтан оқытудың тиімділігі оған енгізілген педагогикалық мағынамен анықталады, оның түсіндірулерінің ішінде екі түрлі көзқарасты бөліп көрсету керек. Біріншісі, бүгінгі күні кеңінен таралған, қашықтықтан оқыту арқылы мұғалім мен оқушы арасында ақпарат алмасуды білдіреді.

Екінші тәсілде қашықтан оқытудың басым бағыты – қазіргі заманғы телекоммуникация құралдарының көмегімен құрылған оқушының жеке танымдылығының қызметі. Бұл тәсіл білім беру субъектілерінің өзара іс-қимылының интерактивтілігін және оқу процесінің өнімділігін қамтамасыз ететін ақпараттық және педагогикалық технологияларды біріктіруді көздейді. Бұл жағдайда ақпарат алмасу және жіберу оқушылардың нәтижелі білім беру қызметін ұйымдастыру үшін көмекші ортаның рөлін атқарады. Оқыту нақты уақытта синхронды түрде жүреді (чат, бейне байланыс, қашықтағы студенттер мен мұғалімдерге ортақ “виртуалды тақталар” және тағы басқалар), сонымен қатар асинхронды (электрондық пошта негізіндегі телеконференциялар).

Қашықтан оқыту технологиясы – оқу үрдісі кезінде оқып үйренушілер мен оқытушылар арасында интерактивті өзара іс-әрекетте оқытылып, материалдың негізгі көлемін оқып үйренушілерге жеткізуді қамтамасыз ететін, оқылған материалдарды меңгеру бойынша, сонымен бірге оқу үрдісі барысындағы оқып үйренушілердің өз бетімен жұмыс істеуіне мүмкіндік беретін ақпараттық технология. Қашықтан оқыту компьютерлік және телекоммуникациялық технологияларға негізделген оқытудың құралдары мен түрлері, білім беру үрдісінде үздік дәстүрлі және инновациялық әдістер қолданылатын, күндізгі және сырттай білім алу ретінде білімді қабылдау түрі болып табылады.

Қашықтан оқыту кезіндегі білім беру үрдісінің негізін жеке кесте бойынша өзіне ыңғайлы жерде оқуға мүмкіндігі болатын, оқытудың арнайы құралдары жиынтығы өзінде бола отырып, электронды және қарапайым пошта, телефон арқылы оқытушылармен келісілген байланыс жасауына, сонымен қатар, күндізгі бөлімде де мүмкіндігі болатын, оқып үйренушінің мақсатқа бағытталған және бақыланатын қарқынды өзіндік жұмысы құрайды.

Қашықтан оқыту жүйесі жоқшылыққа, географиялық немесе уақытша оқшаулануға қатысты себептермен, әлеуметтік қорғаны жоқ және дене бітімі жетілмеуіне байланысты білім мекемелеріне бару мүмкіндігі жоқ немесе өндірістік және жеке жұмыстары болу себебінен, ешкімнің оқуға мүмкіндігін шектеуге болмайды деген гуманистік қағидаларға жауап береді.

Ақпараттық технологиялармен оқытудың айрықша тиімділігі қашықтықтан оқыту үрдісін автоматтандыру үшін барлық қажетті компоненттерді шоғырландырушы қашықтан оқытудың арнайы ақпараттық жүйесі бағдарламаларын қолдану болып табылады [5;51-55].

Қашықтан оқытудың бірнеше түрі бар. Қашықтан оқытуды тағайындау бағдарында білім берудің толық масштабтағы және сайланатын жүйесі деп бөлуге болады. Білім берудің толық масштабтағы жүйесінде белгілі бір бағыттағы бакалаврларды немесе нақты мамандықтың инженерлерін дайындау бойынша оқу жоспарының толық орындалуын қамтамасыз етеді. Демек, мұндай жүйеде барлық жоспарланған пәндерді оқып үйрену үшін құралдар жеткілікті түрде (оқулықтар мен оқу құралдары, зертханалық практикумдер, курстық және дипломдық жобаларды орындау үшін құралдар) бар болуы қажет.

Білім берудің сайланатын жүйесі өнеркәсіп қызметкерлерінің біліктілігін жоғарылату үшін, қосымша(екінші) жоғарғы білім алу үшін, білім берудің қызмет көрсетулерін пайдаланатындарға жеке сауалдарын қанағаттандыру үшін бағытталады.

Қорытындылап айтқанда, болашақ мұғалімдерді кәсіби даярлау үдерісінде заманауи инновациялық оқыту технологияларын пайдалану кәсіби білім беру мен педагогикалық шеберліктің сапасын арттыруға, сондай-ақ болашақ мамандардың алған білімдерін білім беру мекемелеріне тиімді түрде енгізуіне мүмкіндік береді. Кәсіби бағдарланған оқыту жүйесінде жаңашыл әдіс-тәсілдер мен технологияларды пайдалану жоғары білікті мамандарды даярлаудың маңызды шарты болып табылады.

ӘДЕБИЕТТЕР

1. Селевко Г.К. Современные образовательные технологии. // Учебное пособие. – М.: Народное образование, 1998. – 256 с.
2. Шоинбекова С.А., Кенжебаева С.С., Атабаева С.Д., Ережепов А.Е., Асрандина С.Ш.Современные методы образования в формировании профессиональных качеств молодого специалиста. // «Білім және ғылым

әлемі» республикалық ғылыми-әдістемелік, педагогикалық журналы. – 2015. - №1 (95). – С. 2-4.

3. 2010-2015 жылдарға арналған электронды оқыту жүйесінің тұжырымдамасы. – Астана, 2010.

4. Білім беруді дамытудың 2020 жылға дейінгі ұзақ мерзімді бағдарламасы. – Астана.

5. Берикханова А. О педагогических условиях формирования готовности будущих учителей к использованию современных педагогических технологий. // Вестник Высшей школы Казахстана. №3, 2003. С. 51-55.

МАЗМҰНЫ

ӘЛЕУМЕТТІК ЖҰМЫС ЖӘНЕ ӘЛЕУМЕТТІК ҒЫЛЫМДАР, <i>Абдиманова Б. Ж.</i>	4
ПЕДАГОГИКАЛЫҚ САЛАУАТТАНУДЫҢ ДАМУ НЕГІЗДЕРІ, <i>Абдукаримова Г.К.</i>	6
ЖАС МҮГЕДЕКТЕРМЕН ЖҮРГІЗІЛЕТІН ӘЛЕУМЕТТІК ЖҰМЫС, <i>Азбергенова Б. А.</i>	8
ӘЛЕУМЕТТІК ЖҰМЫСТЫҢ ЕРЕКШЕЛІГІ, <i>Ақжол Г. А.</i>	9
ЖАСТАРДЫҢ КЕШЕНДІ ӘЛЕУМЕТТІК ӨЗІН - ӨЗІ РЕТТЕУ ТЕТІГІНІҢ ЖҰМЫС МОДЕЛІН ҚАЛЫПТАСТЫРУ, <i>Байгулов А.К.</i>	11
14	
ӘЛЕУМЕТТІК ҚОРҒАУ ЖҮЙЕСІН ҚҰҚЫҚТЫҚ ЖӘНЕ АҚПАРАТТЫҚ ҚАМТАМАСЫЗ ЕТУДІ ЖЕТІЛДІРУ БАҒЫТТАРЫ, <i>Болатов С.Б.</i>	16
ЖОБАЛАУ ІС-ӘРЕКЕТІ ҚҰРАЛДАРЫ АРҚЫЛЫ МЕКТЕПКЕ ДЕЙІНГІ ЕРЕСЕК ЖАСТАҒЫ БАЛАЛАРДЫҢ ТАНЫМДЫҚ ДАМУЫ, <i>Даулетов М.А.</i>	17
ҚАЗАҚСТАН РЕСПУБЛИКАСЫНДАҒЫ НАШАҚОРЛАР САНЫН АЗАЙТУҒА АРНАЛҒАН ШАРАЛАР, <i>Джаякбаева Д.С.</i>	20
ЖҰМЫССЫЗДЫҚ ПЕН КЕДЕЙШІЛІКТІҢ ЭКОНОМИКАЛЫҚ МАЗМҰНЫ, <i>Ержанов Ж.Т.</i>	21
ТІЛ ДАМУЫ, САУАТ АШУ САБАҚТАРЫНДА ДА РОЛДІК, СЮЖЕТТІК ОЙЫНДАР РӨЛІ, <i>Ерназарова М. Н.</i>	23
МЕКТЕПКЕ ДЕЙІНГІ ПЕДАГОГИКА – МЕКТЕП ЖАСЫНА ДЕЙІНГІ БАЛАЛАРДЫ ДАМУЫ, ТӘРБИЕЛЕУ, <i>Ескараева К.А.</i>	26
МЕКТЕП ЖАСЫНА ДЕЙІНГІ БАЛАЛАРДЫҢ ЭСТЕТИКАЛЫҚ ТӘРБИЕСІ, ҚАЛЫПТАСУ ЖОЛДАРЫ, <i>Әбілда А.Е.</i>	27
МЕКТЕП ЖАСЫНА ДЕЙІНГІ БАЛАНЫҢ ТІЛ ДАМУЫНЫҢ ЕРЕКШЕЛІКТЕРІ, <i>Әбсамат Е.Ә.</i>	30
ШЕТЕЛДІК ПСИХОЛОГИЯДАҒЫ БАЛАНЫҢ ПСИХИКАСЫН ДАМУЫН НЕГІЗГІ ТӘСІЛДЕРІ, <i>Жакенова А.А.</i>	31
МЕКТЕПКЕ ДЕЙІНГІ ТӘРБИЕ МЕН ОҚЫТУДЫҢ ЖАҢАРТЫЛҒАН МАЗМҰНЫ ЖАҒДАЙЛАРЫНДА БІЛІМ БЕРУ ПРОЦЕСІ, <i>Жақсыбек Ә.И.</i>	34
МЕКТЕПКЕ ДЕЙІНГІ ЕРТЕ ЖАСТАҒЫ ТОПТАРДА ПӘНДІК-ДАМУЫ ОРТАСЫН ҚҰРУДЫҢ МАҢЫЗЫ, <i>Жамбул М.А.</i>	36
КІШІ МЕКТЕП КЕЗДЕГІ СЕНСОРЛЫҚ ТӘРБИЕЛЕУ – ЖАЛПЫ ТӘРБИЕЛЕУДІҢ НЕГІЗГІ ТҮРІ, <i>Жаңабай Қ.Н.</i>	37
ДЕНСАУЛЫҚ САҚТАУ ТЕХНОЛОГИЯЛАРЫНЫҢ КЕШЕНДІ ЖҮРГІЗУДІҢ БАСТЫ МАҚСАТЫ, <i>Жарасбаева М.Н.</i>	40
ОТБАСЫМЕН ЖҮРГІЗІЛЕТІН ӘЛЕУМЕТТІК- ПЕДАГОГИКАЛЫҚ ЖҰМЫС ӘДІСТЕМЕСІ МЕН ТЕХНОЛОГИЯСЫ, <i>Закирова С.И.</i>	42
3-5 ЖАСТАҒЫ БАЛАЛАРДЫҢ МЕКТЕПКЕ ДАЙЫНДЫҒЫНЫҢ НЕГІЗГІ ШАРТТАРЫ, <i>Исмайлова Ф.М.</i>	43
ҚАЗАҚСТАНДАҒЫ ӘЛЕУМЕТТІК ЖҰМЫСТЫҢ ТАРИХЫ, <i>Ишанкулов М.П.</i>	45
МЕКТЕПКЕ ДЕЙІНГІ ҰЙЫМ ПЕДАГОГТАРЫНА ҚОЙЫЛАТЫН ТАЛАПТАР, <i>Қалыбек Н.Н.</i>	47
МЕКТЕПТЕГІ ӘЛЕУМЕТТІК ПЕДАГОГТИҢ АХУАЛЫ, <i>Қанатбек А.</i>	

«ЕРТЕ ЖАСТАН БАЛАЛАРДА ПСИХОӘЛЕУМЕТТІК ДАМУ», <i>Кәдірбай А.Е.</i>	49
ЕРЕКШЕ БІЛІМ БЕРУ ҚАЖЕТТІЛІКТЕРІ БАР БАЛАЛАРМЕН ӘЛЕУМЕТТІК ЖҰМЫС, <i>Құдайбергенова А.Ж.</i>	51
ЖАСӨСПІРІМДЕРДІҢ ӘЛЕУМЕТТІК БЕЙІМДЕЛУ ПРОБЛЕМАЛАРЫНЫҢ ТҮЖЫРЫМДАМАЛЫҚ ИНФРАҚҰРЫЛЫМЫ, <i>Маметова У.У.</i>	53
ӘЛЕУМЕТТІК ПРАКТИКАДАҒЫ ПСИХОЛОГИЯНЫҢ МӘНІ МЕН МАҢЫЗЫ, <i>Матжанова Ж.М.</i>	55
МЕКТЕП ЖАСЫНА ДЕЙІНГІ БАЛАЛАРДЫҢ "БЕЙНЕЛЕУ ӨНЕРІ" САБАҒЫ АРҚЫЛЫ ШЫҒАРМАШЫЛЫҒЫН ДАМУ, <i>Махмудова С.Б.</i>	57
ЖАС ӨСПІРІМДЕРДІҢ ӘЛЕУМЕТТІК-ПСИХОЛОГИЯЛЫҚ ЕРЕКШЕЛІГІ, <i>Өтеп А.У.</i>	59
ҚҰЗЫРЛЫЛЫҚ – БҰЛ АДАМНЫҢ БЕЛГІЛІ БІР МӘСЕЛЕЛЕРДІ ШЕШЕ АЛУ, <i>Раисова Л.Ж.</i>	61
ӨРТҮРЛІ КАТЕГОРИЯДАҒЫ БАЛАЛАРМЕН ЖҮРГІЗІЛЕТІН ӘЛЕУМЕТТІК-ПЕДАГОГИКАЛЫҚ ЖҰМЫС ӘДІСТЕМЕСІ, <i>Рымбек Н.</i>	63
МЕКТЕП ЖАСЫНА ДЕЙІНГІ БАЛАЛАРДЫҢ СӨЗДІК ҚОРЫН ҚАЛЫПТАСТЫРУДАҒЫ ЖҰМБАҚТАРДЫҢ РӨЛІ, <i>Рыскулова Б.Н.</i>	65
ДИДАКТИКАЛЫҚ ОЙЫН ОЙЛАУ ОПЕРАЦИЯЛАРЫН ДАМУ ТҮРІНДЕ, <i>Сапарбекова А.Ж.</i>	67
ЖАСӨСПІРІМДЕРДІҢ ДЕВИАНТТЫ МІНЕЗ-ҚҰЛҚЫН АЛДЫН АЛУ ЖӘНЕ ТҮЗЕТУ ЖОЛДАРЫ, <i>Сатыбалды А.Д.</i>	68
ЖАСӨСПІРІМДЕРМЕН ӘЛЕУМЕТТІК ЖҰМЫС ТЕХНОЛОГИЯЛАРЫ, <i>Сафарова З.М.</i>	71
МЕКТЕП ЖАСЫНА ДЕЙІНГІ БАЛАЛАРДЫҢ ТАНЫМДЫҚ ПСИХИКАЛЫҚ ҮРДІСТЕРІН ДАМУ, <i>Сәлімбаев А.С.</i>	73
ӘЛЕУМЕТТІК ЖҰМЫС ТЕОРИЯСЫ ЖӘНЕ ОНЫҢ МӘНІ, <i>Сүйіндікова С. Б.</i>	75
ӘЛЕУМЕТТІК ЖҰМЫСТЫҢ ҒЫЛЫМ РЕТІНДЕГІ МӘНІ, <i>Тәжібай Ф. Е.</i>	77
ҚАЗАҚСТАН РЕСПУБЛИКАСЫНЫҢ СЫРТҚЫ ӘЛЕУМЕТТІК САЯСАТЫ, <i>Тореханова Н. М.</i>	79
ЖАЛҒЫЗДЫҚ СУИЦИДКЕ ИТЕРМЕЛЕЙТІН БІРДЕН БІР СЕБЕП, <i>Тукушова Ә. А.</i>	81
МЕКТЕПКЕ ДЕЙІНГІ БАЛАЛАРДЫҢ ШЫҒАРМАШЫЛЫҚ ҚАБІЛЕТІН ТЕАТР ТҮРЛЕРІН ҚОЛДАНУ АРҚЫЛЫ ДАМУ, <i>Турсынова Р.К.</i>	83
ЖЕТІМ БАЛАЛАРМЕН ЖҮРГІЗІЛЕТІН ӘЛЕУМЕТТІК ЖҰМЫСТЫҢ ТЕНДЕНЦИЯЛАРЫ, <i>Тұрдыбай Е. Е.</i>	84
ӨМІРДЕ ҚАТЕРЛЕР ТУЫНДАҒАН КЕЗДЕ ӘЛЕУМЕТТІК ҚОРҒАУДЫҢ НЕГІЗГІ ТЕТІКТЕРІ, <i>Умирзакова Л.А.</i>	86
ИНКЛЮЗИВТІ ОҚИТУДЫҢ НЕГІЗГІ ПРИНЦИПТЕРІ, <i>Хайдаркулов Б. И.</i>	89
ДАРИНДЫ БАЛАЛАРҒА ТИПТІК МӘСЕЛЕЛЕРІ, <i>Худойқұлова Г. Ф.</i>	90
ОРТА МЕКТЕП ЖАСЫНДАҒЫ БАЛАЛАРДЫ БЕЙНЕЛЕУ ӨНЕРІН ОҚУ, <i>Шадиев Д.Ш.</i>	92
ӘЛЕУМЕТТІК ҚАРЫМ-ҚАТЫНАСТАР САЛАСЫНДАҒЫ КОММУНИКАТИВТІК МӘДЕНИЕТ, <i>Камзаева А. А.</i>	94
ӘЛЕУМЕТТІК ҚЫЗМЕТКЕРДІҢ РУХАНИ-АДАМГЕРШІЛІК ЖӘНЕ КӘСІБИ	96

САПАСЫ, <i>Абдиманова Ж.</i>	
ӘЛЕУМЕТТІК ПЕДАГОГИКАНЫҢ САЛАУАТТЫ ӨМІР САЛТЫН САҚТАУ ПРОБЛЕМАСЫ, <i>Абдукаримова Г. К.</i>	99
ЖҰМЫССЫЗ ЖАСТАРМЕН ӘЛЕУМЕТТІК ЖҰМЫС, <i>Азбергенова Б.А.</i>	100
ӘЛЕУМЕТТІК ЖҰМЫС ТӘЖІРИБЕСІН ҰЙЫМДАСТЫ-РУДАҒЫ ҚАРЫМ- ҚАТЫНАС ЖӘНЕ РӨЛДІК ТЕОРИЯЛАР-ДЫҢ СПЕЦИФИКАСЫ, <i>Ақжол Г. А.</i>	102
ЖАСТАР - ҚОҒАМНЫҢ ӘЛЕУМЕТТІК - ДЕМОГРАФИЯЛЫҚ ТОБЫ РЕТІНДЕ, <i>Байгулов А.К.</i>	105
ҚАЗАҚСТАНДА ӘЛЕУМЕТТІК ҚОРҒАУДЫҢ ЖҮЙЕСІ: СИПАТЫ, МАЗМҰНЫ, <i>Болатов .Б.</i>	107
ЖОБАЛАУ ІС-ӘРЕКЕТІ ҚҰРАЛДАРЫ АРҚЫЛЫ МЕКТЕПКЕ ДЕЙІНГІ ЕРЕСЕК ЖАСТАҒЫ БАЛАЛАРДЫҢ ТАНЫМДЫҚ ДАМУЫ, <i>Даулетов М. А.</i>	108
ӨСКЕЛЕҢ ЖАСӨСПІМДЕРДІҢ НАШАҚОРЛЫҒЫ ӘЛЕУМЕТТІК МӘСЕЛЕ РЕТІНДЕ, <i>Джасаякбаева Д.С.</i>	111
КЕДЕЙШІЛІК МӘСЕЛЕЛЕРІН ШЕШУДЕГІ МЕМЛЕКЕТТІК ЕМЕС ҰЙЫМДАРДЫҢ РӨЛІ, <i>Ержанов Ж.Т.</i>	113
МЕКТЕП ЖАСЫНА ДЕЙІНГІ БАЛАЛАРДЫҢ АҚЫЛ-ОЙЫН ДАМЫТУДА ТАНЫМДЫҚ ӘДЕБИЕТТІҢ РӨЛІ, <i>Ерназарова М.Н.</i>	115
МЕКТЕПКЕ ДЕЙІНГІ МЕКЕМЕНІҢ ӘРТҮРЛІ ЖАСТАҒЫ ТОПТАРЫНДА БІЛІМ БЕРУ ҚЫЗМЕТІН ҰЙЫМДАСТЫРУ, <i>Ескараева К. А.</i>	117
ЕРТЕ ЖАСТАҒЫ БАЛАЛАРДЫҢ СӨЙЛЕУ БЕЛСЕНДІЛІГІН ЫНТАЛАНДЫРУ ӘДІСТЕРІ, <i>Әбсамат Е. Ә.</i>	119
ТАБИҒАТ ПЕН ТАНЫСУ БАРЫСЫНДА МЕКТЕП ЖАСЫНА ДЕЙІНГІ БАЛАЛАРДЫҢ ШЫҒАРМАШЫЛЫҚ ҚАБІЛЕТТЕРІН ДАМУЫ, <i>Әбілда А. Е.</i>	121
БОЗ БАЛАЛЫҚ КЕЗЕҢГЕ ӘЛЕУМЕТТІК-ПСИХОЛОГИЯЛЫҚ СИПАТТАМА, <i>Жакенова А.А.</i>	122
МЕКТЕПКЕ ДЕЙІНГІ ЖАСТАҒЫ БАЛАНЫҢ ОЙЫН ҚЫЗМЕТІНЕ ЖАҒДАЙ ЖАСАУ ЖӘНЕ ҚОЛДАУ КӨРСЕТУ, <i>Жақсыбек Ә. И.</i>	124
МЕКТЕПКЕ ДЕЙІНГІ ЖӘНЕ ЕРТЕ ЖАСТАҒЫ ТӘРБИЕЛЕНУШІНІҢ СЕНСОРЛЫҚ ҮДЕРІСТЕРІНДАМУЫ, <i>Жамбул М.А.</i>	126
КІШІ МЕКТЕП ЖАСЫНА ДЕЙІНГІ БАЛАЛАРДЫҢ СЕНСОРЛЫҚ ДАМУЫНДАҒЫ МУЗЫКАЛЫҚ – ДИДАКТИКАЛЫҚ ОЙЫНДАРДЫҢ РӨЛІ, <i>Жаңабай Қ.Н.</i>	128
МЕКТЕПКЕ ДЕЙІНГІ БІЛІМ БЕРУДЕ ДЕНСАУЛЫҚ САҚТАУ ТЕХНОЛОГИЯЛАРЫН ҚОЛДАНУ, <i>Жарасбаева М.Н.</i>	130
ӘЛЕУМЕТТІК ӘРЕКЕТТІҢ ТЕХНОЛОГИЗАЦИЯСЫ СЕБЕПТЕРІ ЖӘНЕ МАЗМҰНЫ, <i>Закирова С. И.</i>	132
СЕРУЕН 5-6 ЖАСТАҒЫ БАЛАЛАРДЫҢ ТАНЫМДЫҚ БЕЛСЕНДІЛІГІН ҚАЛЫПТАСТЫРУ, <i>Исмайлова Ф. М.</i>	135
ҚАЗАҚСТАНДАҒЫ ӘЛЕУМЕТТІК ЖҰМЫС ҰЙЫМДАРЫНЫҢ ЕРЕКШЕЛІКТЕРІ, <i>Ишанкулов М.П.</i>	136
МЕКТЕП ЖАСЫНА ДЕЙІНГІ БАЛАЛАРДЫҢ ТАНЫМДЫҚ БЕЛСЕНДІЛІКТІ ДАМУЫНДАҒЫ БАСТЫ БАҒЫТЫ – ОЙЫН, <i>Ишантай Г.Ж.</i>	138
МЕКТЕП ЖАСЫНА ДЕЙІНГІ БАЛАЛАРДЫ ОЙЫН ІС-ӘРЕКЕТІ ҮДЕРІСІНДЕ ЗИЯТКЕРЛІК ДАМУЫ, <i>Ишантай Г.Ж.</i>	140
МЕКТЕП ЖАСЫНА ДЕЙІНГІ БАЛАЛАРДЫҢ ОЙЫНЫН ҚАЛЫПТАСТЫРУ, <i>Қалтайқызы А.</i>	142
ӘЛЕУМЕТТІК ҚЫЗМЕТКЕРДІҢ КОММУНИКАТИВТІК МӘДЕНИЕТІ,	144

<i>Камзаева А.А.</i>	
ЕРТЕ ЖАСТАҒЫ БАЛАЛАРДЫҢ ҚОЗҒАЛЫС БЕЛСЕНДІЛІГІН ДАМЫТУ ҮШІН БІЛІМ БЕРУ ОРТАСЫН ҚҰРУ, <i>Кәдірбай А.Е.</i>	145
МЕКТЕП ЖАСЫНА ДЕЙІНГІ БАЛАЛАРДЫ ОҚЫТУДА ОЙЫН ТЕХНОЛОГИЯЛАРЫН ҚОЛДАНУ, <i>Кулетова Г.М.</i>	148
МЕКТЕПКЕ ДЕЙІНГІ БАЛАЛЫҚ ШАҚТА САЛАУАТТЫ ӨМІР САЛТЫНЫҢ АЛЫШАРТТАРЫН ҚАЛЫПТАСТЫРУ, <i>Қалтайқызы А.</i>	149
ТӘРБИЕЛЕНУШІЛЕРДІҢ ЭКОЛОГИЯЛЫҚ ТӘРБИЕСІНІҢ ТҮРЛЕРІ МЕН ӘДІСТЕРІ, <i>Қалыбек Н.Н.</i>	152
МЕКТЕП ӘЛЕУМЕТТІК ПЕДАГОГИКАНЫҢ АШЫҚ ПЕДАГОГИКАЛЫҚ ЖҮЙЕСІ, <i>Қанатбек А.</i>	154
ЕРЕКШЕ МҮМКІНДІКТЕРІ БАР ОТБАСЫЛАРМЕН ӘЛЕУМЕТТІК ЖҰМЫС, <i>Құдайбергенова А.Ж.</i>	156
ЖЕТКІНШЕКТЕРДІҢ ӘЛЕУМЕТТІК ДЕЗАДАПТАЦИЯСЫ, <i>Маметова У.У.</i>	157
ТҮРҒЫНДАРҒА ҚОЛДАУ КӨРСЕТУДІҢ ӘЛЕУМЕТТІК -ЭКОНОМИКАЛЫҚ ӘДІСТЕР ТЕХНОЛОГИЯСЫ, <i>Матжанова Ж.М.</i>	159
БЕЙНЕЛЕУ ІС-ӘРЕКЕТІНДЕ МЕКТЕПКЕ ДЕЙІНГІ БАЛАЛАРДЫҢ ШЫҒАРМАШЫЛЫҒЫН ДАМЫТУ, <i>Махмудова С.Б.</i>	161
ЖАС ЖӘНЕ ЖАСӨСПІРІМ КЕЗЕҢІНДЕГІ БАЛАЛАРМЕН ӘЛЕУМЕТТІК ЖҰМЫС, <i>Өтеп А.У.</i>	163
ЕРЕСЕК ЖАСТАҒЫ БАЛАЛАРДЫҢ ТАНЫМДЫҚ ҚЫЗЫҒУШЫЛЫҚТАРЫН ДАМЫТУ, <i>Раисова Л.Ж.</i>	165
БАЛАЛАР ҮЙІНДЕ ТӘРБИЕЛЕНУШІ ЖЕТІМ БАЛАЛАРДЫҢ ӘЛЕУМЕТТІК БЕЙІМДЕЛУ ЕРЕКШЕЛІГІ, <i>Рымбек Н.</i>	167
БАЛАЛАР Қ ТІЛІНДЕГІ ГРАММАТИКАЛЫҚ ҚАТЕЛЕРДІ АНЫҚТАУҒА ЖӘНЕ ОЛАРДЫ ЖӨНДЕУГЕ, ГРАММАТИКАЛЫҚ ФОРМАЛАРЫ, <i>Рыскулова Б.Н.</i>	169
ДИДАКТИКАЛЫҚ ОЙЫН МЕКТЕПКЕ ДЕЙІНГІ ЕРЕСЕК БАЛАЛАРДЫҢ ОЙЛАУ ОПЕРАЦИЯЛАРЫН ДАМЫТУ ҚҰРАЛЫ РЕТІНДЕ, <i>Сапарбекова А.Ж.</i>	171
МАСКҮНЕМДІК ЖӘНЕ ДЕВИАНТТЫ МІНЕЗ-ҚҰЛЫҚ МӘСЕЛЕЛЕРІ, <i>Сатыбалды Д.</i>	172
ӘЛЕУМЕТТІК ЖҰМЫСТАҒЫ ӘЛЕУМЕТТІК ТЕХНОЛОГИЯНЫҢ СПЕЦИФИКАСЫ, <i>Сафарова З.М.</i>	175
МЕКТЕП ЖАСЫНА ДЕЙІНГІ БАЛАЛАРДЫҢ ТОЛЕРАНТТЫЛЫҚ НЕГІЗДЕРІН ҚАЛЫПТАСТЫРУ, <i>Сәлімбай А.С.</i>	177
ҚАЛАЛЫҚ ЖЕРДЕГІ ӘЛЕУМЕТТІК ЖҰМЫСТЫҢ ЕРЕКШЕЛІКТЕРІ, <i>Сүйіндікова С. Б.</i>	179
ДЕНЕ МӘДЕНИЕТІ ҚОҒАМДЫҚ ҚҰБЫЛЫС РЕТІНДЕ ЖӘНЕ ОНЫҢ АДАМДАРДЫ ӘЛЕУМЕТТІК ҚОРҒАУДАҒЫ АЛАТЫН ОРНЫ, <i>Тәжібай Ф.Е.</i>	181
МЕМЛЕКЕТТЕР ЖАСТАР САЯСАТЫ: МӘНІ, МАҚСАТЫ, ПРИНЦИПТЕРІ, <i>Тореханова Н.М.</i>	183
СУИЦИД ЖАСТАР САЛАСЫМЕН ӘЛЕУМЕТТІК ЖҰМЫС, <i>Тукушова Ә.А.</i>	184
ТЕАТРЛАНДЫРЫЛҒАН ОЙЫНДАР АРҚЫЛЫ МЕКТЕП ЖАСЫНА ДЕЙІНГІ БАЛАЛАРДЫҢ ШЫҒАРМАШЫЛЫҚ ҚАБІЛЕТІН ДАМЫТУ, <i>Турсынова Р.К.</i>	186
ӘЛЕУМЕТТІК ЖЕТІМДІК ҚАЗІРГІ ҚОҒАМНЫҢ ПРОБЛЕМАСЫ, <i>Тұрдыбай Е.Е.</i>	188
ӘЛЕУМЕТТІК ЖҰМЫСТЫҢ МИГРАЦИЯСЫ ЖӘНЕ МӘСЕЛЕЛЕРІ, <i>Умирзакова Л.А.</i>	190

МЕКТЕПКЕ ДЕЙІНГІ БІЛІМ БЕРУДЕ М.МОНТЕССОРИДІҢ ӨЗІН-ӨЗІ ДАМУЫ ТЕХНОЛОГИЯСЫН ҚОЛДАНУ, <i>Утешова С.А.</i>	192
БІЛІМ БЕРУ САЛАЛАРЫН ИНТЕГРАЦИЯЛАУ ЖӘНЕ БІЛІМ БЕРУ ЖҰМЫСЫН ҰЙЫМДАСТЫРУҒА КЕШЕНДІ-ТАҚЫРЫПТЫҚ КӨЗҚАРАС, Хайдаркулов Б.И.	194
БАЛАБАҚШАДА ЖӘНЕ ОТБАСЫНДА ДАРЫНДЫ БАЛАНЫ ТӘРБИЕЛЕУ МӘСЕЛЕЛЕРІ, <i>Худойқулова Г.Ф.</i>	196
ОРТА МЕКТЕП ЖАСЫНДАҒЫ БАЛАЛАРДЫ СУРЕТ САЛУҒА ҮЙРЕТУ БАРЫСЫНДА ОЙЫН ТӘСІЛДЕРІН ҚОЛДАНУ, <i>Шадиев Д.Ш.</i>	198
НЕЙРОЛИНГВИСТИКАЛЫҚ БАҒДАРЛАМАНЫҢ ПСИХОЛОГИЯЛЫҚ МАЗМҰНЫ ТУРАЛЫ ЖАЛПЫ ТҮСІНІК, <i>Аманкулова Р.Е.</i>	200
ОҚУШЫЛАРДЫҢ АДАМГЕРШЛІК ТӘРБИЕСІН ҒЫЛЫМИ ТҮРҒЫДАН НЕГІЗДЕУ, <i>Бейсембаева Н.С.</i>	201
БІЛІМ БЕРУ САПАСЫН ЗАМАНАУИ ӘДІСТЕРДІ ПАЙДАЛАНУ, <i>Бектурсынова Л.М.</i>	203
БАС БОСТАНДЫҒЫНАН АЙЫРАЛҒАН ҚҰҚЫҚБҰЗУШЫЖАСТАРМЕН ӘЛЕУМЕТТІК ЖҰМЫС, <i>Биімбетова А. Ә.</i>	205
ЖЕТКІНШЕКТЕРДЕ КЕЗДЕСЕТІН МІНЕЗ АУЫТҚУЛАРЫ ЖӘНЕ ОНЫҢ СЕБЕПТЕРІ, <i>Жолдасбек Г.А.</i>	207
ОҚУШЫЛАРҒА ПСИХОЛОГИЯЛЫҚ -ПЕДАГОГИКАЛЫҚ СИПАТТАМА, <i>Қуатова Л.Ж.</i>	209
ЖАРНАМА ПСИХОЛОГИЯСЫНЫҢ ЕКІ ӘДІСНАМАЛЫҚ ДӘСТҮРІ, <i>Қушимова Э.Б.</i>	212
ӘЛЕУМЕТТІК ЖҰМЫСТЫҢ ПАЙДА БОЛУЫ, <i>Пернебек О. С.</i>	213
КОНФЛИКТІНІҢ ПСИХОЛОГИЯЛЫҚ ЕРЕКШЕЛІКТЕР, <i>Спабек Д.Е.</i>	215
ЖАСТАРДЫ ҚҰҚЫҚТЫҚ ҚОРҒАУ ЕРЕКШЕЛІКТЕРІ, <i>Қаипова А.О.</i>	217
ЖАСТАР ЖАСАЙТЫН ҚҰҚЫҚ БҰЗУШЫЛЫҚТАР, <i>Сариева Г.Т.</i>	220
НЕЙРОЛИНГВИСТИКАЛЫҚ БАҒДАРЛАМАНЫҢ БІЛІМгерлердің ОЙЛАУЫНЫҢ ДАМУЫНА ӘСЕР ЕТУІ, <i>Аманкулова Р. Е.</i>	222
ОҚУШЫЛАРДЫҢ АДАМГЕРШЛІК-ЭСТЕТИКАЛЫҚ ТӘРБИЕСІН ҒЫЛЫМИ ТҮРҒЫДАН НЕГІЗДЕУ, <i>Бейсембаева Н.С.</i>	223
БІЛІМ БЕРУ САПАСЫН БАСҚАРУДАҒЫ ЗАМАНАУИ ӘДІСТЕРДІ ПАЙДАЛАНУ, <i>Бектурсынова Л.М.</i>	225
БАС БОСТАНДЫҒЫНАН АЙЫРАЛҒАН ҚҰҚЫҚБҰЗУШЫЖАСТАРМЕН ӘЛЕУМЕТТІК ЖҰМЫС, <i>Биімбетова А.Ә.</i>	227
ЖЕТКІНШЕК ЖАС КЕЗЕҢІНДЕ ПАЙДА БОЛҒАН ПРОБЛЕМАЛАРДЫҢ АЛДЫН АЛУ ЖОЛДАРЫ, <i>Жолдасбек Г. А.</i>	229
ҚҰҚЫҚ БҰЗУШЫ ЖАСТАР ӘЛЕУМЕТТІК МӘСЕЛЕ РЕТІНДЕ, <i>Қаипова А.О.</i>	231
ЖОҒАРЫ СЫНЫП ЖАСЫНДАҒЫЛАРҒА ПСИХОЛОГИЯЛЫҚ- ПЕДАГОГИКАЛЫҚ СИПАТТАМА, <i>Қуатова Л.Ж.</i>	233
ЖАРНАМА ПСИХОЛОГИЯСЫНЫҢ ЖАЛПЫ ТЕОРИЯЛЫҚ МӘСЕЛЕЛЕРІ, <i>Қушимова Э.Б.</i>	234
ҚАЗАҚСТАНДА ӘЛЕУМЕТТІК ЖҰМЫСТЫҢ ПАЙДА БОЛУЫ, <i>Пернебек О.С.</i>	236
ЖАС ҚҰҚЫҚ БҰЗУШЫЛАРМЕН ӘЛЕУМЕТТІК ЖҰМЫС, <i>Сариева Г.Т.</i>	238
КОНФЛИКТ БАРЫСЫНДАҒЫ ЭТНОСТЫҚ ПСИХОЛОГИЯЛЫҚ ЕРЕКШЕЛІКТЕР, <i>Спабек Д.Е.</i>	240
МЕКТЕПКЕ ДЕЙІНГІ ҰЙЫМ-ДАРДА ТРИЗ (ӨНЕРТАПҚЫШТЫҚ	242

МӘСЕЛЕЛЕРДІ ШЕШУ ТЕОРИЯСЫ) ТЕХНОЛОГИЯСЫН ҚОЛДАНУ, <i>Нуракова Н.У.</i>	
МЕКТЕП ЖАСЫНА ДЕЙІНГІ БАЛАЛАРДЫ ОҚЫТУДА ОЙЫН ТЕХНОЛОГИЯЛАРЫН ҚОЛДАНУ, <i>Кулетова Г.М.</i>	244
ҰЙЫМДАРДА КОНТРОЛЛИНГ ЖҮЙЕСІНІҢ ДАМУЫ МӘСЕЛЕЛЕРІ, <i>Бақберген Ш.А.</i>	246
КӘСІПОРЫНДАРДЫҢ ҚАРЖЫЛЫҚ АҒЫНДАРЫН БАСҚАРУДЫҢ ТЕОРИЯЛЫҚ НЕГІЗДЕРІ, <i>Даулембек У.Е., Шарапов Данияр</i>	248
КӘСІПОРЫНДАРДЫҢ АҚША АҒЫНДАРЫН ОҢТАЙЛАНДЫРУ ЖОЛДАРЫ, <i>Даулембек У.Е.</i>	250
НЕГІЗГІ ҚОРЛАРДЫ ЖӨНДЕУ, ЕСЕПТЕП ШЫҒАРУ ЖӘНЕ ҚАЙТА БАҒАЛАУ, <i>Ерболатұлы А.</i>	252
КӘСІПОРЫННЫҢ ТАБИҒАТТЫ ҚОРҒАУ ҚЫЗМЕТІНІҢ ЭКОНОМИКАЛЫҚ ТИІМДІЛІГІН БАҒАЛАУ, <i>Жарылхан М.Ж.</i>	254
ТАБИҒАТТЫ ҚОРҒАУ ҚЫЗМЕТІН ҚАЛЫПТАСТЫРУ -ЭКОЛОГИЯЛЫҚ ТАЗА ӨНІМДІ ӨНДІРУДІҢ ШАРТЫ РЕТІНДЕ, <i>Жарылхан М., Алимғалиева А.</i>	257
ҚР АЗЫҚ-ТҮЛІК КЕШЕНІН СТАТИСТИКАЛЫҚ ЗЕРТТЕУДІҢ НОРМАТИВТІК НЕГІЗДЕРІ, <i>Керімбеков М.</i>	259
АЗЫҚ-ТҮЛІК КЕШЕНІН МЕМЛЕКЕТТІК БАСҚАРУ МЕН РЕТТЕУДІҢ ШЕТЕЛДІК ТӘЖІРИБЕСІ, <i>Керімбеков М.А.</i>	261
МЕТОДИКА ПРОВЕДЕНИЯ ВНУТРЕННЕГО АУДИТА ОПЛАТЫ ТРУДА, <i>Нуртазанова Ш. С.</i>	264
ЕҢБЕК АҚЫНЫ РЕТТЕУДІҢ ШЕТЕЛДІК ТӘЖІРИБЕСІ ЖӘНЕ ОНЫ ҚОЛДАНУ, <i>Нуртазанова Ш.С.</i>	266
КӘСІПОРЫНДАРДЫҢ БӘСЕКЕГЕ ҚАБІЛЕТТІЛІГІН БАҒАЛАУ ӘДІСТЕРІ, <i>Нысанбай Г.Ж.</i>	268
ҰЛТТЫҚ ЭКОНОМИКАНЫҢ БӘСЕКЕГЕ ҚАБІЛЕТТІЛІГІН ҚАМТАМАСЫЗ ЕТУДЕГІ ИНСТИТУТТАРДЫҢ РОЛІ, <i>Нысанбай Г.Ж.</i>	270
ҚАЗАҚСТАННЫҢ ҚАРЖЫ НАРЫҒЫНЫҢ ИНФРАҚҰРЫЛЫМЫНЫҢ КӨРСЕТКІШТЕРІН ТАЛДАУ, <i>Омар С. А.</i>	272
ҚР ҚАРЖЫ НАРЫҒЫНЫҢ ИНФРАҚҰРЫЛЫМЫН ДАМУЫ ЖОЛДАРЫ, <i>Омар С.А.</i>	274
ТІЛ БАЙЛЫҒЫ —МӘДЕНИЕТ ПЕН ӨРКЕНИЕТТІ ҚАЛЫПТАСТЫРУДЫҢ НЕГІЗГІ ҚҰРАМДАС БӨЛІГІ, <i>Оразметов М. У.</i>	277
РОЛЬ ОРАТОРСКОГО МАСТЕРСТВА В КУЛЬТУРЕ СЛОВА, <i>Оразметов М.У.,</i> <i>Айтжанов М.А.</i>	279
ХАЛЫҚАРАЛЫҚ ҚАРЖЫЛЫҚ ЕСЕПТІЛІК СТАНДАРТТАРЫНА СӘЙКЕС ДАЙЫН ӨНІМДІ БАҒАЛАУ МӘСЕЛЕЛЕРІ, <i>Рахыш М.М.</i>	281
ХАЛЫҚАРАЛЫҚ СТАНДАРТТАРҒА СӘЙКЕС АКТИВТЕРДІ БАСТАПҚЫ ЖӘНЕ КЕЙІНГІ БАҒАЛАУ МӘСЕЛЕЛЕРІ, <i>Рахыш М.М.</i>	284
ҚЫЗМЕТ ТИІМДІЛІГІН КЕШЕНДІ ТАЛДАУДЫҢ ПӘНІ, МӘСЕЛЕЛЕРІ, МАЗМҰНЫ МЕН ҚАҒИДАЛАРЫ, <i>Кайытыев А.М.</i>	287
КОМПАНИЯЛАРДЫҢ ҚЫЗМЕТ ТИІМДІЛІГІН КЕШЕНДІ ТАЛДАУДЫҢ АҚПАРАТТЫҚ НЕГІЗДЕРІ, <i>Кайытыев А.М.</i>	290
БАЛАЛАРҒА ҰЛТТЫҚ ТӘРБИЕ БЕРУ АРҚЫЛЫ ШЫҒАРМАШЫЛЫҚТЫ ҚАЛЫПТАСТЫРУДЫҢ МАҢЫЗЫ, <i>Нурметова А</i>	293
ОҚУШЫЛАРДЫҢ ДҰРЫС ОҚУ ДАҒДЫЛАРЫН ҚАЛЫПТАСТЫРУ МӘСЕЛЕЛЕРІ, <i>Оспанова К., Амангельдиева Ж.</i>	296

ӘЛЕУМЕТТАНУДЫҢ ПАЙДА БОЛУЫ, <i>Курбанкулова Г., Исламова Г.Е.</i>	301
ВЛИЯНИЕ РАЗЛИЧНЫХ СПОСОБОВ ОБРАБОТКИ ПОЧВЫ НА УРОЖАЙНОСТЬ И КАЧЕСТВО ПШЕНИЦЫ, <i>Исламова Г.Е., Курбанкулова Г.</i>	303
РАССМОТРЕНИЕ ОБОРУДОВАНИЯ ПО СТУПЕНЯМ ТЕХНОЛОГИЧЕСКОГО ПРОЦЕССА ПРОИЗВОДСТВА МАРМЕЛАДА, <i>Исламова Г.Е., Курбанкулова Г.</i>	306
УЛУЧШЕНИЕ И РАЗРАБОТКА ПОЧВЫ ПОД ПОСЕВЫ КЕНАФА, <i>Исламова Г.Е., Курбанкулова Г.</i>	311
ДИЕТАЛЫҚ НАН АЛУ ТЕХНОЛОГИЯСЫН ЖАСАУ ТЕХНОЛОГИЯСЫ, <i>Исламова Г.Е., Курбанкулова Г.</i>	314
ПУТИ УЛУЧШЕНИЯ ПЛОДОРОДИЯ ПОЧВЫ ДЛЯ ДЖУТА, <i>Исламова Г.Е., Курбанкулова Г.</i>	318
РАСЧЕТ И РАССМОТРЕНИЕ ПРИНЦИПА РАБОТЫ ОБОРУДОВАНИЯ ПО ТЕХНОЛОГИЧЕСКОМУ ПРОЦЕССУ ПРОИЗВОДСТВА ЗАТЯЖНОГО ПЕЧЕНЬЯ, <i>Исламова Г.Е., Курбанкулова Г.</i>	321
ПРИНЦИПА РАБОТЫ ВЫБРАННОГО ОБОРУДОВАНИЯ ПО ТЕХНОЛОГИЧЕСКОМУ ПРОЦЕССУ, <i>Исламова Г.Е., Курбанкулова Г.</i>	325
ОБРАБОТКА ПОЧВЫ ДЛЯ ХЛОПЧАТНИКА ВИДЫ И ОСОБЕННОСТИ ВЫРАЩИВАНИЯ, <i>Исламова Г.Е., Курбанкулова Г.</i>	330
ЖАС МАМАНДАРДЫ ДАЯРЛАУ ҮДЕРІСІНДЕГІЗАМАНАУИ БІЛІМ БЕРУ ӘДІСТЕРІ МЕН ТЕХНОЛОГИЯЛАРЫ, <i>Курбанкулова Г., Исламова Г.Е.</i>	332

**«Қазіргі заман жағдайындағы ғылым мен білім» тақырыбындағы
Халықаралық**

ғылыми-тәжірибелік конференцияның

ЕҢБЕКТЕР ЖИНАҒЫ

СБОРНИК ТРУДОВ

Международной научно-практической конференции

на тему

«Наука и образование в современных реалиях»

X том

Басуға 04.05.2021 қол қойылды.

Қалыбы А4. Қарып түрі «Times New Roman»

Ризографиялық басылым.

Көлемі **15,5** шартты баспа табақ. Таралымы 100 дана.

«Нұрлы бейне» баспасында басылды.

Тапсырыс №0405

Шымкент қаласы, А.Байтұрсынов көшесі, 15 Б

e-mail: nurly-beine@mail.ru

+7 701 77 97 167; 8(7252) 50 16 21

+7 775 389 18 28; +7 771 144 46 30